

(PL) INSTRUKCJA OBSŁUGI - WSKAZÓWKI DOTYCZĄCE OBSŁUGI I BEZPIECZEŃSTWA
FRYTKOWNICA SYMBOL: 07486 EAN: 5907451381557

(EN) USER MANUAL - OPERATING AND SAFETY INSTRUCTIONS
FRYER SYMBOL: 07486 EAN: 5907451381557

(DE) BEDIENUNGSANLEITUNG - BEDIENUNGS- UND SICHERHEITSHINWEISE
FRITEUSE SYMBOL: 07486 EAN: 5907451381557

(CZ) NÁVOD K OBSLUZE - PROVOZNÍ A BEZPEČNOSTNÍ RADY
FRITÉZA SYMBOL: 07486 EAN: 5907451381557

(FR) MANUEL D'UTILISATION - CONSEILS D'UTILISATION ET DE SÉCURITÉ
FRITEUSE SYMBOLE : 07486 EAN: 5907451381557

(IT) MANUALE OPERATIVO - CONSIGLI OPERATIVI E DI SICUREZZA
FRIGGITRICE SIMBOLO: 07486 EAN: 5907451381557

(ES) MANUAL DE OPERACIÓN - CONSEJOS DE OPERACIÓN Y SEGURIDAD
FREIDORA SÍMBOLO: 07486 EAN: 5907451381557

(NL) BEDIENINGSHANDLEIDING - BEDIENINGS- EN VEILIGHEIDTIPS
FRITEUSE SYMBOOL: 07486 EAN: 5907451381557

(SE) BRUKSANVISNING - DRIFT- OCH SÄKERHETSTIPS
FRYTER SYMBOL: 07486 EAN: 5907451381557

(GR) ΕΓΧΕΙΡΙΔΙΟ ΛΕΙΤΟΥΡΓΙΑΣ - ΣΥΜΒΟΥΛΕΣ ΛΕΙΤΟΥΡΓΙΑΣ ΚΑΙ ΑΣΦΑΛΕΙΑΣ
FRYER ΣΥΜΒΟΛΟ: 07486 EAN: 5907451381557

(RO) MANUAL DE OPERARE - SFATURI DE OPERAREA SI SIGURANTA
FRERIUTĂ SIMBOLUL: 07486 EAN: 5907451381557

(PT) MANUAL DE OPERAÇÃO - DICAS DE OPERAÇÃO E SEGURANÇA
FRITADEIRA SÍMBOLO: 07486 EAN: 5907451381557

(BG) РЪКОВОДСТВО ЗА ЕКСПЛОАТАЦИЯ - СЪВЕТИ ЗА ЕКСПЛОАТАЦИЯ И БЕЗОПАСНОСТ
ФРИТЮРНИК СИМБОЛ: 07486 EAN: 5907451381557

(HU) HASZNÁLATI ÚTMUTATÓ – HASZNÁLATI ÉS BIZTONSÁGI TIPP EK
SÜTŐ SZIMBÓLUM: 07486 EAN: 5907451381557

(DK) BETJENINGSVEJLEDNING - BETJENINGS- OG SIKKERHEDSTIPS
FRYGER SYMBOL: 07486 EAN: 5907451381557

(SK) NÁVOD NA OBSLUHU - RADY NA PREVÁDZKU A BEZPEČNOSŤ
FRITÉZA SYMBOL: 07486 EAN: 5907451381557

(FI) KÄYTTÖOHJE - KÄYTTÖ- JA TURVALLISUUSVINKKEJÄ
FRYER SYMBOLI: 07486 EAN: 5907451381557

(LT) NAUDOJIMO VADOVAS – NAUDOJIMO IR SAUGOS PATARIMAI
GRUPINTUVĖ SIMBOLIS: 07486 EAN: 5907451381557

(LV) LIETOŠANAS ROKASGRĀMATA – LIETOŠANAS UN DROŠĪBAS PADOMI
FRYER SIMBOLS: 07486 EAN: 5907451381557

(EE) KASUTUSJUHEND – KASUTUS- JA OHUTUSJUHEND
FRYER SÜMBOL: 07486 EAN: 5907451381557

(SI) PRIROČNIK ZA UPORABO - NASVETI ZA UPORABO IN VARNOST
CVRTNIK SIMBOL: 07486 EAN: 5907451381557

(IE) LÁMHLEABHAR OIBRIÚCHÁIN - TIPS OIBRIÚCHÁIN AGUS SÁBHÁILTEACHTA
FRYER SYMBOL: 07486 EAN: 5907451381557

(MT) MANWAL OPERAT - OPERAZZJONI U GHAJR TAS-SIGURTÀ
FRYER SIMBOLU: 07486 EAN: 5907451381557

(HR) PRIRUČNIK ZA UPORABU - SAVJETI ZA UPOTREBU I SIGURNOST
FRITEZA SIMBOL: 07486 EAN: 5907451381557

(RU) РУКОВОДСТВО ПО ЭКСПЛУАТАЦИИ – СОВЕТЫ ПО ЭКСПЛУАТАЦИИ И БЕЗОПАСНОСТИ
ФРИТЮРНИЦА СИМБОЛ: 07486 EAN: 5907451381557

Importer / Importeur / Importateur / Importatore / Importador / Importör / Εισαγωγέας / Importator / Dovožce / Importador / Вноситель / Importőr / Importør / Dovožca / Maahantuoja / Importuotojas / Importētājs / Maaletooja / Uvoznik / Allmhaireoir / Importatur / Uvoznik / Импортер:

VERK GROUP SIKORSKI SP.K.

WYGODY 16

05-090 PODOLSZYN NOWY

POLAND

info@verkgroup.pl

+48 888055550 / +48 22 670 90 10

internetowa-hurtownia.pl

verk.store

verk.pl

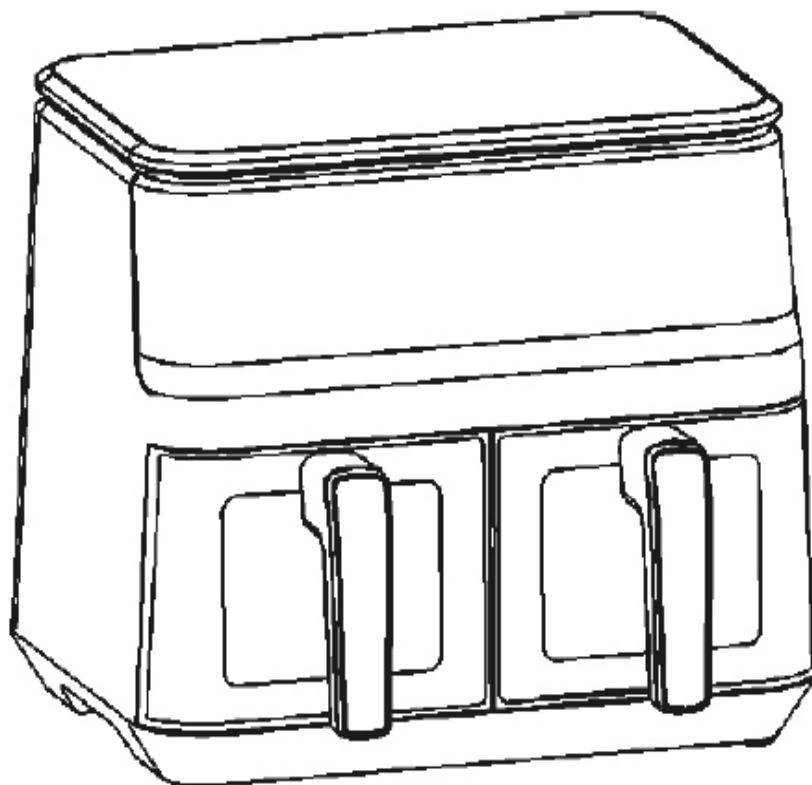

Szanowni Państwo, dziękujemy za zakup naszego produktu!

Przed przystąpieniem do używania produktu, prosimy zapoznać się z poniższą instrukcją w celu prawidłowego użytkowania produktu.

Prosimy o zachowanie niniejszej instrukcji na przyszłość oraz zastosowanie się do jej zaleceń, ponieważ jej nieprzestrzeganie może zagrażać życiu lub zdrowiu.

ZASTOSOWANIE I OPIS URZĄDZENIA

Frytkownica jest przeznaczona do smażenia produktów spożywczych w gorącym powietrzu w temperaturze maksymalnej 200°C.

Ta frytownica na gorące powietrze zapewnia łatwy i zdrowy sposób przygotowywania ulubionych składników. Dzięki szybkiemu obiegowi gorącego powietrza i górnemu grillowi urządzenie jest w stanie przygotować wiele potraw. Najlepsze jest to, że frytownica na gorące powietrze podgrzewa żywność we wszystkich kierunkach, a większość składników nie wymaga oleju.

Urządzenie jest przeznaczone do użytku domowego. Frytkownica może być używana wyłącznie wewnątrz pomieszczeń. Urządzenie nie jest przeznaczone do użytku w celach komercyjnych i podobnych zastosowaniach, takich jak:

- kuchnie pracownicze w sklepach, biurach i innych środowiskach pracy;
- w gospodarstwach rolnych;
- przez klientów w hotelach, motelach i innych środowiskach mieszkalnych;
- w pensjonatach.

Niewłaściwe użytkowanie

Frytkownica beztłuszczowa nie jest przeznaczona do podgrzewania cieczy.

- TYLKO DO UŻYTKU DOMOWEGO W POMIESZCZENIACH-

WSKAZÓWKI BEZPIECZEŃSTWA

Podczas korzystania z urządzeń elektrycznych należy zawsze przestrzegać podstawowych środków ostrożności.

w tym następujących:

1. Przeczytać wszystkie instrukcje.
2. Nie dotykać gorących powierzchni.
3. W celu ochrony przed porażeniem prądem elektrycznym nie zanurzać przewodu, wtyczek ani podstawy w wodzie lub innej cieczy.
4. **OSTRZEŻENIE:** To urządzenie elektryczne posiada funkcję ogrzewania. Powierzchnie, również inne niż powierzchnie funkcjonalne, mogą nagrzewać się do wysokich temperatur. Ponieważ temperatury są różnie odbierane przez różne osoby, z urządzenia należy korzystać z zachowaniem **OSTROŻNOŚCI**. Urządzenia należy dotykać wyłącznie w przeznaczonych do tego celu uchwytach i powierzchniach chwytanych, w rękawicach chroniących przed wysoką temperaturą lub podobnych. Powierzchnie inne niż przeznaczone do chwytania powinny mieć wystarczająco dużo czasu na ostygnięcie przed dotknięciem.
5. Nieużywane urządzenie należy odłączyć od gniazdka przed czyszczeniem. Przed założeniem lub zdjęciem części należy odczekać, aż ostygną.
6. Jeśli przewód zasilający jest uszkodzony, musi zostać wymieniony przez producenta, jego przedstawiciela serwisowego lub podobnie wykwalifikowane osoby w celu uniknięcia zagrożenia.
7. Używanie akcesoriów niezalecanych przez producenta urządzenia może spowodować obrażenia.
8. Nie używać na zewnątrz.
9. Nie pozwalać, aby przewód zwisał ponad krawędzią stołu lub blatu, co może spowodować kontakt z gorącą powierzchnią.
10. Nie umieszczać urządzenia na lub w pobliżu gorącego palnika gazowego lub elektrycznego ani w rozgrzanym piekarniku.
11. Należy zachować szczególną ostrożność podczas przenoszenia urządzenia zawierającego gorący olej lub inne gorące płyny.
12. Zawsze najpierw podłączaj wtyczkę do urządzenia, a następnie podłącz przewód do gniazdka ściennego. Aby odłączyć urządzenie, należy ustawić dowolny element sterujący w położeniu "wyłączone", a następnie wyjąć wtyczkę z gniazdka ściennego.
13. Nie używaj urządzenia niezgodnie z jego przeznaczeniem.
14. To urządzenie może być używane przez dzieci w wieku od 8 lat i starsze oraz osoby o ograniczonych zdolnościach fizycznych, sensorycznych lub umysłowych lub nieposiadające doświadczenia i wiedzy, jeśli są one nadzorowane lub zostały poinstruowane w zakresie bezpiecznego korzystania z urządzenia i rozumieją związane z tym zagrożenia. Dzieci nie powinny bawić się urządzeniem. Czyszczenie i konserwacja nie mogą być wykonywane przez dzieci, chyba że mają one więcej niż 8 lat i są nadzorowane.
15. Urządzenie i jego przewód należy przechowywać w miejscu niedostępnym dla dzieci w wieku poniżej 8 lat.
16. Urządzenia nie są przeznaczone do obsługi za pomocą zewnętrznego wyłącznika czasowego lub oddzielnego systemu zdalnego sterowania.
17. Prosimy nie używać szklanych lub ceramicznych naczyń ani pokrywek.

Symbole na urządzeniu



Ten symbol ostrzega przed dotykiem gorących powierzchni.



Symbol informuje, że użyte wysokiej jakości materiały z których wykonano urządzenie, nie zmieniają smaku ani zapachu produktów spożywczych.

DANE TECHNICZNE

- Napięcie znamionowe: 220-240V
- Częstotliwość znamionowa: 50/60Hz
- Moc znamionowa: Moc 2400 W
- Pojemność: 15L

OPIS URZĄDZENIA

1. Pokrywa górna
2. Panel sterowania
3. Rączka
4. Okienko

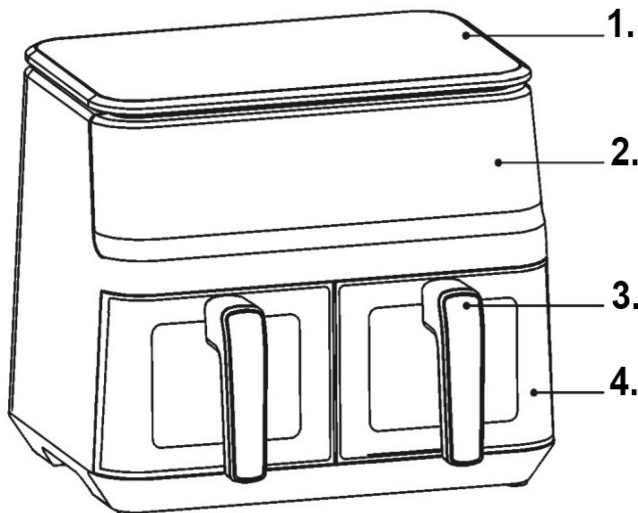

WAŻNE INFORMACJE

Niebezpieczeństwo

- To urządzenie może być używane przez dzieci w wieku od 8 lat i starsze oraz osoby o ograniczonych zdolnościach fizycznych, sensorycznych lub umysłowych lub nieposiadające doświadczenia i wiedzy, jeśli są one nadzorowane lub zostały poinstruowane w zakresie bezpiecznego korzystania z urządzenia i rozumieją związane z tym zagrożenia. Dzieci nie powinny bawić się urządzeniem. Czyszczenie i konserwacja nie mogą być wykonywane przez dzieci, chyba że mają one więcej niż 8 lat i są nadzorowane.
- Urządzenie i jego przewód należy przechowywać w miejscu niedostępnym dla dzieci w wieku poniżej 8 lat.
- Nigdy nie zanurzać obudowy, w której znajdują się podzespoły elektryczne i elementy grzejne, w wodzie ani nie płukać jej pod bieżącą wodą.
- Nie dopuścić do przedostania się wody lub innego płynu do wnętrza urządzenia, aby zapobiec porażeniu prądem elektrycznym.
- Składniki przeznaczone do smażenia należy zawsze umieszczać w koszu, aby zapobiec ich kontaktowi z elementami grzejnymi.
- Nie zakrywać wlotu i wylotu powietrza podczas pracy urządzenia.
- Nie napełniać garnka olejem, ponieważ może to spowodować zagrożenie pożarem.
- Nigdy nie dotykaj wnętrza urządzenia podczas jego pracy.
- Temperatura dostępnych powierzchni może być wysoka podczas pracy urządzenia.

Ostrzeżenie

- Sprawdź, czy napięcie wskazane na urządzeniu jest zgodne z lokalnym napięciem sieciowym.
 - Nie używaj urządzenia, jeśli wtyczka, przewód zasilający lub inne części są uszkodzone.
 - Nie należy zwracać się do osób nieupoważnionych w celu wymiany lub naprawy uszkodzonego przewodu zasilającego.
 - Przewód zasilający należy trzymać z dala od gorących powierzchni.
 - Nie podłączać urządzenia ani nie obsługiwać panelu sterowania mokrymi rękami.
 - Nie umieszczać urządzenia przy ścianie lub innych urządzeniach. Pozostawić co najmniej 10 cm wolnej przestrzeni co najmniej 10 cm wolnej przestrzeni z tyłu i po bokach oraz 10 cm wolnej przestrzeni nad urządzeniem.
 - Nie umieszczać żadnych przedmiotów na urządzeniu.
 - Nie używaj urządzenia do celów innych niż opisane w niniejszej instrukcji.
 - Urządzenie nie może pracować bez nadzoru.
 - Podczas smażenia gorącym powietrzem przez otwory wylotu powietrza wydostaje się gorąca para. Należy trzymać ręce i twarz w bezpiecznej odległości od pary i otworów wylotu powietrza.
- Należy również uważać na gorącą parę i powietrze podczas zdejmowania garnka z urządzenia.
- Wszelkie dostępne powierzchnie mogą nagrzewać się podczas użytkowania
 - Jeśli z urządzenia wydobywa się ciemny dym, należy natychmiast odłączyć je od zasilania. Przed wyjęciem garnka z urządzenia należy poczekać, aż dym ustanie.

Wskazówki

- Urządzenie należy ustawić na poziomej, równej i stabilnej powierzchni.
- To urządzenie jest przeznaczone wyłącznie do użytku domowego. Nie może być bezpiecznie używane w środowiskach takich jak kuchnie pracownicze, gospodarstwa rolne, motele i inne środowiska niemieszkalne. Nie jest również przeznaczone do użytku przez klientów w hotelach, motelach, pensjonatach i innych środowiskach mieszkalnych.
- Jeśli urządzenie jest używane nieprawidłowo lub do celów profesjonalnych lub półprofesjonalnych lub nie jest używane zgodnie z instrukcjami zawartymi w instrukcji obsługi, gwarancja traci ważność i możemy odmówić jakiegokolwiek odpowiedzialności za spowodowane szkody.
- Nieużywane urządzenie należy zawsze odłączyć od zasilania.
- Urządzenie musi ostygnąć przez około 30 minut, aby można je było bezpiecznie obsługiwać lub czyścić.

UŻYCIE URZĄDZENIA

Przed pierwszym użyciem

1. Usuń wszystkie materiały opakowaniowe.
2. Usuń wszelkie naklejki lub etykiety z urządzenia.
3. Dokładnie wyczyść garnek i stojak gorącą wodą, niewielką ilością płynu do mycia naczyń i nieścierną gąbką.
4. Wytrzeć urządzenie wewnątrz i na zewnątrz wilgotną ściereczką.

Jest to frytkownica bezolejowa, która działa na gorące powietrze. Nie należy napełniać garnka bezpośrednio olejem lub tłuszczem do smażenia.

Uwaga: Podczas pierwszego nagrzewania frytkownica może wydzielać niewielki dym lub zapach. Jest to normalne zjawisko w przypadku wielu urządzeń grzewczych. Nie ma to wpływu na bezpieczeństwo urządzenia.

Przygotowanie do użycia

1. Umieść urządzenie na stabilnej, poziomej i równej powierzchni.
Nie umieszczaj urządzenia na powierzchni nieodpornej na wysoką temperaturę.
2. Umieść stojak w garnku.
Nie napełniaj garnka olejem ani żadnym innym płynem.
Nie kładź żadnych przedmiotów na urządzeniu, ponieważ przepływ powietrza zostanie zakłócony, co wpłynie na wyniki smażenia gorącym powietrzem.

KORZYSTANIE Z URZĄDZENIA

Urządzenie bezolejowe umożliwia przygotowywanie szerokiej gamy składników.

Smażenie gorącym powietrzem

1. Podłącz wtyczkę sieciową do uziemionego gniazdka ściennego.
2. Ostrożnie wyjmij naczynie do smażenia z frytkownicy na gorące powietrze.
3. Umieść składniki w naczyniu do smażenia.
4. Wsuń garnek z powrotem do frytkownicy na gorące powietrze.
Należy zwrócić uwagę na dokładne wyrównanie z przewodnicami w korpusie frytkownicy.
Nigdy nie używaj garnka bez stojaka.
Przeostrożenie: Nie dotykaj naczyń do smażenia podczas i po użyciu, ponieważ bardzo się nagrzewa. Należy zawsze trzymać garnek za uchwyt.
5. Określ wymagany czas przygotowania składników.
6. Niektóre składniki wymagają odwrócenia w połowie czasu przygotowania. Wyciągnij garnek z urządzenia i odwróć go. Następnie wsuń garnek z powrotem do frytkownicy powietrznej.
Wskazówka: Po ustawieniu timera na połowę czasu przygotowywania, usłyszysz brzęczyk timera, gdy będziesz musiał wstrząsnąć składnikami. Oznacza to jednak, że po wstrząśnięciu należy ponownie ustawić minutnik na pozostały czas przygotowania.
7. Po usłyszeniu brzęczyka timera, który wskazuje, że upłynął ustawiony czas przygotowania, wyjmij garnek z urządzenia.
Wskazówka: Podczas korzystania z urządzenia można dostosować temperaturę lub czas do własnych upodobań. Ustawienia zostaną zachowane przez około minutę po wyjęciu garnka z urządzenia.
8. Sprawdź, czy składniki są gotowe. Jeśli składniki nie są jeszcze gotowe, po prostu wsuń garnek z powrotem do urządzenia i ustaw minutnik na kilka dodatkowych minut.
9. Aby wyjąć składniki (np. frytki), wyciągnij garnek z frytkownicy na gorące powietrze i umieść go na ramie próbnej. Nie odwracaj garnka do góry dnem, gdy stojak jest nadal przymocowany do garnka, ponieważ nadmiar oleju, który zebrał się na dnie garnka, wycieknie na składniki. Garnek i składniki są gorące, para może wydostawać się z garnka w zależności od rodzaju składników we frytkownicy powietrznej.
10. Opróżnij kosz do miski lub na talerz.
11. Gdy partia składników jest gotowa, frytkownica na gorące powietrze jest natychmiast gotowa do przygotowania kolejnej partii.

INSTRUKCJE DOTYCZĄCE PANELU STEROWANIA

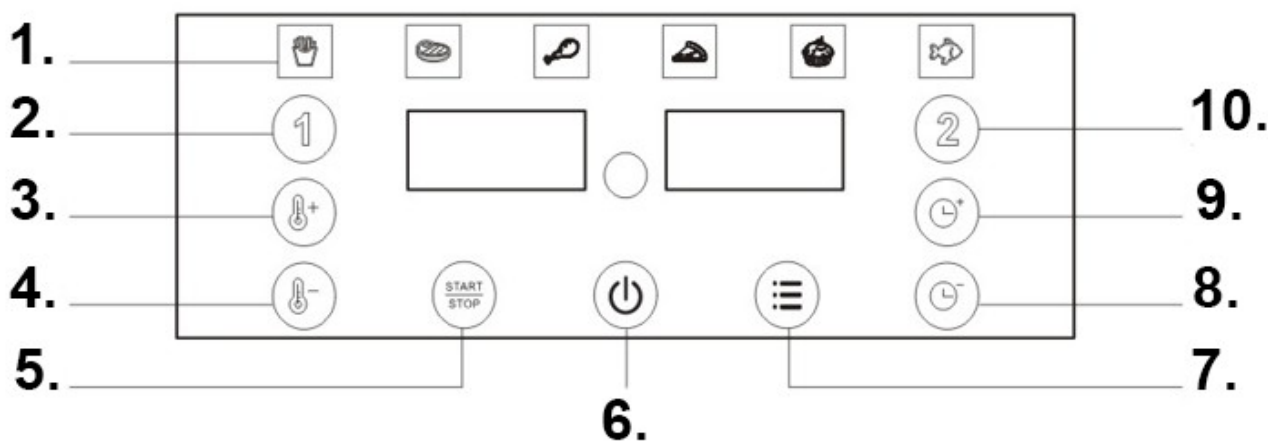

Opis panelu sterowania

1. Sześć opcji pieczenia do wyboru
2. Pojemnik nr 1
3. Regulacja temperatury +
4. Regulacja temperatury -
5. Przycisk Start/Stop
6. Przycisk ON/OFF
7. Wybór menu
8. Regulacja czasu -
9. Regulacja czasu +
10. Pojemnik nr 2

METODA DZIAŁANIA

Przygotowanie przed użyciem

1. Usuń elementy opakowania
2. Do czyszczenia frytkownicy i naczynia do pieczenia używaj ciepłej wody, a do czyszczenia ścianek bocznych i dna elektrycznego piekarnika użyj wilgotnej ściereczki nasączonej środkiem czyszczącym. Po całkowitym wyschnięciu użyj urządzenia.
3. Ustaw piekarnik elektryczny na stabilnej powierzchni.
4. Należy zapewnić wystarczającą ilość miejsca wokół piekarnika elektrycznego, zachowując co najmniej 10 cm odstępów od powierzchni do innych obiektów, nie można umieszczać żadnych obiektów przy wylotach powietrza.

INSTRUKCJA OBSŁUGI

Urządzenie należy czyścić po każdym użyciu.

Garnek i stojak z powłoką nieprzywierającą. Do ich czyszczenia nie należy używać metalowych przyborów kuchennych ani ściernych środków czyszczących, ponieważ może to spowodować uszkodzenie powłoki nieprzywierającej.

1. Przycisk włączania/czuwania: Po podłączeniu produktu do zasilania i usłyszeniu sygnału dźwiękowego (produkt znajduje się w trybie czuwania) delikatnie dotknij przycisku na pokrywie, a wszystkie ikony funkcji zaświecą się, informując użytkownika, że w tym momencie można ustawić tryb pracy urządzenia.
2. Wybierz numer szuflady, w której chcesz gotować (można wybrać szufladę nr 1 i garnek nr 2). (sterowane oddzielnie lub pracują jednocześnie). Uwaga: Ten krok nie jest wymagany w przypadku pojedynczego potencjometru.
3. Po wybraniu numeru szuflady, która ma być użyta, możesz nacisnąć przycisk menu, aby bezpośrednio przejść do zalecanego trybu (do wyboru jest 6 trybów menu). Klawisz może działać w pętli. Kontrolka wybranego trybu będzie migać, aby przypomnieć użytkownikowi o aktualnym trybie. W tym momencie można również dostosować temperaturę i czas pieczenia, co oznacza wyjście z bieżącego menu i przejście do trybu personalizacji prywatnej. Każdy tryb wyświetla odliczanie i czas wyłączenia. Możemy również swobodnie ustawić (dostosować) temperaturę pieczenia lub czas trwania procesu. Jeśli używany jest tylko tryb predefiniowany, wystarczy nacisnąć przycisk start/pauza (jeśli przycisk nie zostanie naciśnięty, urządzenie automatycznie przejdzie w tryb roboczy po 10 sekundach, domyślnie).
4. Przycisk Start/Pauza: Uruchom lub wstrzymaj działanie frytkownicy.
5. Zakres ustawień temperatury: 80-230°C, zakres ustawień czasu: od 1 do 60 minut.
6. Podczas pracy produktu, po wysunięciu szuflady, na wyświetlaczu pojawi się komunikat „open”. Po zakończeniu pracy na wyświetlaczu pojawi się komunikat „end”. Po sygnale dźwiękowym wyświetlacz przełącza się na „Display”. Uwaga: Frytkownica zatrzymuje się po wysunięciu szuflady.

PRZECHOWYWANIE URZĄDZENIA

1. Odłącz urządzenie i pozwól mu ostygnąć.
2. Upewnij się, że wszystkie części są czyste i suche.

ROZWIĄZYWANIE PROBLEMÓW

Problem	Możliwa przyczyna	Rozwiązanie
Urządzenie nie działa	Nie podłączone zasilanie	Podłącz zasilanie
Nie dopieczone jedzenie	Zbyt duża ilość jedzenia w szufladzie urządzenia	Podzielić jedzenie na mniejsze porcje
Jedzenie nie zostało równomiernie upieczone	Nierównomierne ogrzewanie	Potrząśnij żywnością podczas pieczenia
Upieczone jedzenie nie jest chrupiące	Nie używaj tradycyjnego oleju do pieczenia żywności	Użyj odpowiedniego oleju do pieczenia lub lekko posmaruj powierzchnię jedzenia olejem
Biały dym	Resztki jedzenia w szufladach	Po każdym użyciu należy umyć frytkownicę

WSKAZÓWKI I INFORMACJE DOTYCZĄCE GOSPODARKI ZUŻYTYM OPAKOWANIEM



Opakowanie wykonane jest z materiałów przyjaznych dla środowiska, które można przekazać do utylizacji w lokalnym punkcie przetwarzania surowców wtórnych.

Zużyty materiał opakowaniowy należy dostarczyć do punktu przeznaczonego do składowania odpadu, wyznaczonego przez urzędy lokalne. Informacji na temat możliwości utylizacji wyeksploatowanego produktu udziela urząd gminy lub miasta.



UTYLIZACJA ZUŻYTYCH URZĄDZEŃ ELEKTRYCZNYCH I ELEKTRONICZNYCH

Zużytych wyrobów elektrycznych i elektronicznych z uwagi na ochronę środowiska, nie wolno wyrzucać wraz ze zwykłym odpadem komunalnym do odpadów domowych, lecz prawidłowo zutylizować. Informacji o punktach zbiorczych i ich godzinach otwarcia udziela odpowiedni urząd.



Ten produkt jest zgodny z wymaganiami odpowiednich dyrektyw europejskich i krajowych, które go dotyczą. Produkt spełnia europejskie oraz krajowe wymagania o bezpieczeństwie urządzeń i produktów.



Ten produkt jest zgodny z wymaganiami odpowiednich dyrektyw europejskich i krajowych, które go dotyczą RoHS.



Symbol informuje, że użyte materiały z których wykonano urządzenie, nie zmieniają smaku ani zapachu produktów spożywczych.

Zastrzegamy sobie możliwość dokonywania zmian tekstu, designu i danych technicznych wyrobu bez uprzedzenia.

Dear Sir or Madam, thank you for purchasing our product!

Before using the product, please read the following instructions to ensure proper use of the product.

Please keep this manual for future reference and follow its recommendations, as failure to follow them may pose a risk to life or health.

APPLICATION AND DESCRIPTION OF THE DEVICE

The fryer is designed for frying food products in hot air at a maximum temperature of 200°C.

This air fryer offers an easy and healthy way to prepare your favorite ingredients. Thanks to its rapid circulation of hot air and top grill, the device can prepare a variety of dishes. The best part is that the air fryer heats food in all directions, and most ingredients don't require oil.

This appliance is intended for household use only. The fryer is for indoor use only. It is not intended for use in commercial or similar applications such as:

- staff kitchens in shops, offices and other working environments;
- on farms;
- by clients in hotels, motels and other residential environments;
- in bed and breakfast establishments.

Improper use

The air fryer is not intended for heating liquids.

-FOR INDOOR HOME USE ONLY-

SAFETY INSTRUCTIONS

When using electrical appliances, basic precautions should always be followed, including the following:

1. Read all instructions.
2. Do not touch hot surfaces.
3. To protect against electric shock, do not immerse cord, plugs, or base in water or any other liquid.
4. **WARNING:** This electrical appliance has a heating function. Surfaces, including those other than functional surfaces, can become very hot. As temperatures differ between individuals, the appliance should be used with **CAUTION**. The appliance should only be touched by its designated handles and gripping surfaces, using heat-resistant gloves or similar materials. Surfaces other than those intended for gripping should be allowed to cool before being touched.
5. When not in use, the appliance should be unplugged from the wall outlet before cleaning. Allow the appliance to cool before inserting or removing parts.
6. If the supply cord is damaged, it must be replaced by the manufacturer, its service agent, or similarly qualified persons in order to avoid a hazard.
7. The use of accessories not recommended by the appliance manufacturer may cause injury.
8. Do not use outdoors.
9. Do not let the cord hang over the edge of a table or countertop, which may cause contact with a hot surface.
10. Do not place the appliance on or near a hot gas or electric burner, or in a hot oven.
11. Use extreme caution when moving an appliance that contains hot oil or other hot liquids.
12. Always connect the plug to the appliance first, then connect the cord to the wall socket. To disconnect the appliance, set any control to the off position, then remove the plug from the wall socket.
13. Do not use the appliance for purposes other than those for which it was intended.
14. This appliance may be used by children aged 8 years and older and by persons with reduced physical, sensory or mental capabilities or lack of experience and knowledge, provided they are supervised or have been instructed in the safe use of the appliance and understand the hazards involved. Children should not play with the appliance. Cleaning and user maintenance shall not be performed by children unless they are older than 8 years and supervised.
15. Keep the appliance and its cable out of the reach of children under 8 years of age.
16. The appliances are not intended to be operated by means of an external timer or separate remote control system.
17. Please do not use glass or ceramic containers or lids.

Symbols on the device



This symbol warns against touching hot surfaces.



The symbol indicates that the high-quality materials from which the device is made do not change the taste or smell of food products.

TECHNICAL DATA

- Rated voltage: 220-240V
- Nominal frequency: 50/60Hz
- Rated power: 2400 W
- Capacity: 15L

DEVICE DESCRIPTION

1. Top cover
2. Control panel
3. Handle
4. Window

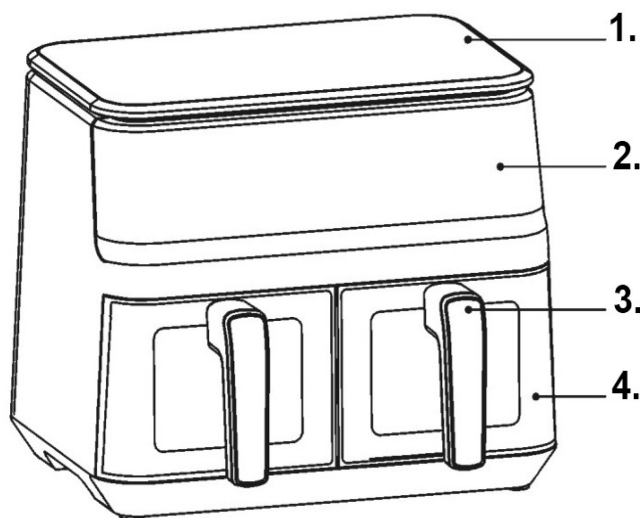

IMPORTANT INFORMATION

Danger

- This appliance may be used by children aged 8 years and older and by persons with reduced physical, sensory or mental capabilities or lack of experience and knowledge, provided they are supervised or have been instructed on the safe use of the appliance and understand the hazards involved. Children should not play with the appliance. Cleaning and user maintenance shall not be performed by children unless they are aged 8 years or older and are supervised.
- Keep the device and its cable out of the reach of children under 8 years of age.
- Never immerse the housing, which contains electrical components and heating elements, in water or rinse it under running water.
- To prevent electric shock, do not allow water or any other liquid to enter the appliance.
- Always place ingredients to be fried in the basket to prevent them from coming into contact with the heating elements.
- Do not cover the air inlet and outlet while the appliance is in operation.
- Do not fill the pot with oil as this may cause a fire hazard.
- Never touch the interior of the device while it is operating.
- The temperature of accessible surfaces may be high while the device is operating.

Warning

- Check that the voltage indicated on the device matches the local mains voltage.
- Do not use the appliance if the plug, power cord or other parts are damaged.
- Do not use unauthorized persons to replace or repair a damaged power cord.
- Keep the power cord away from hot surfaces.
- Do not connect the device or operate the control panel with wet hands.
- Do not place the device close to a wall or other appliances. Leave at least 10 cm of free space at the back and sides, and 10 cm of free space above the device.
- Do not place any objects on the device.
- Do not use the device for purposes other than those described in this manual.
- The device must not be operated without supervision.
- During hot air frying, hot steam escapes through the air outlets. Keep your hands and face a safe distance from the steam and air outlets. Also, be careful of hot steam and air when removing the pot from the appliance.
- All accessible surfaces may become hot during use
- If dark smoke is emitted from the appliance, unplug it immediately. Wait until the smoke stops before removing the pot from the appliance.

Notes

- The appliance must be placed on a level, even, and stable surface.
- This appliance is intended for household use only. It cannot be safely used in environments such as staff kitchens, farms, motels, and other non-residential environments. It is also not intended for use by customers in hotels, motels, bed and breakfasts, or other residential environments.
- If the appliance is used improperly or for professional or semi-professional purposes, or if it is not used in accordance with the instructions in the user manual, the warranty will be void and we cannot accept any liability for any damage caused.
- Always unplug the appliance when not in use.
- The appliance must cool down for approximately 30 minutes before it can be safely operated or cleaned.

USE OF THE DEVICE

Before first use

1. Remove all packaging materials.
2. Remove any stickers or labels from the appliance.
3. Thoroughly clean the pot and rack with hot water, a little dishwashing liquid, and a non-abrasive sponge.
4. Wipe the appliance inside and out with a damp cloth.

This is an oil-free fryer that uses hot air. Do not fill the pot directly with oil or fat for frying.

Note: The fryer may emit a slight smoke or odor during initial heating. This is normal for many heating appliances. This does not affect the safety of the appliance.

Preparation for use

1. Place the device on a stable, horizontal, and even surface.
Do not place the device on a surface that is not resistant to high temperatures.
2. Place the rack in the pot.
Do not fill the pot with oil or any other liquid.
Do not place any objects on the appliance, as this will obstruct airflow and affect the frying results.

USING THE DEVICE

The oil-free device allows you to prepare a wide range of ingredients.

Hot air frying

1. Plug the power plug into a grounded wall outlet.
2. Carefully remove the frying pan from the air fryer.
3. Place the ingredients in the frying pan.
4. Slide the pan back into the air fryer.
Make sure it is perfectly aligned with the guides in the fryer body.
Never use the pan without the rack.
Caution: Do not touch the frying pan during and after use, as it becomes very hot. Always hold the pan by the handle.
5. Determine the required cooking time for the ingredients.
6. Some ingredients require turning over halfway through the cooking time. Pull the pan out of the appliance and turn it over. Then slide the pan back into the air fryer.
Tip: When you set the timer for halfway through the cooking time, you will hear the timer beep when you need to shake the ingredients. However, this means that after shaking, you will need to reset the timer for the remaining cooking time.
7. When the timer beeps, indicating that the set cooking time has elapsed, remove the pot from the appliance.
Tip: While using the appliance, you can adjust the temperature or time to your liking. The setting will be retained for about one minute after removing the pot from the appliance.
8. Check if the ingredients are ready. If the ingredients are not yet ready, simply slide the pot back into the appliance and set the timer for a few more minutes.
9. To remove ingredients (e.g., fries), remove the pot from the air fryer and place it on the proofing frame. Do not turn the pot upside down while the rack is still attached to the pot, as excess oil that has collected on the bottom of the pot will leak onto the ingredients. The pot and ingredients are hot; steam may escape from the pot depending on the type of ingredients in the air fryer.
10. Empty the basket into a bowl or plate.
11. When a batch of ingredients is ready, the air fryer is immediately ready for the next batch.

CONTROL PANEL INSTRUCTIONS

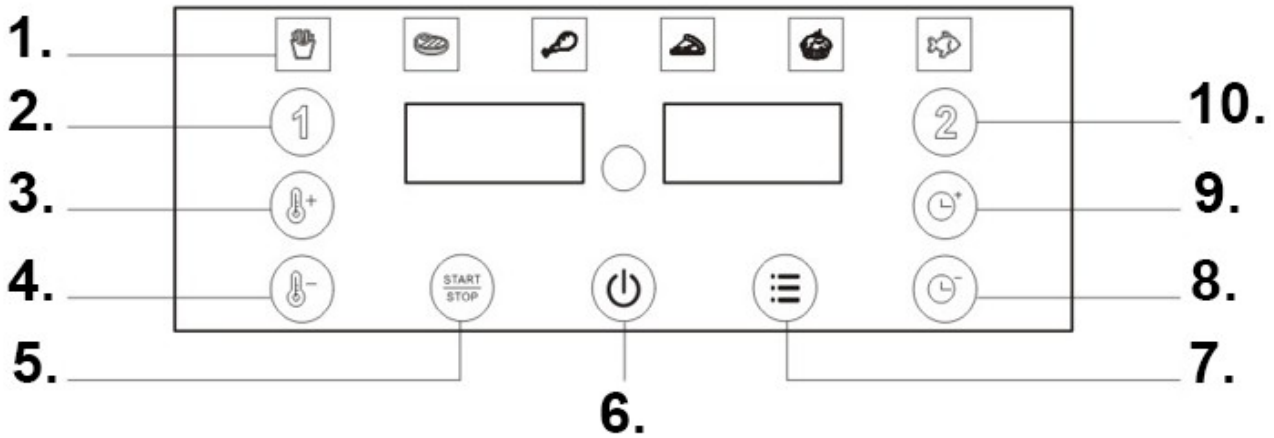

Control panel description

1. Six baking options to choose from
2. Container No. 1
3. Temperature control +
4. Temperature control -
5. Start/Stop button
6. ON/OFF button
7. Menu selection
8. Time Adjustment -
9. Time Adjustment +
10. Container No. 2

METHOD OF ACTION

Preparation before use

1. Remove the packaging elements
2. Use warm water to clean the fryer and baking dish. Use a damp cloth and detergent to clean the sides and bottom of the electric oven. Let the appliance dry completely before using it.
3. Place the electric oven on a stable surface.
4. Ensure there is sufficient space around the electric oven, maintaining a distance of at least 10 cm from the surface to other objects, and do not place any objects near the air outlets.

INSTRUCTION MANUAL

The device should be cleaned after each use.

The pot and rack have a non-stick coating. Do not use metal utensils or abrasive cleaners to clean them, as this may damage the non-stick coating.

1. Power on/standby button: After the product is connected to the power supply and a beep is heard (the product is in standby mode), gently touch the button on the cover and all the function icons will light up, informing the user that the working mode of the device can be set at this time.
2. Select the drawer number you want to cook in (you can select drawer 1 and pot 2). (Controlled separately or simultaneously). Note: This step is not required for a single potentiometer.
3. After selecting the drawer number to be used, you can press the menu button to directly enter the recommended mode (there are 6 menu modes to choose from). The key can be operated in a loop. The indicator light of the selected mode will flash to remind the user of the current mode. At this point, you can also adjust the baking temperature and time, which means exiting the current menu and entering the personalization mode. Each mode displays a countdown and shutdown time. You can also freely set (adjust) the baking temperature or duration. If only the preset mode is used, simply press the start/pause button (if the button is not pressed, the device will automatically return to the working mode after 10 seconds, by default).
4. Start/Pause Button: Start or pause the fryer.
5. Temperature setting range: 80-230°C, time setting range: 1 to 60 minutes.
6. During operation, when the drawer is pulled out, the display will show "open." When operation is complete, the display will show "end." After a beep, the display will switch to "Display." Note: The fryer stops when the drawer is pulled out.

STORING THE DEVICE

1. Unplug the device and allow it to cool down.
2. Make sure all parts are clean and dry.

PROBLEM SOLVING

Problem	Possible cause	Solution
The device is not working	Power not connected	Connect the power
Undercooked food	Too much food in the appliance drawer	Divide food into smaller portions
The food was not cooked evenly	Uneven heating	Shake food while baking
Baked food is not crispy	Do not use traditional oil for baking food	Use a suitable cooking oil or lightly brush the food surface with oil.
White smoke	Food leftovers in drawers	Please wash the fryer after each use.

TIPS AND INFORMATION ON THE MANAGEMENT OF USED PACKAGING



The packaging is made of environmentally friendly materials that can be disposed of at your local recycling center.

Used packaging material should be delivered to a designated waste disposal site designated by local authorities. For information on recycling options for used products, please contact your local municipality or city office.



DISPOSAL OF USED ELECTRICAL AND ELECTRONIC EQUIPMENT

For environmental reasons, used electrical and electronic products should not be disposed of with regular household waste, but should be disposed of properly. Information on collection points and their opening hours can be obtained from the relevant authorities.



This product complies with the requirements of the applicable European and national directives. The product meets European and national requirements for the safety of devices and products.



This product complies with the requirements of the relevant European and national RoHS directives.



The symbol indicates that the materials from which the device is made do not change the taste or smell of food products.

We reserve the right to make changes to the text, design and technical data of the product without notice.

Sehr geehrte Damen und Herren, vielen Dank für den Kauf unseres Produkts!

Lesen Sie vor der Verwendung des Produkts die folgenden Anweisungen, um eine ordnungsgemäße Verwendung des Produkts sicherzustellen.

Bitte bewahren Sie dieses Handbuch zum späteren Nachschlagen auf und befolgen Sie die darin enthaltenen Empfehlungen, da eine Nichtbeachtung eine Gefahr für Leben oder Gesundheit darstellen kann.

ANWENDUNG UND BESCHREIBUNG DES GERÄTS

Die Fritteuse ist zum Frittieren von Lebensmitteln in heißer Luft bei einer maximalen Temperatur von 200 °C ausgelegt.

Diese Heißluftfritteuse bietet eine einfache und gesunde Möglichkeit, Ihre Lieblingszutaten zuzubereiten. Dank der schnellen Heißluftzirkulation und des oberen Grills kann das Gerät eine Vielzahl von Gerichten zubereiten. Das Beste daran ist, dass die Heißluftfritteuse Lebensmittel in alle Richtungen erhitzt und die meisten Zutaten kein Öl benötigen.

Dieses Gerät ist ausschließlich für den Hausgebrauch bestimmt. Die Fritteuse ist ausschließlich für den Gebrauch in Innenräumen vorgesehen. Sie ist nicht für den Einsatz in gewerblichen oder ähnlichen Bereichen vorgesehen, wie beispielsweise:

- Personalküchen in Geschäften, Büros und anderen Arbeitsumgebungen;
- auf Bauernhöfen;
- durch Kunden in Hotels, Motels und anderen Wohnumgebungen;
- in Bed & Breakfast-Unterkünften.

Unsachgemäße Verwendung

Die Heißluftfritteuse ist nicht zum Erhitzen von Flüssigkeiten vorgesehen.

-NUR FÜR DEN GEBRAUCH IM INNENBEREICH-

SICHERHEITSHINWEISE

Beim Umgang mit Elektrogeräten sind grundsätzliche Vorsichtsmaßnahmen zu beachten

:

1. Lesen Sie alle Anweisungen sorgfältig durch.
2. Berühren Sie keine heißen Oberflächen.
3. Tauchen Sie Kabel, Stecker und Sockel zum Schutz vor Stromschlägen nicht in Wasser oder andere Flüssigkeiten.
4. **WARNUNG:** Dieses Elektrogerät verfügt über eine Heizfunktion. Oberflächen, auch solche mit Ausnahme der Funktionsflächen, können sehr heiß werden. Da die Körpertemperatur von Person zu Person unterschiedlich ist, ist bei der Verwendung des Geräts **VORSICHTIG** vorzugehen. Berühren Sie das Gerät nur an den dafür vorgesehenen Griffen und Griffflächen und tragen Sie hitzebeständige Handschuhe oder ähnliche Materialien. Oberflächen, die nicht zum Anfassen vorgesehen sind, sollten vor dem Berühren abkühlen.
5. Ziehen Sie bei Nichtgebrauch vor der Reinigung den Netzstecker. Lassen Sie das Gerät abkühlen, bevor Sie Teile einsetzen oder entfernen.
6. Ein beschädigtes Netzkabel muss vom Hersteller, seinem Kundendienst oder einer ähnlich qualifizierten Person ausgetauscht werden, um Gefahren zu vermeiden.
7. Die Verwendung von nicht vom Gerätehersteller empfohlenem Zubehör kann zu Verletzungen führen.
8. Nicht im Freien verwenden.
9. Lassen Sie das Kabel nicht über die Kante eines Tisches oder einer Arbeitsplatte hängen, da dies zu Kontakt mit heißen Oberflächen führen kann.
10. Stellen Sie das Gerät nicht auf oder in die Nähe eines heißen Gas- oder Elektrobrenners oder in einen heißen Ofen.
11. Seien Sie äußerst vorsichtig, wenn Sie ein Gerät bewegen, das heißes Öl oder andere heiße Flüssigkeiten enthält.
12. Stecken Sie immer zuerst den Stecker in das Gerät und dann das Kabel in die Steckdose. Um das Gerät vom Stromnetz zu trennen, stellen Sie einen beliebigen Regler auf „Aus“ und ziehen Sie dann den Stecker aus der Steckdose.
13. Verwenden Sie das Gerät nicht für andere als die vorgesehenen Zwecke.
14. Dieses Gerät kann von Kindern ab 8 Jahren sowie von Personen mit eingeschränkten physischen, sensorischen oder geistigen Fähigkeiten oder Mangel an Erfahrung und Wissen benutzt werden, sofern sie beaufsichtigt werden oder in die sichere Benutzung des Geräts eingewiesen wurden und die daraus resultierenden Gefahren verstehen. Kinder sollten nicht mit dem Gerät spielen. Reinigung und Benutzerwartung dürfen nicht von Kindern durchgeführt werden, es sei denn, sie sind älter als 8 Jahre und beaufsichtigt.
15. Bewahren Sie das Gerät und sein Kabel außerhalb der Reichweite von Kindern unter 8 Jahren auf.
16. Die Geräte sind nicht für die Bedienung mittels externer Zeitschaltuhren oder separater Fernbedienungssysteme vorgesehen.
17. Bitte verwenden Sie keine Behälter oder Deckel aus Glas oder Keramik.

Symbole auf dem Gerät



Dieses Symbol warnt vor dem Berühren heißer Oberflächen.



Das Symbol weist darauf hin, dass die hochwertigen Materialien, aus denen das Gerät hergestellt ist, weder Geschmack noch Geruch von Lebensmitteln verändern.

TECHNISCHE DATEN

Nennspannung: 220 240 V

Nennfrequenz: 50/60 Hz

Nennleistung: 2400 W.

- Fassungsvermögen: 15L

GERÄTEBESCHREIBUNG

1. Obere Abdeckung
2. Bedienfeld
3. Griff
4. Fenster

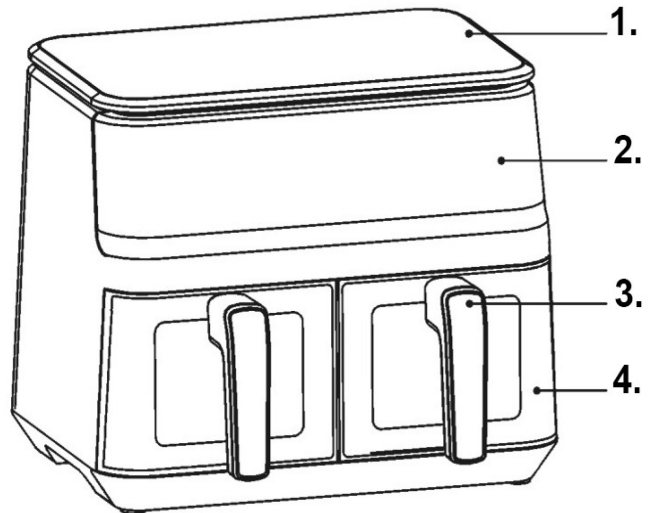

WICHTIGE INFORMATIONEN

Gefahr

- Dieses Gerät kann von Kindern ab 8 Jahren sowie von Personen mit eingeschränkten physischen, sensorischen oder geistigen Fähigkeiten oder Mangel an Erfahrung und Wissen benutzt werden, sofern sie beaufsichtigt werden oder in die sichere Benutzung des Geräts eingewiesen wurden und die damit verbundenen Gefahren verstehen. Kinder sollten nicht mit dem Gerät spielen. Reinigung und Benutzerwartung dürfen nicht von Kindern durchgeführt werden, es sei denn, sie sind 8 Jahre oder älter und werden beaufsichtigt.
- Bewahren Sie das Gerät und sein Kabel außerhalb der Reichweite von Kindern unter 8 Jahren auf.
- Tauchen Sie das Gehäuse mit den elektrischen Bauteilen und Heizelementen niemals in Wasser und spülen Sie es nicht unter fließendem Wasser ab.
- Um einen Stromschlag zu vermeiden, lassen Sie kein Wasser oder andere Flüssigkeiten in das Gerät eindringen.
- Legen Sie Frittiergut immer in den Korb, um zu verhindern, dass es mit den Heizelementen in Berührung kommt.
- Decken Sie die Luftein- und -auslässe nicht ab, während das Gerät in Betrieb ist.
- Füllen Sie den Topf nicht mit Öl, da dies eine Brandgefahr darstellen kann.
- Berühren Sie niemals das Innere des Geräts, während es in Betrieb ist.
- Während des Betriebs des Geräts kann die Temperatur zugänglicher Oberflächen hoch sein.

Warnung

- Prüfen Sie, ob die auf dem Gerät angegebene Spannung mit der örtlichen Netzspannung übereinstimmt.
- Verwenden Sie das Gerät nicht, wenn Stecker, Netzkabel oder andere Teile beschädigt sind.
- Beauftragen Sie nicht autorisierte Personen nicht mit dem Austausch oder der Reparatur eines beschädigten Netzkabels.
- Halten Sie das Netzkabel von heißen Oberflächen fern.
- Schließen Sie das Gerät nicht an und bedienen Sie das Bedienfeld nicht mit nassen Händen.
- Stellen Sie das Gerät nicht in der Nähe einer Wand oder anderer Geräte auf. Lassen Sie mindestens 10 cm Freiraum an der Rückseite und den Seiten sowie 10 cm Freiraum über dem Gerät.
- Stellen Sie keine Gegenstände auf das Gerät.
- Verwenden Sie das Gerät nicht für andere als die in diesem Handbuch beschriebenen Zwecke.
- Das Gerät darf nicht unbeaufsichtigt betrieben werden.
- Beim Heißluftfrittieren tritt heißer Dampf aus den Luftauslässen aus. Halten Sie Ihre Hände und Ihr Gesicht in sicherem Abstand von den Dampf- und Luftauslässen.

Achten Sie beim Herausnehmen des Topfes aus dem Gerät außerdem auf heißen Dampf und Luft.

- Alle zugänglichen Oberflächen können während des Gebrauchs heiß werden
- Wenn dunkler Rauch aus dem Gerät austritt, ziehen Sie sofort den Netzstecker. Warten Sie, bis der Rauch aufhört, bevor Sie den Topf aus dem Gerät nehmen.

Hinweise

- Das Gerät muss auf einer ebenen, gleichmäßigen und stabilen Fläche aufgestellt werden.
- Dieses Gerät ist nur für den Hausgebrauch bestimmt. Es kann nicht sicher in Umgebungen wie Personalküchen, Bauernhöfen, Motels und anderen nicht zu Wohnzwecken genutzt werden. Es ist auch nicht für die Nutzung durch Kunden in Hotels, Motels, Bed & Breakfasts oder anderen Wohnumgebungen bestimmt.
- Wenn das Gerät unsachgemäß oder für professionelle bzw. semiprofessionelle Zwecke genutzt wird oder wenn es nicht entsprechend den Anweisungen in der Bedienungsanleitung genutzt wird, erlischt die Garantie und wir übernehmen keine Haftung für entstandene Schäden.
- Ziehen Sie immer den Netzstecker, wenn das Gerät nicht benutzt wird.
- Das Gerät muss etwa 30 Minuten abkühlen, bevor es sicher betrieben oder gereinigt werden kann.

VERWENDUNG DES GERÄTS

Vor dem ersten Gebrauch

1. Entfernen Sie sämtliches Verpackungsmaterial.
2. Entfernen Sie alle Aufkleber und Etiketten vom Gerät.
3. Reinigen Sie Topf und Rost gründlich mit heißem Wasser, etwas Spülmittel und einem weichen Schwamm.
4. Wischen Sie das Gerät innen und außen mit einem feuchten Tuch ab.

Dies ist eine ölfreie Fritteuse, die mit Heißluft arbeitet. Füllen Sie den Topf nicht direkt mit Öl oder Fett zum Frittieren.

Hinweis: Beim ersten Aufheizen kann es zu leichter Rauchentwicklung oder Geruchsbildung kommen. Dies ist bei vielen Heizgeräten normal. Die Sicherheit des Geräts wird hierdurch nicht beeinträchtigt.

Vorbereitung zur Verwendung

1. Stellen Sie das Gerät auf eine stabile, waagerechte und ebene Fläche.
Stellen Sie das Gerät nicht auf eine Fläche, die nicht temperaturbeständig ist.
2. Legen Sie den Rost in den Topf.
Füllen Sie den Topf nicht mit Öl oder anderen Flüssigkeiten.
Stellen Sie keine Gegenstände auf das Gerät, da dies den Luftstrom behindert und das Frittierergebnis beeinträchtigt.

VERWENDUNG DES GERÄTS

Mit dem ölfreien Gerät können Sie die unterschiedlichsten Zutaten zubereiten.

Heißluftfrittieren

1. Stecken Sie den Netzstecker in eine geerdete Steckdose.
2. Nehmen Sie die Pfanne vorsichtig aus der Heißluftfritteuse.
3. Geben Sie die Zutaten in die Pfanne.
4. Schieben Sie die Pfanne zurück in die Heißluftfritteuse.
Achten Sie darauf, dass sie perfekt an den Führungen im Fritteusengehäuse anliegt.
Verwenden Sie die Pfanne niemals ohne Rost.
Achtung: Berühren Sie die Pfanne während und nach dem Gebrauch nicht, da sie sehr heiß wird. Halten Sie die Pfanne immer am Griff fest.
5. Bestimmen Sie die erforderliche Garzeit für die Zutaten.
6. Manche Zutaten müssen nach der Hälfte der Garzeit gewendet werden. Nehmen Sie die Pfanne aus dem Gerät und drehen Sie sie um. Schieben Sie die Pfanne anschließend zurück in die Heißluftfritteuse.
Tipp: Wenn Sie den Timer auf die Hälfte der Garzeit einstellen, ertönt ein Piepton, wenn Sie die Zutaten schütteln müssen. Das bedeutet jedoch, dass Sie den Timer nach dem Schütteln erneut auf die verbleibende Garzeit einstellen müssen.
7. Wenn der Timer piept und damit anzeigt, dass die eingestellte Garzeit abgelaufen ist, nehmen Sie den Topf aus dem Gerät.
Tipp: Während des Gebrauchs können Sie die Temperatur oder die Zeit nach Belieben anpassen. Die Einstellung bleibt nach dem Herausnehmen des Topfes aus dem Gerät etwa eine Minute lang erhalten.
8. Prüfen Sie, ob die Zutaten fertig sind. Wenn die Zutaten noch nicht fertig sind, schieben Sie den Topf einfach zurück in das Gerät und stellen Sie den Timer noch einige Minuten ein.
9. Um Zutaten (z. B. Pommes) zu entnehmen, nehmen Sie den Topf aus der Heißluftfritteuse und stellen Sie ihn auf den Gärrahmen. Drehen Sie den Topf nicht um, während der Rost noch am Topf befestigt ist, da überschüssiges Öl, das sich am Topfboden angesammelt hat, auf die Zutaten tropfen könnte. Topf und Zutaten sind heiß; je nach Art der Zutaten in der Heißluftfritteuse kann Dampf aus dem Topf austreten.
10. Leeren Sie den Korb in eine Schüssel oder einen Teller.
11. Wenn eine Portion Zutaten fertig ist, ist die Heißluftfritteuse sofort für die nächste Portion bereit.

BEDIENFELDANLEITUNG

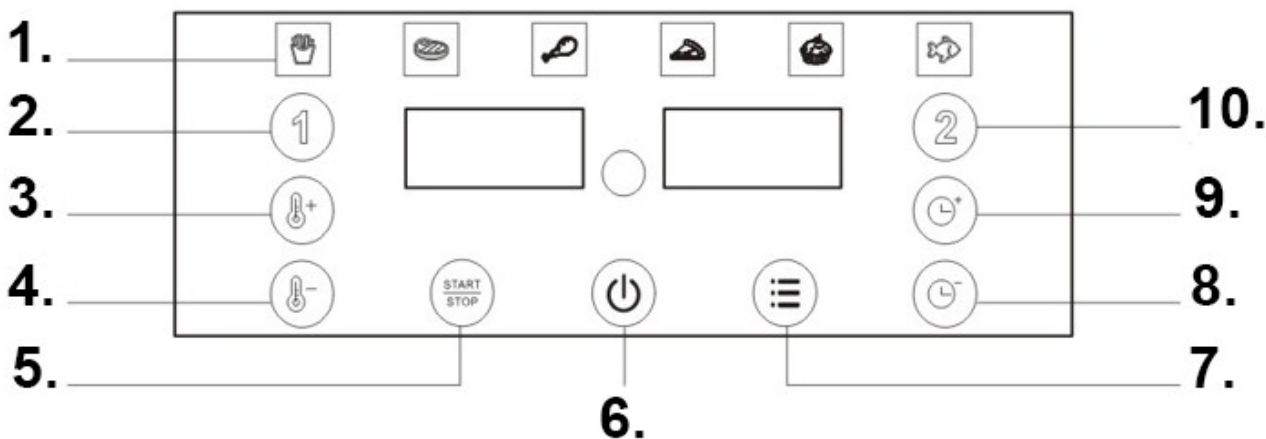

Beschreibung des Bedienfelds

1. Sechs Backoptionen zur Auswahl
2. Behälter Nr. 1
3. Temperaturregelung +
4. Temperaturregelung -
5. Start/Stopp-Taste
6. EIN/AUS-Taste
7. Menüauswahl
8. Zeiteinstellung -
9. Zeiteinstellung +
10. Behälter Nr. 2

WIRKUNGSWEISE

Vorbereitung vor der Verwendung

1. Entfernen Sie die Verpackungselemente
2. Reinigen Sie Fritteuse und Auflaufform mit warmem Wasser. Reinigen Sie die Seiten und den Boden des Elektrobackofens mit einem feuchten Tuch und Spülmittel. Lassen Sie das Gerät vor der Verwendung vollständig trocknen.
3. Stellen Sie den Elektroofen auf eine stabile Oberfläche.
4. Sorgen Sie für ausreichend Platz rund um den Elektrobackofen, halten Sie mindestens 10 cm Abstand zur Oberfläche zu anderen Gegenständen und stellen Sie keine Gegenstände in die Nähe der Luftauslässe.

BEDIENUNGSANLEITUNG

Das Gerät sollte nach jedem Gebrauch gereinigt werden.

Topf und Rost sind antihafbeschichtet. Verwenden Sie zur Reinigung keine Metallutensilien oder Scheuermittel, da dies die Antihafbeschichtung beschädigen kann.

1. Einschalt-/Standby-Taste: Nachdem das Produkt an die Stromversorgung angeschlossen ist und ein Piepton ertönt (das Produkt befindet sich im Standby-Modus), berühren Sie vorsichtig die Taste auf der Abdeckung. Daraufhin leuchten alle Funktionssymbole auf und informieren den Benutzer darüber, dass der Arbeitsmodus des Geräts zu diesem Zeitpunkt eingestellt werden kann.
2. Wählen Sie die Schubladenummer, in der Sie kochen möchten (Sie können Schublade 1 und Topf 2 auswählen). (Separate oder gleichzeitige Steuerung). Hinweis: Dieser Schritt ist bei einem einzelnen Potentiometer nicht erforderlich.
3. Nachdem Sie die gewünschte Schubladenummer ausgewählt haben, können Sie die Menütaste drücken, um direkt in den empfohlenen Modus zu gelangen (es stehen 6 Menümodi zur Auswahl). Die Taste kann wiederholt betätigt werden. Die Kontrollleuchte des ausgewählten Modus blinkt, um den Benutzer an den aktuellen Modus zu erinnern. An dieser Stelle können Sie auch die Backtemperatur und -zeit anpassen, d. h. das aktuelle Menü verlassen und in den Personalisierungsmodus wechseln. Jeder Modus zeigt einen Countdown und eine Abschaltzeit an. Sie können die Backtemperatur und -dauer auch frei einstellen (anpassen). Wenn nur der voreingestellte Modus verwendet wird, drücken Sie einfach die Start-/Pause-Taste (wenn die Taste nicht gedrückt wird, kehrt das Gerät standardmäßig nach 10 Sekunden automatisch in den Arbeitsmodus zurück).
4. Start-/Pause-Taste: Starten oder pausieren Sie die Fritteuse.
5. Temperatur-Einstellbereich: 80–230 °C, Zeit-Einstellbereich: 1 bis 60 Minuten.
6. Während des Betriebs wird beim Herausziehen der Schublade „open“ angezeigt. Nach Abschluss des Vorgangs wird „end“ angezeigt. Nach einem Signalton wechselt die Anzeige zu „Display“. Hinweis: Die Fritteuse stoppt, wenn die Schublade herausgezogen wird.

LAGERUNG DES GERÄTS

1. Ziehen Sie den Netzstecker und lassen Sie das Gerät abkühlen.
2. Stellen Sie sicher, dass alle Teile sauber und trocken sind.

PROBLEMLÖSUNG

Problem	Mögliche Ursache	Lösung
Das Gerät funktioniert nicht	Stromversorgung nicht angeschlossen	Schließen Sie die Stromversorgung an
Unzureichend gegartes Essen	Zu viele Lebensmittel in der Geräteschublade	Teilen Sie das Essen in kleinere Portionen auf
Das Essen war nicht gleichmäßig gegart	Ungleichmäßige Erwärmung	Lebensmittel beim Backen schütteln
Gebackenes Essen ist nicht knusprig	Verwenden Sie kein herkömmliches Öl zum Backen von Lebensmitteln	Verwenden Sie ein geeignetes Speiseöl oder bestreichen Sie die Lebensmitteloberfläche leicht mit Öl.
Weißer Rauch	Essensreste in Schubladen	Bitte waschen Sie die Fritteuse nach jedem Gebrauch.

TIPPS UND INFORMATIONEN ZUM UMGANG MIT GEBRAUCHTEN VERPACKUNGEN



Die Verpackung besteht aus umweltfreundlichen Materialien, die Sie bei Ihrem örtlichen Recyclinghof entsorgen können. Gebrauchtes Verpackungsmaterial ist bei einer dafür vorgesehenen Abfallentsorgungsstelle der örtlichen Behörden abzugeben. Informationen zu Recyclingmöglichkeiten für gebrauchte Produkte erhalten Sie bei Ihrer Gemeinde oder Stadtverwaltung.



ENTSORGUNG VON GEBRAUCHTEN ELEKTRISCHEN UND ELEKTRONISCHEN GERÄTEN

Aus Umweltschutzgründen dürfen elektrische und elektronische Altgeräte nicht im Hausmüll entsorgt werden, sondern müssen einer fachgerechten Entsorgung zugeführt werden. Informationen zu Sammelstellen und deren Öffnungszeiten erhalten Sie bei den zuständigen Behörden.



Dieses Produkt entspricht den Anforderungen der geltenden europäischen und nationalen Richtlinien. Das Produkt erfüllt die europäischen und nationalen Anforderungen an die Sicherheit von Geräten und Produkten.



Dieses Produkt entspricht den Anforderungen der relevanten europäischen und nationalen RoHS-Richtlinien.



Das Symbol zeigt an, dass die Materialien, aus denen das Gerät besteht, den Geschmack oder Geruch von Lebensmitteln nicht verändern.

Wir behalten uns das Recht vor, Text, Design und technische Daten des Produkts ohne vorherige Ankündigung zu ändern.

Vážený pane/paní, děkujeme Vám za zakoupení našeho produktu!

Před použitím produktu si prosím přečtěte následující pokyny, abyste zajistili jeho správné používání.

Ušchovejte si prosím tuto příručku pro budoucí použití a řiďte se jejími doporučeními, protože jejich nedodržení může představovat riziko ohrožení života nebo zdraví.

POUŽITÍ A POPIS ZAŘÍZENÍ

Fritéza je určena pro smažení potravin v horkém vzduchu při maximální teplotě 200 °C.

Tato fritéza nabízí snadný a zdravý způsob přípravy vašich oblíbených ingrediencí. Díky rychlé cirkulaci horkého vzduchu a hornímu grilu dokáže přístroj připravit řadu pokrmů. Nejlepší na tom je, že fritéza ohřívá jídlo ve všech směrech a většina ingrediencí nevyžaduje olej.

Tento spotřebič je určen pouze pro použití v domácnosti. Fritéza je určena pouze pro použití v interiéru. Není určena pro použití v komerčních nebo podobných aplikacích, jako například:

- kuchyňky pro zaměstnance v obchodech, kancelářích a jiném pracovním prostředí;
- na farmách;
- klienty v hotelech, motelech a jiném obytném prostředí;
- v ubytovacích zařízeních typu bed and breakfast.

Nesprávné použití

Horkovzdušná fritéza není určena k ohřevu tekutin.

-POUZE PRO POUŽITÍ V DOMÁCÍCH PROSTORÁCH-

BEZPEČNOSTNÍ POKYNY

Při používání elektrických spotřebičů je třeba vždy dodržovat základní bezpečnostní opatření, včetně následujících:

1. Přečtěte si všechny pokyny.
2. Nedotýkejte se horkých povrchů.
3. Abyste se chránili před úrazem elektrickým proudem, nepoňujte kabel, zástrčky ani základnu do vody ani do žádné jiné kapaliny.
4. **VAROVÁNÍ:** Tento elektrický spotřebič má funkci ohřevu. Povrchy, včetně těch jiných než funkčních povrchů, se mohou velmi zahřát. Vzhledem k tomu, že se teploty u jednotlivých osob liší, měl by být spotřebič používán OPATRNĚ. Spotřebiče by se mělo dotýkat pouze jeho určených rukojetí a úchopných povrchů a používat tepelně odolné rukavice nebo podobné materiály. Povrchy jiné než ty, které jsou určeny k uchopení, by měly být před dotykem nechat vychladnout.
5. Pokud se spotřebič nepoužívá, měl by být před čištěním odpojen od zásuvky. Před vkládáním nebo vyjímáním součástí nechte spotřebič vychladnout.
6. Pokud je napájecí kabel poškozen, musí být vyměněn výrobcem, jeho servisním zástupcem nebo podobně kvalifikovanou osobou, aby se předešlo nebezpečí.
7. Použití příslušenství, které není doporučeno výrobcem spotřebiče, může způsobit zranění.
8. Nepoužívejte venku.
9. Nenechávejte kabel viset přes okraj stolu nebo pracovní desky, mohlo by dojít ke kontaktu s horkým povrchem.
10. Neumisťujte spotřebič na horký plynový nebo elektrický hořák ani do jeho blízkosti, ani do horké trouby. 11. Při přemisťování spotřebiče, který obsahuje horký olej nebo jiné horké kapaliny, buďte velmi opatrní.
12. Vždy nejprve zapojte zástrčku do spotřebiče a poté zapojte kabel do zásuvky. Chcete-li spotřebič odpojit, nastavte jakýkoli ovládací prvek do polohy vypnuto a poté vytáhněte zástrčku ze zásuvky.
13. Nepoužívejte spotřebič k jiným účelům, než ke kterým je určen.
14. Tento spotřebič mohou používat děti starší 8 let a osoby se sníženými fyzickými, smyslovými nebo duševními schopnostmi nebo s nedostatkem zkušeností a znalostí, pokud jsou pod dohledem nebo byly poučeny o bezpečném používání spotřebiče a rozumí souvisejícím rizikům. Děti by si se spotřebičem neměly hrát. Čištění a užitelská údržba by neměly provádět děti, pokud nejsou starší 8 let a nejsou pod dohledem.
15. Uchovávejte spotřebič a jeho kabel mimo dosah dětí mladších 8 let.
16. Spotřebiče nejsou určeny k ovládní pomocí externího časovače nebo samostatného systému dálkového ovládní.
17. Nepoužívejte skleněné ani keramické nádoby ani víčka.

Symboły na zařízení



Tento symbol varuje před dotykem horkých povrchů.



Symbol označuje, že vysoce kvalitní materiály, ze kterých je zařízení vyrobeno, nemění chuť ani vůni potravin.

TECHNICKÉ ÚDAJE

- Jmenovité napětí: 220-240V
- Jmenovitá frekvence: 50/60 Hz
- Jmenovitý výkon: 2400 W
- Objem: 15 l

POPIS ZAŘÍZENÍ

1. Horní kryt
2. Ovládací panel
3. Rukojeť
4. Okno

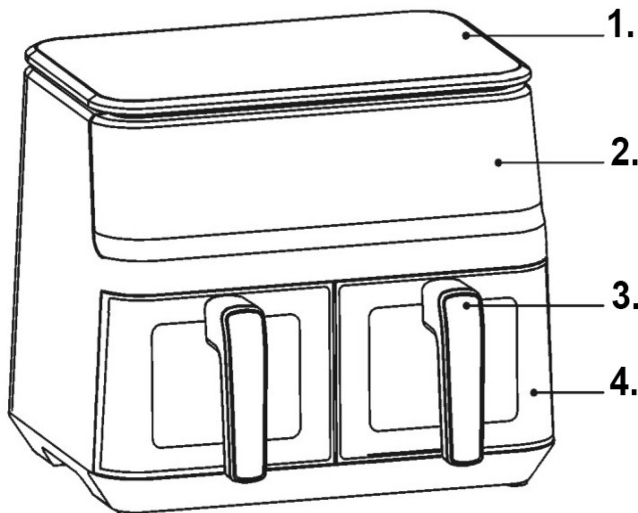

DŮLEŽITÉ INFORMACE

Nebezpečí

- Tento spotřebič mohou používat děti ve věku 8 let a starší a osoby se sníženými fyzickými, smyslovými nebo duševními schopnostmi nebo s nedostatkem zkušeností a znalostí, pokud jsou pod dohledem nebo byly poučeny o bezpečném používání spotřebiče a rozumí souvisejícím rizikům. Děti by si se spotřebičem neměly hrát. Čištění a údržbu by neměly provádět děti, pokud nejsou starší 8 let a nejsou pod dohledem.
- Uchovávejte zařízení a jeho kabel mimo dosah dětí mladších 8 let.
- Kryt s elektrickými součástmi a topnými tělesy nikdy neponořujte do vody ani jej neoplachujte pod tekoucí vodou.
- Abyste předešli úrazu elektrickým proudem, nedovolte, aby se do spotřebiče dostala voda ani žádná jiná kapalina.
- Smažené ingredience vždy vkládejte do košíku, aby se nedostaly do kontaktu s topnými tělesy.
- Během provozu spotřebiče nezakrývejte vstup a výstup vzduchu.
- Nenaplňujte hrnce olejem, mohlo by dojít k požáru.
- Nikdy se nedotýkejte vnitřku zařízení, když je v provozu.
- Teplota přístupných povrchů může být během provozu zařízení vysoká.

Varování

- Zkontrolujte, zda napětí uvedené na zařízení odpovídá napětí v místní elektrické síti.
 - Nepoužívejte spotřebič, pokud je zástrčka, napájecí kabel nebo jiné součásti poškozené.
 - Nepoužívejte neoprávněné osoby k výměně nebo opravě poškozeného napájecího kabelu.
 - Udržujte napájecí kabel mimo horké povrchy.
 - Nepřipojujte zařízení ani neobsluhujte ovládací panel mokřkýma rukama.
 - Neumisťujte zařízení blízko zdi nebo jiných spotřebičů. Ponechte alespoň 10 cm volného prostoru vzadu a po stranách a 10 cm volného prostoru nad zařízením.
 - Na zařízení nepokládejte žádné předměty.
 - Nepoužívejte zařízení k jiným účelům, než k těm, které jsou popsány v tomto návodu k použití.
 - Zařízení nesmí být provozováno bez dozoru.
 - Během smažení horkým vzduchem uniká horká pára výstupními otvory pro vzduch. Udržujte ruce a obličej v bezpečné vzdálenosti od výstupů páry a vzduchu.
- Také si dávejte pozor na horkou páru a vzduch při vyjímání hrnce ze spotřebiče.
- Všechny přístupné povrchy se mohou během používání zahřát
 - Pokud se z přístroje vine tmavý kouř, okamžitě jej odpojte ze zásuvky. Před vyjmutím hrnce ze spotřebiče počkejte, dokud kouř nepřestane vycházet.

Poznámky

- Spotřebič musí být umístěn na rovném, plochem a stabilním povrchu.
- Tento spotřebič je určen pouze pro domácí použití. Nelze jej bezpečně používat v prostředích, jako jsou kuchyně pro zaměstnance, farmy, motely a jiná neobytná prostředí. Není také určen pro použití zákaznický v hotelech, motelech, penzionech ani jiných obytných prostředích.
- Pokud je spotřebič používán nesprávně nebo pro profesionální či poloprofesionální účely, nebo pokud není používán v souladu s pokyny v uživatelské příručce, záruka zaniká a nemůžeme převzít žádnou odpovědnost za případné způsobené škody.
- Pokud spotřebič nepoužíváte, vždy jej odpojte ze zásuvky.
- Spotřebič musí před bezpečným provozem nebo čištěním nechat přibližně 30 minut vychladnout.

POUŽITÍ ZAŘÍZENÍ

Před prvním použitím

1. Odstraňte veškerý obalový materiál.
2. Odstraňte ze spotřebiče veškeré nálepky a štítky.
3. Hrnec a rošt důkladně omyjte horkou vodou, trochou saponátu na nádobí a neabrazivní houbičkou.
4. Spotřebič otřete zevnitř i zvenku vlhkým hadříkem.

Toto je fritéza bez oleje, která používá horký vzduch. Neplňte hrnec přímo olejem nebo tukem pro smažení.

Poznámka: Fritéza může během počátečního ohřevu vydávat mírný kouř nebo zápach. To je u mnoha topných spotřebičů normální. To neovlivňuje bezpečnost spotřebiče.

Příprava k použití

1. Umístěte zařízení na stabilní, vodorovný a rovný povrch.
Neumísťujte zařízení na povrch, který není odolný vůči vysokým teplotám.

2. Vložte rošt do hrnce.

Hrnec nenaplňujte olejem ani jinou tekutinou.

Na spotřebič nepokládejte žádné předměty, mohlo by dojít k zablokování proudění vzduchu a ovlivnění výsledků smažení.

POUŽÍVÁNÍ ZAŘÍZENÍ

Zařízení bez použití oleje umožňuje přípravu široké škály ingrediencí.

Smažení horkým vzduchem

1. Zapojte zástrčku síťového kabelu do uzemněné zásuvky.
2. Opatrně vyjměte pánev z fritézy.
3. Vložte ingredience do pánve.
4. Zasuňte pánev zpět do fritézy.

Ujistěte se, že je dokonale zarovnána s vodičky v těle fritézy.

Pánev nikdy nepoužívejte bez roštu.

Pozor: Během používání a po něm se pánve nedotýkejte, protože se velmi zahřeje. Pánev vždy držte za rukojeť.

5. Určete požadovanou dobu vaření ingrediencí.

6. Některé ingredience je třeba v polovině doby vaření otočit. Vytáhněte pánev ze spotřebiče a otočte ji. Poté pánev zasuňte zpět do fritézy.

Tip: Když nastavíte časovač na polovinu doby vaření, uslyšíte pípnutí, když budete muset ingredience protřepat. To však znamená, že po protřepání budete muset časovač resetovat pro zbývající dobu vaření.

7. Když časovač pípne, což znamená, že nastavená doba vaření uplynula, vyjměte hrnec ze spotřebiče.

Tip: Během používání spotřebiče můžete podle potřeby upravit teplotu nebo dobu vaření. Nastavení zůstane zachováno přibližně jednu minutu po vyjmutí hrnce ze spotřebiče.

8. Zkontrolujte, zda jsou ingredience připravené. Pokud ingredience ještě nejsou připravené, jednoduše zasuňte hrnec zpět do spotřebiče a nastavte časovač na dalších několik minut.

9. Chcete-li vyjmout ingredience (např. hranolky), vyjměte hrnec z fritézy a umístěte jej na kynárnu. Neobracejte hrnec dnem vzhůru, dokud je k němu stále připevněn rošt, protože přebytečný olej, který se nashromáždil na dně hrnce, bude prosakovat na ingredience. Hrnec i ingredience jsou horké; v závislosti na typu ingrediencí ve fritéze může z hrnce unikat pára.

10. Vysypte košík do misky nebo talíře.

11. Jakmile je jedna várka ingrediencí připravena, fritéza je okamžitě připravena na další várku.

POKYNY K OVLÁDACÍMU PANELU

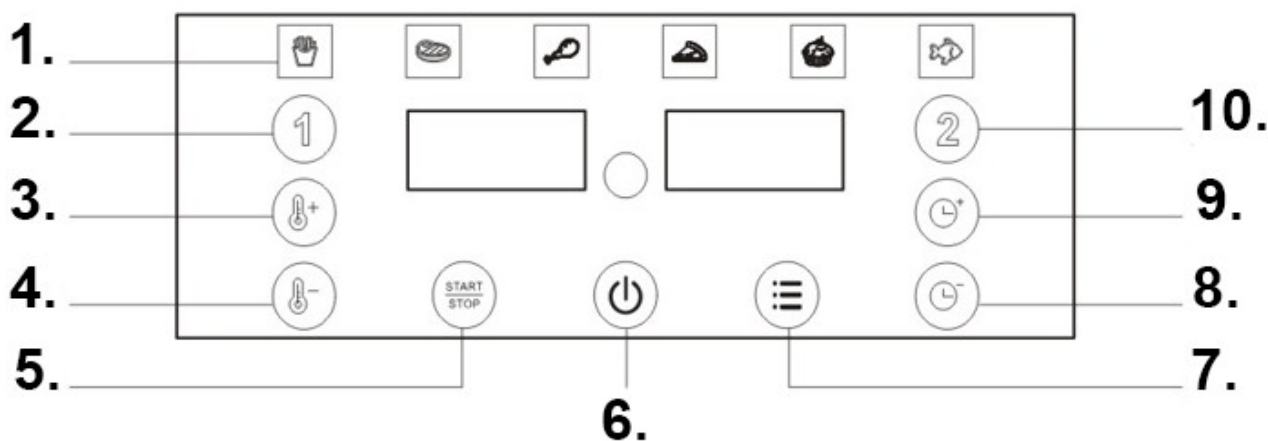

Popis ovládacího panelu

1. Šest možností pečení na výběr
2. Kontejner č. 1
3. Regulace teploty +
4. Regulace teploty -
5. Tlačítko Start/Stop
6. Tlačítko ZAP/VYP
7. Výběr z menu
8. Úprava času -
9. Úprava času +
10. Kontejner č. 2

ZPŮSOB PŮSOBNOSTI

Příprava před použitím

1. Odstraňte obalové prvky
2. K čištění fritézy a pekáče použijte teplou vodu. K čištění boků a dna elektrické trouby použijte vlhký hadřík a čisticí prostředek. Před použitím nechte spotřebič zcela vyschnout.
3. Umístěte elektrickou troubu na stabilní povrch.
4. Zajistěte dostatek prostoru kolem elektrické trouby, dodržujte vzdálenost alespoň 10 cm od povrchu k jiným předmětům a neumist'ujte žádné předměty do blízkosti výstupů vzduchu.

NÁVOD K POUŽITÍ

Zařízení by mělo být po každém použití vyčištěno.

Hrnc a rošt mají nepřilnavý povrch. K jejich čištění nepoužívejte kovové náčiní ani abrazivní čisticí prostředky, mohlo by dojít k poškození nepřilnavého povrchu.

1. Tlačítko zapnutí/pohotovostního režimu: Po připojení produktu k napájení a zaznění pípnutí (produkt je v pohotovostním režimu) se jemně dotkněte tlačítka na krytu. Všechny funkční ikony se rozsvítí, což uživatele informuje, že je možné nastavit pracovní režim zařízení.
2. Vyberte číslo zásuvky, ve které chcete vařit (můžete vybrat zásuvku 1 a hrnc 2). (Ovládání je možné samostatně nebo současně). Poznámka: Tento krok není vyžadován pro jeden potenciometr.
3. Po výběru čísla zásuvky, kterou chcete použít, můžete stisknout tlačítko nabídky pro přímý vstup do doporučeného režimu (k dispozici je 6 režimů nabídky). Tlačítko lze ovládat ve smyčce. Kontrolka vybraného režimu bude blikat, aby uživateli připomněla aktuální režim. V tomto okamžiku můžete také upravit teplotu a čas pečení, což znamená opuštění aktuální nabídky a vstup do režimu personalizace. Každý režim zobrazuje odpočet a čas vypnutí. Můžete také libovolně nastavit (upravit) teplotu nebo dobu pečení. Pokud se používá pouze přednastavený režim, jednoduše stisknete tlačítko start/pauza (pokud tlačítko není stisknuto, zařízení se ve výchozím nastavení po 10 sekundách automaticky vrátí do provozního režimu).
4. Tlačítko Start/Pauza: Spuštění nebo pozastavení fritézy.
5. Rozsah nastavení teploty: 80–230 °C, rozsah nastavení času: 1 až 60 minut.
6. Během provozu se po vytažení zásuvky na displeji zobrazí „otevřeno“. Po dokončení operace se na displeji zobrazí „konec“. Po pípnutí se displej přepne na „Displej“. Poznámka: Fritéza se po vytažení zásuvky zastaví.

SKLADOVÁNÍ PŘÍSTROJE

1. Odpojte zařízení ze zásuvky a nechte ho vychladnout.
2. Ujistěte se, že všechny části jsou čisté a suché.

ŘEŠENÍ PROBLÉMŮ

Problém	Možná příčina	Řešení
Zařízení nefunguje	Napájení není připojeno	Připojte napájení
Nedovařené jídlo	Příliš mnoho potravin v zásuvce spotřebiče	Rozdělte jídlo na menší porce
Jídlo nebylo rovnoměrně propečené	Nerovnoměrné vytápění	Během pečení jídlo protřepávejte
Pečené jídlo není křupavé	Nepoužívejte tradiční olej na pečení jídla	Použijte vhodný olej na vaření nebo povrch jídla lehce potřete olejem.
Bílý kouř	Zbytky jídla v zásuvkách	Po každém použití fritézu prosím umyjte.

TIPY A INFORMACE O NAKLÁDÁNÍ S POUŽITÝMI OBALY



Obal je vyroben z ekologických materiálů, které lze zlikvidovat ve vašem místním sběrném dvoře.

Použitý obalový materiál by měl být odevzdán na určené místo pro skládku odpadu určené místními úřady. Informace o možnostech recyklace použitých výrobků získáte od místního úřadu obce nebo města.



LIKVIDACE POUŽITÝCH ELEKTRICKÝCH A ELEKTRONICKÝCH ZAŘÍZENÍ

Z důvodu ochrany životního prostředí by se použité elektrické a elektronické výrobky neměly likvidovat s běžným domovním odpadem, ale měly by být zlikvidovány řádně. Informace o sběrných místech a jejich otevírací době lze získat od příslušných úřadů.



Tento výrobek splňuje požadavky platných evropských a národních směrnic. Výrobek splňuje evropské a národní požadavky na bezpečnost zařízení a výrobků.



Tento výrobek splňuje požadavky příslušných evropských a národních směrnic RoHS.



Symbol označuje, že materiály, ze kterých je zařízení vyrobeno, nemění chuť ani vůni potravin.

Vyhrazujeme si právo provádět změny textu, designu a technických údajů produktu bez předchozího upozornění.

Cher Monsieur ou Madame, merci d'avoir acheté notre produit !

Avant d'utiliser le produit, veuillez lire les instructions suivantes pour garantir une utilisation correcte du produit.

Veuillez conserver ce manuel pour référence ultérieure et suivre ses recommandations, car le non-respect de ces dernières peut présenter un risque pour la vie ou la santé.

APPLICATION ET DESCRIPTION DE L'APPAREIL

La friteuse est conçue pour frire des produits alimentaires à l'air chaud à une température maximale de 200°C.

Cette friteuse à air offre une façon simple et saine de préparer vos ingrédients préférés. Grâce à sa circulation d'air chaud rapide et à sa grille supérieure, elle permet de préparer une grande variété de plats. Son atout majeur : elle chauffe les aliments dans toutes les directions et la plupart des ingrédients ne nécessitent pas d'huile.

Cet appareil est destiné à un usage domestique uniquement. La friteuse est destinée à un usage intérieur uniquement. Elle n'est pas destinée à un usage commercial ou similaire, tel que :

- les cuisines du personnel dans les magasins, bureaux et autres environnements de travail ;
- dans les fermes ;
- par les clients dans les hôtels, motels et autres environnements résidentiels ;
- dans les chambres d'hôtes.

Utilisation impropre

La friteuse à air n'est pas conçue pour chauffer des liquides.

- POUR USAGE INTÉRIEUR UNIQUEMENT -

CONSIGNES DE SÉCURITÉ

Lors de l'utilisation d'appareils électriques, des précautions de base doivent toujours être respectées, notamment les suivantes :

1. Lire attentivement toutes les instructions.
2. Ne pas toucher les surfaces chaudes.
3. Pour éviter tout choc électrique, ne pas immerger le cordon, la fiche ou la base dans l'eau ou tout autre liquide.
4. **AVERTISSEMENT** : Cet appareil électrique possède une fonction chauffante. Les surfaces, y compris celles autres que les surfaces fonctionnelles, peuvent devenir très chaudes. Les températures varient d'une personne à l'autre, l'appareil doit être utilisé avec **PRÉCAUTION**. L'appareil ne doit être touché que par les poignées et les surfaces de préhension prévues à cet effet, en portant des gants résistants à la chaleur ou des matériaux similaires. Les surfaces autres que celles destinées à la préhension doivent refroidir avant d'être touchées.
5. Lorsqu'il n'est pas utilisé, l'appareil doit être débranché de la prise murale avant de le nettoyer. Laisser l'appareil refroidir avant d'insérer ou de retirer des pièces.
6. Si le cordon d'alimentation est endommagé, il doit être remplacé par le fabricant, son service après-vente ou une personne de qualification similaire afin d'éviter tout danger.
7. L'utilisation d'accessoires non recommandés par le fabricant de l'appareil peut provoquer des blessures.
8. Ne pas utiliser en extérieur.
9. Ne laissez pas le cordon pendre du bord d'une table ou d'un plan de travail, car cela pourrait entrer en contact avec une surface chaude.
10. Ne placez pas l'appareil sur ou à proximité d'une plaque de cuisson à gaz ou électrique chaude, ni dans un four chaud.
11. Soyez extrêmement prudent lorsque vous déplacez un appareil contenant de l'huile ou d'autres liquides chauds.
12. Branchez toujours la fiche à l'appareil en premier, puis le cordon à la prise murale. Pour débrancher l'appareil, placez toutes les commandes sur la position d'arrêt, puis débranchez la fiche de la prise murale.
13. N'utilisez pas l'appareil à d'autres fins que celles pour lesquelles il a été conçu.
14. Cet appareil peut être utilisé par des enfants de 8 ans et plus et par des personnes ayant des capacités physiques, sensorielles ou mentales réduites ou manquant d'expérience et de connaissances, à condition qu'ils soient surveillés ou qu'ils aient reçu des instructions sur l'utilisation sûre de l'appareil et qu'ils comprennent les dangers encourus. Les enfants ne doivent pas jouer avec l'appareil. Le nettoyage et l'entretien ne doivent pas être effectués par des enfants, sauf s'ils sont âgés de plus de 8 ans et sous surveillance.
15. Gardez l'appareil et son câble hors de portée des enfants de moins de 8 ans.
16. Ces appareils ne sont pas destinés à être utilisés avec une minuterie externe ou une télécommande séparée.
17. Veuillez ne pas utiliser de récipients ou de couvercles en verre ou en céramique.

Symboles sur l'appareil



Ce symbole met en garde contre le contact avec des surfaces chaudes.



Le symbole indique que les matériaux de haute qualité à partir desquels l'appareil est fabriqué ne modifient ni le goût ni l'odeur des produits alimentaires.

DONNÉES TECHNIQUES

- Tension nominale : 220-240 V
- Fréquence nominale : 50/60 Hz
- Puissance nominale : 2400 W
- Capacité : 15L

DESCRIPTION DE L'APPAREIL

1. Couvercle supérieur
2. Panneau de contrôle
3. Poignée
4. Fenêtre

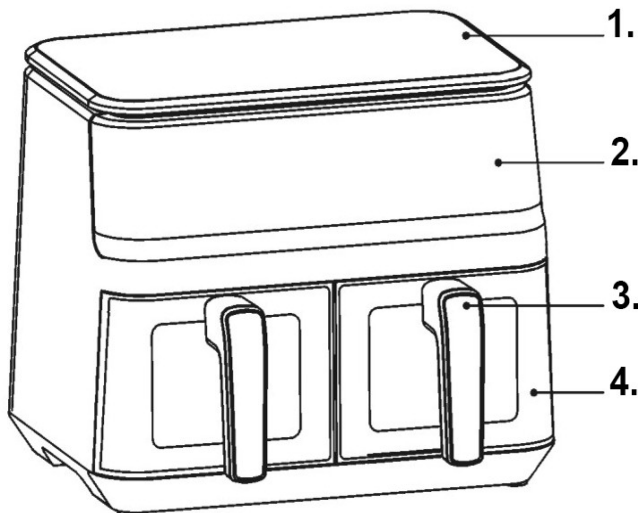

INFORMATIONS IMPORTANTES

Danger

Cet appareil peut être utilisé par des enfants de 8 ans et plus et par des personnes ayant des capacités physiques, sensorielles ou mentales réduites, ou manquant d'expérience et de connaissances, à condition qu'ils soient surveillés ou aient reçu des instructions sur l'utilisation sûre de l'appareil et qu'ils comprennent les dangers encourus. Les enfants ne doivent pas jouer avec l'appareil. Le nettoyage et l'entretien ne doivent pas être effectués par des enfants, sauf s'ils sont âgés de 8 ans ou plus et surveillés.

- Gardez l'appareil et son câble hors de portée des enfants de moins de 8 ans.
- Ne jamais immerger le boîtier contenant les composants électriques et les éléments chauffants dans l'eau et ne pas le rincer à l'eau courante.
- Pour éviter tout choc électrique, ne laissez pas d'eau ou tout autre liquide pénétrer dans l'appareil.
- Placez toujours les ingrédients à frire dans le panier pour éviter qu'ils n'entrent en contact avec les éléments chauffants.
- Ne couvrez pas l'entrée et la sortie d'air lorsque l'appareil est en fonctionnement.
- Ne remplissez pas le pot d'huile car cela pourrait provoquer un risque d'incendie.
- Ne touchez jamais l'intérieur de l'appareil pendant son fonctionnement.
- La température des surfaces accessibles peut être élevée pendant le fonctionnement de l'appareil.

Avertissement

- Vérifier que la tension indiquée sur l'appareil correspond à la tension du réseau local.
- N'utilisez pas l'appareil si la fiche, le cordon d'alimentation ou d'autres pièces sont endommagés.
- Ne faites pas appel à des personnes non autorisées pour remplacer ou réparer un cordon d'alimentation endommagé.
- Gardez le cordon d'alimentation éloigné des surfaces chaudes.
- Ne branchez pas l'appareil et n'utilisez pas le panneau de commande avec les mains mouillées.
- Ne placez pas l'appareil près d'un mur ou d'autres appareils. Laissez au moins 10 cm d'espace libre à l'arrière et sur les côtés, et 10 cm au-dessus de l'appareil.
- Ne placez aucun objet sur l'appareil.
- N'utilisez pas l'appareil à d'autres fins que celles décrites dans ce manuel.
- L'appareil ne doit pas être utilisé sans surveillance.

Pendant la friture à air chaud, de la vapeur chaude s'échappe par les sorties d'air. Gardez vos mains et votre visage à bonne distance des sorties d'air et de vapeur.

Faites également attention à la vapeur chaude et à l'air chaud lorsque vous retirez le pot de l'appareil.

- Toutes les surfaces accessibles peuvent devenir chaudes pendant l'utilisation

Si de la fumée noire se dégage de l'appareil, débranchez-le immédiatement. Attendez que la fumée cesse avant de retirer la casserole de l'appareil.

Remarques

: L'appareil doit être placé sur une surface plane, régulière et stable.

Cet appareil est destiné à un usage domestique uniquement. Il ne peut pas être utilisé en toute sécurité dans des environnements tels que les cuisines du personnel, les fermes, les motels et autres environnements non résidentiels. Il n'est pas non plus destiné à être utilisé par les clients des hôtels, motels, chambres d'hôtes ou autres environnements résidentiels.

En cas d'utilisation inappropriée de l'appareil, à des fins professionnelles ou semi-professionnelles, ou en cas d'utilisation non conforme aux instructions du manuel d'utilisation, la garantie sera annulée et nous déclinons toute responsabilité pour tout dommage causé.

Débranchez toujours l'appareil lorsqu'il n'est pas utilisé.

Laissez refroidir l'appareil pendant environ 30 minutes avant de pouvoir l'utiliser ou le nettoyer en toute sécurité.

UTILISATION DE L'APPAREIL

Avant la première utilisation

1. Retirez tout le matériel d'emballage.
2. Retirez tous les autocollants et étiquettes de l'appareil.
3. Nettoyez soigneusement la cuve et la grille avec de l'eau chaude, un peu de liquide vaisselle et une éponge non abrasive.
4. Essuyez l'intérieur et l'extérieur de l'appareil avec un chiffon humide.

Cette friteuse sans huile utilise de l'air chaud. Ne remplissez pas directement la cuve d'huile ou de matière grasse pour la friture.

Remarque : La friteuse peut dégager une légère fumée ou odeur lors de la première chauffe. Ce phénomène est normal pour de nombreux appareils de cuisson. Il n'affecte pas la sécurité de l'appareil.

Préparation à l'emploi

1. Placez l'appareil sur une surface stable, horizontale et plane.

Ne le placez pas sur une surface qui ne résiste pas aux températures élevées.

2. Placez la grille dans la cocotte.

Ne remplissez pas la cocotte d'huile ni de tout autre liquide.

Ne posez aucun objet sur l'appareil, car cela gênerait la circulation de l'air et altérerait la friture.

UTILISATION DE L'APPAREIL

L'appareil sans huile vous permet de préparer une large gamme d'ingrédients.

Friture à air chaud

1. Branchez le cordon d'alimentation sur une prise murale reliée à la terre.
2. Retirez délicatement la poêle de la friteuse à air.
3. Placez les ingrédients dans la poêle.
4. Remettez la poêle dans la friteuse à air.

Assurez-vous qu'elle est parfaitement alignée avec les guides de la friteuse.

N'utilisez jamais la poêle sans la grille.

Attention : Ne touchez pas la poêle pendant et après utilisation, car elle devient très chaude. Tenez-la toujours par la poignée.

5. Déterminez le temps de cuisson des ingrédients.

6. Certains ingrédients doivent être retournés à mi-cuisson. Retirez la poêle de l'appareil et retournez-la. Remettez-la ensuite dans la friteuse à air.

Conseil : Lorsque vous réglez la minuterie à mi-cuisson, vous entendrez un bip sonore indiquant qu'il est nécessaire de secouer les ingrédients. Cependant, après avoir secoué, vous devrez réinitialiser la minuterie pour le temps de cuisson restant.

7. Lorsque le bip sonore retentit, indiquant que le temps de cuisson est écoulé, retirez la poêle de l'appareil.

Conseil : Pendant l'utilisation de l'appareil, vous pouvez régler la température ou la durée à votre convenance. Le réglage sera conservé environ une minute après avoir retiré la cuve de l'appareil.

8. Vérifiez si les ingrédients sont prêts. Si les ingrédients ne sont pas encore prêts, remettez simplement la cuve dans l'appareil et réglez la minuterie sur quelques minutes supplémentaires.

9. Pour retirer des ingrédients (par exemple, des frites), retirez la cuve de la friteuse à air et placez-la sur le cadre de fermentation. Ne retournez pas la cuve tant que la grille est encore fixée, car l'excès d'huile accumulé au fond de la cuve risque de couler sur les ingrédients. La cuve et les ingrédients sont chauds ; de la vapeur peut s'en échapper selon le type d'ingrédients dans la friteuse à air.

10. Videz le panier dans un bol ou une assiette.

11. Lorsqu'une fournée d'ingrédients est prête, la friteuse à air est immédiatement prête pour la fournée suivante.

INSTRUCTIONS DU PANNEAU DE COMMANDE

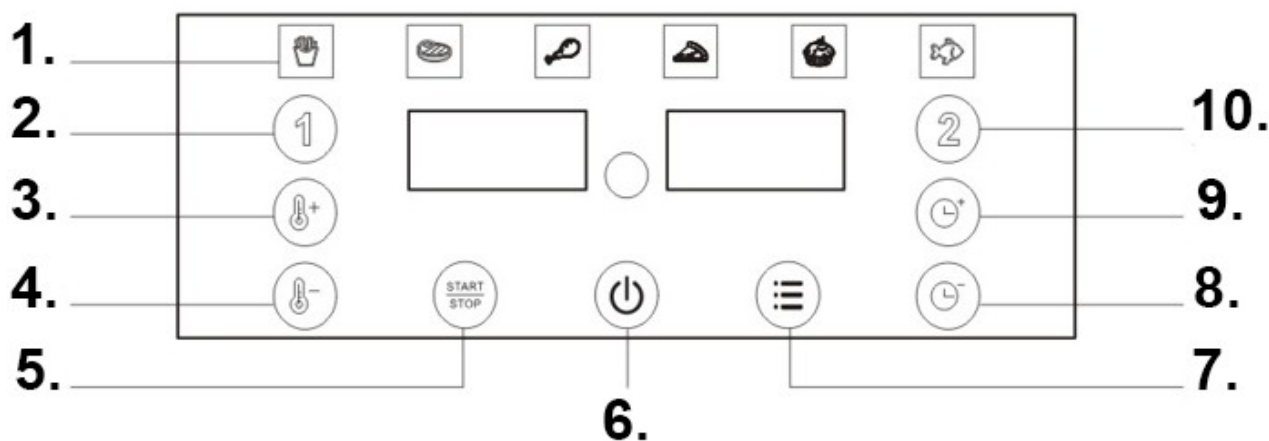

Description du panneau de contrôle

1. Six options de cuisson au choix
2. Conteneur n° 1
3. Contrôle de la température +
4. Contrôle de la température -
5. Bouton Marche/Arrêt
6. Bouton ON/OFF
7. Sélection du menu
8. Réglage de l'heure -
9. Réglage de l'heure +
10. Conteneur n° 2

MODE D'ACTION

Préparation avant utilisation

1. Retirez les éléments d'emballage
2. Utilisez de l'eau tiède pour nettoyer la friteuse et le plat de cuisson. Utilisez un chiffon humide et du détergent pour nettoyer les parois et le fond du four électrique. Laissez l'appareil sécher complètement avant de l'utiliser.
3. Placez le four électrique sur une surface stable.
4. Assurez-vous qu'il y a suffisamment d'espace autour du four électrique, en maintenant une distance d'au moins 10 cm entre la surface et les autres objets, et ne placez aucun objet à proximité des sorties d'air.

MANUEL D'INSTRUCTIONS

L'appareil doit être nettoyé après chaque utilisation.

La cuve et la grille sont dotées d'un revêtement antiadhésif. N'utilisez pas d'ustensiles métalliques ni de nettoyeurs abrasifs pour les nettoyer, car cela pourrait endommager le revêtement antiadhésif.

1. Bouton marche/veille : une fois le produit connecté à l'alimentation électrique et qu'un bip retentit (le produit est en mode veille), appuyez doucement sur le bouton du couvercle et toutes les icônes de fonction s'allumeront, informant l'utilisateur que le mode de fonctionnement de l'appareil peut être réglé à ce moment-là.
2. Sélectionnez le numéro du tiroir de cuisson (vous pouvez sélectionner le tiroir 1 et la marmite 2). (Contrôle séparé ou simultané). Remarque : cette étape n'est pas nécessaire pour un seul potentiomètre.
3. Après avoir sélectionné le numéro du tiroir à utiliser, appuyez sur le bouton Menu pour accéder directement au mode recommandé (6 modes sont disponibles). La touche peut être utilisée en boucle. Le voyant du mode sélectionné clignote pour rappeler le mode en cours. Vous pouvez également régler la température et le temps de cuisson, ce qui vous permet de quitter le menu et d'accéder au mode de personnalisation. Chaque mode affiche un compte à rebours et un temps d'arrêt. Vous pouvez également régler librement la température et la durée de cuisson. Si vous utilisez uniquement le mode pré-réglé, appuyez simplement sur le bouton Marche/Pause (si vous n'appuyez pas sur ce bouton, l'appareil revient automatiquement en mode de fonctionnement après 10 secondes, par défaut).
4. Bouton Démarrer/Pause : Démarrer ou mettre en pause la friteuse.
5. Plage de réglage de la température : 80-230°C, plage de réglage du temps : 1 à 60 minutes.
6. Pendant le fonctionnement, lorsque le tiroir est retiré, l'écran affiche « ouvert ». Une fois l'opération terminée, l'écran affiche « fin ». Après un bip, l'écran affiche « Affichage ». Remarque : La friteuse s'arrête lorsque le tiroir est retiré.

RANGEMENT DE L'APPAREIL

1. Débranchez l'appareil et laissez-le refroidir.
2. Assurez-vous que toutes les pièces sont propres et sèches.

RÉSOLUTION DE PROBLÈMES

Problème	Cause possible	Solution
L'appareil ne fonctionne pas	Alimentation non connectée	Connectez l'alimentation
Aliments insuffisamment cuits	Trop de nourriture dans le tiroir de l'appareil	Diviser la nourriture en portions plus petites
La nourriture n'était pas cuite uniformément	Chauffage inégal	Secouez les aliments pendant la cuisson
Les aliments cuits au four ne sont pas croustillants	N'utilisez pas d'huile traditionnelle pour la cuisson des aliments	Utilisez une huile de cuisson adaptée ou badigeonnez légèrement la surface des aliments avec de l'huile.
Fumée blanche	Restes de nourriture dans les tiroirs	Veillez laver la friteuse après chaque utilisation.

CONSEILS ET INFORMATIONS SUR LA GESTION DES EMBALLAGES USAGÉS



L'emballage est composé de matériaux respectueux de l'environnement qui peuvent être éliminés dans votre centre de recyclage local. Les emballages usagés doivent être déposés dans une déchetterie désignée par les autorités locales. Pour plus d'informations sur les possibilités de recyclage des produits usagés, veuillez contacter votre mairie.



ÉLIMINATION DES ÉQUIPEMENTS ÉLECTRIQUES ET ÉLECTRONIQUES USAGÉS

Pour des raisons environnementales, les produits électriques et électroniques usagés ne doivent pas être jetés avec les ordures ménagères, mais doivent être éliminés de manière responsable. Pour plus d'informations sur les points de collecte et leurs horaires d'ouverture, veuillez contacter les autorités compétentes.



Ce produit est conforme aux exigences des directives européennes et nationales applicables. Il répond aux exigences européennes et nationales relatives à la sécurité des appareils et produits.



Ce produit est conforme aux exigences des directives RoHS européennes et nationales pertinentes.



Le symbole indique que les matériaux dont est fait l'appareil ne modifient ni le goût ni l'odeur des produits alimentaires.

Nous nous réservons le droit d'apporter des modifications au texte, à la conception et aux données techniques du produit sans préavis.

Gentile Signore/a, grazie per aver acquistato il nostro prodotto!

Prima di utilizzare il prodotto, leggere attentamente le seguenti istruzioni per garantirne il corretto utilizzo.

Conservare il presente manuale per riferimento futuro e seguire le relative raccomandazioni, poiché la mancata osservanza può comportare rischi per la vita o la salute.

APPLICAZIONE E DESCRIZIONE DEL DISPOSITIVO

La friggitrice è progettata per friggere prodotti alimentari in aria calda a una temperatura massima di 200°C.

Questa friggitrice ad aria offre un modo semplice e salutare per preparare i tuoi ingredienti preferiti. Grazie alla rapida circolazione dell'aria calda e alla griglia superiore, il dispositivo può preparare una varietà di piatti. Il vantaggio principale è che la friggitrice ad aria riscalda il cibo in tutte le direzioni e la maggior parte degli ingredienti non richiede olio.

Questo apparecchio è destinato esclusivamente all'uso domestico. La friggitrice è destinata esclusivamente all'uso in ambienti interni. Non è destinata all'uso in applicazioni commerciali o simili, quali:

- cucine per il personale di negozi, uffici e altri ambienti di lavoro;
- aziende agricole;
- clienti di hotel, motel e altri ambienti residenziali;
- bed and breakfast.

Uso improprio

La friggitrice ad aria non è progettata per riscaldare liquidi.

-SOLO PER USO DOMESTICO INTERNO-

ISTRUZIONI DI SICUREZZA

Quando si utilizzano apparecchi elettrici, è necessario seguire sempre le precauzioni di base, tra cui le seguenti:

1. Leggere tutte le istruzioni.
2. Non toccare le superfici calde.
3. Per proteggersi da scosse elettriche, non immergere il cavo, le spine o la base in acqua o altri liquidi.
4. **AVVERTENZA:** Questo apparecchio elettrico ha una funzione di riscaldamento. Le superfici, comprese quelle diverse da quelle funzionali, possono diventare molto calde. Poiché le temperature variano da persona a persona, l'apparecchio deve essere utilizzato con CAUTELA. L'apparecchio deve essere toccato solo dalle maniglie e dalle superfici di presa designate, utilizzando guanti resistenti al calore o materiali simili. Le superfici diverse da quelle destinate alla presa devono essere lasciate raffreddare prima di essere toccate.
5. Quando non in uso, l'apparecchio deve essere scollegato dalla presa a muro prima di pulirlo. Lasciare raffreddare l'apparecchio prima di inserire o rimuovere componenti.
6. Se il cavo di alimentazione è danneggiato, deve essere sostituito dal produttore, dal suo servizio di assistenza o da personale qualificato per evitare pericoli.
7. L'uso di accessori non raccomandati dal produttore dell'apparecchio può causare lesioni.
8. Non utilizzare all'aperto.
9. Non lasciare che il cavo penda dal bordo di un tavolo o di un piano di lavoro, poiché potrebbe entrare in contatto con una superficie calda.
10. Non posizionare l'apparecchio sopra o vicino a un fornello a gas o elettrico caldo, né in un forno caldo.
11. Prestare la massima attenzione quando si sposta un apparecchio contenente olio caldo o altri liquidi caldi.
12. Collegare sempre prima la spina all'apparecchio, quindi collegare il cavo alla presa a muro. Per scollegare l'apparecchio, impostare un qualsiasi comando in posizione di spegnimento, quindi rimuovere la spina dalla presa a muro.
13. Non utilizzare l'apparecchio per scopi diversi da quelli per cui è stato progettato.
14. Questo apparecchio può essere utilizzato da bambini di età pari o superiore a 8 anni e da persone con capacità fisiche, sensoriali o mentali ridotte o prive di esperienza e conoscenza, a condizione che siano supervisionati o abbiano ricevuto istruzioni sull'uso sicuro dell'apparecchio e comprendano i pericoli connessi. I bambini non devono giocare con l'apparecchio. La pulizia e la manutenzione da parte dell'utente non devono essere eseguite da bambini a meno che non abbiano più di 8 anni e siano supervisionati.
15. Tenere l'apparecchio e il relativo cavo fuori dalla portata dei bambini di età inferiore agli 8 anni.
16. Gli apparecchi non sono progettati per essere azionati tramite un timer esterno o un sistema di controllo remoto separato.
17. Non utilizzare contenitori o coperchi in vetro o ceramica.

Simboli sul dispositivo



Questo simbolo avverte di non toccare superfici calde.



Il simbolo indica che i materiali di alta qualità con cui è realizzato il dispositivo non alterano il sapore o l'odore dei prodotti alimentari.

DATI TECNICI

- Tensione nominale: 220-240V
- Frequenza nominale: 50/60Hz
- Potenza nominale: 2400 W
- Capacità: 15L

DESCRIZIONE DEL DISPOSITIVO

1. Copertura superiore
2. Pannello di controllo
3. Maniglia
4. Finestra

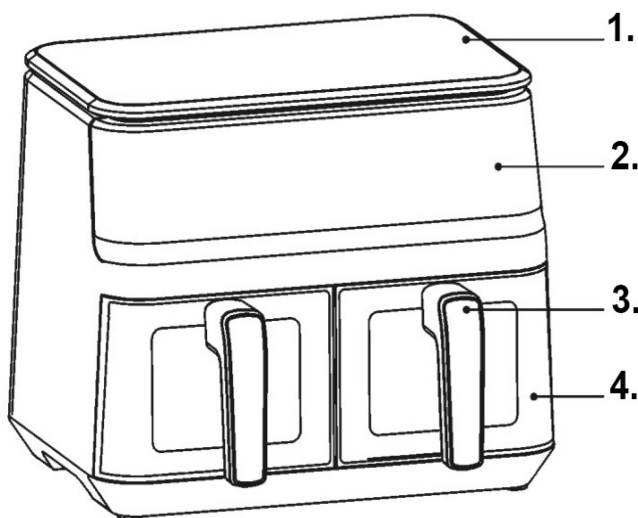

INFORMAZIONI IMPORTANTI

Pericolo

- Questo apparecchio può essere utilizzato da bambini di età pari o superiore a 8 anni e da persone con capacità fisiche, sensoriali o mentali ridotte o con mancanza di esperienza e conoscenza, a condizione che siano supervisionati o abbiano ricevuto istruzioni sull'uso sicuro dell'apparecchio e ne comprendano i pericoli. I bambini non devono giocare con l'apparecchio. La pulizia e la manutenzione a cura dell'utente non devono essere eseguite da bambini a meno che non abbiano almeno 8 anni e siano supervisionati.
- Tenere il dispositivo e il relativo cavo fuori dalla portata dei bambini di età inferiore agli 8 anni.
- Non immergere mai l'alloggiamento, che contiene componenti elettrici ed elementi riscaldanti, in acqua né sciacquarlo sotto l'acqua corrente.
- Per evitare scosse elettriche, non far entrare acqua o altri liquidi nell'apparecchio.
- Mettere sempre gli ingredienti da friggere nel cestello per evitare che entrino in contatto con gli elementi riscaldanti.
- Non coprire l'ingresso e l'uscita dell'aria mentre l'apparecchio è in funzione.
- Non riempire la pentola con olio poiché ciò potrebbe causare un rischio di incendio.
- Non toccare mai l'interno del dispositivo mentre è in funzione.
- La temperatura delle superfici accessibili potrebbe essere elevata mentre il dispositivo è in funzione.

Avvertimento

- Verificare che la tensione indicata sull'apparecchio corrisponda alla tensione di rete locale.
- Non utilizzare l'apparecchio se la spina, il cavo di alimentazione o altre parti risultano danneggiati.
- Non far sostituire o riparare un cavo di alimentazione danneggiato da personale non autorizzato.
- Tenere il cavo di alimentazione lontano da superfici calde.
- Non collegare il dispositivo né azionare il pannello di controllo con le mani bagnate.
- Non posizionare il dispositivo vicino a una parete o ad altri elettrodomestici. Lasciare almeno 10 cm di spazio libero sul retro e sui lati e 10 cm di spazio libero sopra il dispositivo.
- Non appoggiare alcun oggetto sul dispositivo.
- Non utilizzare il dispositivo per scopi diversi da quelli descritti nel presente manuale.
- L'apparecchio non deve essere utilizzato senza supervisione.
- Durante la frittura ad aria calda, il vapore caldo fuoriesce dalle prese d'aria. Tenere le mani e il viso a distanza di sicurezza dalle prese d'aria e dal vapore.

Inoltre, fare attenzione al vapore caldo e all'aria quando si rimuove la pentola dall'apparecchio.

- Tutte le superfici accessibili possono diventare calde durante l'uso
- Se dall'apparecchio fuoriesce del fumo scuro, scollegarlo immediatamente. Attendere che il fumo cessi prima di rimuovere la pentola dall'apparecchio.

Note

- L'apparecchio deve essere posizionato su una superficie piana, uniforme e stabile.
- Questo apparecchio è destinato esclusivamente all'uso domestico. Non può essere utilizzato in sicurezza in ambienti quali cucine per il personale, fattorie, motel e altri ambienti non residenziali. Non è inoltre destinato all'uso da parte di clienti di hotel, motel, bed and breakfast o altri ambienti residenziali.
- Se l'apparecchio viene utilizzato in modo improprio o per scopi professionali o semi-professionali, o se non viene utilizzato in conformità con le istruzioni contenute nel manuale utente, la garanzia decade e non ci assumiamo alcuna responsabilità per eventuali danni causati.
- Scollegare sempre l'apparecchio quando non in uso.
- L'apparecchio deve raffreddarsi per circa 30 minuti prima di poter essere utilizzato o pulito in sicurezza.

UTILIZZO DEL DISPOSITIVO

Prima del primo utilizzo

1. Rimuovere tutto il materiale di imballaggio.
2. Rimuovere eventuali adesivi o etichette dall'apparecchio.
3. Pulire accuratamente la pentola e la griglia con acqua calda, un po' di detersivo per piatti e una spugna non abrasiva.
4. Pulire l'apparecchio all'interno e all'esterno con un panno umido.

Questa è una friggitrice senza olio che utilizza aria calda. Non riempire la pentola direttamente con olio o grasso per friggere.

Nota: la friggitrice potrebbe emettere un leggero fumo o odore durante il riscaldamento iniziale. Questo è normale per molti apparecchi di riscaldamento. Ciò non compromette la sicurezza dell'apparecchio.

Preparazione all'uso

1. Posizionare il dispositivo su una superficie stabile, orizzontale e uniforme.

Non posizionare il dispositivo su una superficie non resistente alle alte temperature.

2. Posizionare la griglia nella pentola.

Non riempire la pentola con olio o altri liquidi.

Non posizionare oggetti sull'apparecchio, poiché ostruirebbero il flusso d'aria e comprometterebbero il risultato della frittura.

UTILIZZO DEL DISPOSITIVO

Il dispositivo senza olio consente di preparare un'ampia gamma di ingredienti.

Frittura ad aria calda

1. Inserire la spina in una presa a muro con messa a terra.
2. Rimuovere con cautela la padella dalla friggitrice ad aria.
3. Mettere gli ingredienti nella padella.
4. Reinscrivere la padella nella friggitrice ad aria.

Assicurarsi che sia perfettamente allineata con le guide del corpo della friggitrice.

Non utilizzare mai la padella senza la griglia.

Attenzione: non toccare la padella durante e dopo l'uso, poiché diventa molto calda. Tenere sempre la padella per il manico.

5. Determinare il tempo di cottura richiesto per gli ingredienti.

6. Alcuni ingredienti richiedono di essere girati a metà cottura. Estrarre la padella dall'apparecchio e girarla. Quindi reinserirla nella friggitrice ad aria.

Suggerimento: quando si imposta il timer a metà cottura, si sentirà un segnale acustico quando sarà necessario agitare gli ingredienti.

Tuttavia, questo significa che dopo aver agitato, sarà necessario reimpostare il timer per il tempo di cottura rimanente.

7. Quando il timer emette un segnale acustico, indicando che il tempo di cottura impostato è trascorso, rimuovere la pentola dall'apparecchio.

Suggerimento: durante l'utilizzo dell'apparecchio, è possibile regolare la temperatura o il tempo a proprio piacimento. L'impostazione verrà mantenuta per circa un minuto dopo aver rimosso il cestello dall'apparecchio.

8. Verificare che gli ingredienti siano pronti. Se gli ingredienti non sono ancora pronti, è sufficiente reinserire il cestello nell'apparecchio e impostare il timer per qualche altro minuto.

9. Per rimuovere gli ingredienti (ad esempio, le patatine fritte), rimuovere il cestello dalla friggitrice ad aria e posizionarlo sul telaio di lievitazione. Non capovolgere il cestello mentre la griglia è ancora attaccata al cestello, poiché l'olio in eccesso che si è raccolto sul fondo del cestello colerà sugli ingredienti. Il cestello e gli ingredienti sono caldi; a seconda del tipo di ingredienti nella friggitrice ad aria, potrebbe fuoriuscire del vapore dal cestello.

10. Svuotare il cestello in una ciotola o in un piatto.

11. Quando una porzione di ingredienti è pronta, la friggitrice ad aria è immediatamente pronta per la porzione successiva.

ISTRUZIONI DEL PANNELLO DI CONTROLLO

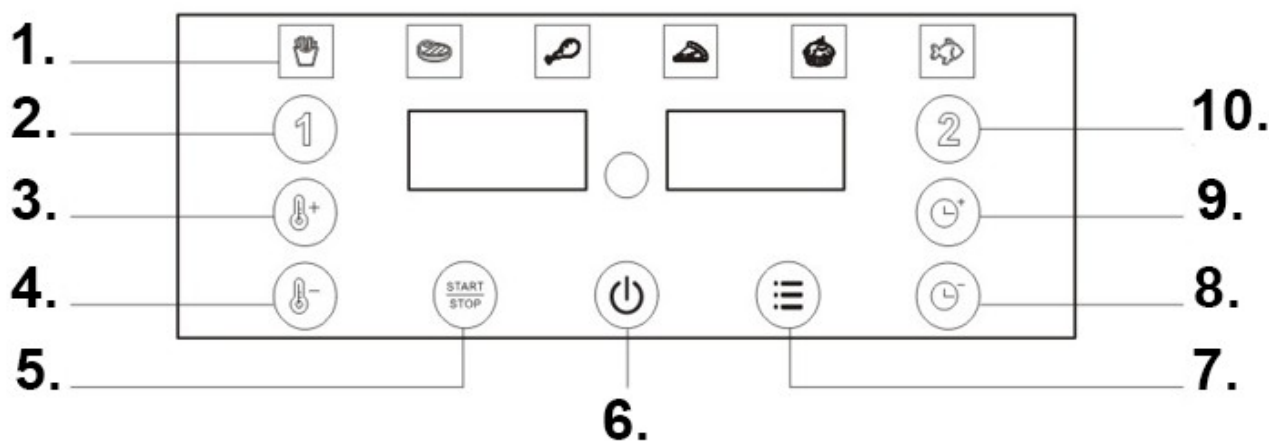

Descrizione del pannello di controllo

1. Sei opzioni di cottura tra cui scegliere
2. Contenitore n. 1
3. Controllo della temperatura +
4. Controllo della temperatura -
5. Pulsante di avvio/arresto
6. Pulsante ON/OFF
7. Selezione del menu
8. Regolazione dell'ora -
9. Regolazione dell'ora +
10. Contenitore n. 2

METODO DI AZIONE

Preparazione prima dell'uso

1. Rimuovere gli elementi dell'imballaggio
2. Utilizzare acqua tiepida per pulire la friggitrice e la teglia. Utilizzare un panno umido e un po' di detersivo per pulire i lati e il fondo del forno elettrico. Lasciare asciugare completamente l'apparecchio prima di utilizzarlo.
3. Posizionare il forno elettrico su una superficie stabile.
4. Assicurarsi che vi sia spazio sufficiente attorno al forno elettrico, mantenendo una distanza di almeno 10 cm tra la superficie e gli altri oggetti e non posizionare alcun oggetto vicino alle prese d'aria.

MANUALE DI ISTRUZIONI

Il dispositivo deve essere pulito dopo ogni utilizzo.

La pentola e la griglia sono dotate di rivestimento antiaderente. Non utilizzare utensili metallici o detersivi abrasivi per pulirle, poiché potrebbero danneggiare il rivestimento antiaderente.

1. Pulsante di accensione/standby: dopo aver collegato il prodotto all'alimentazione e aver udito un segnale acustico (il prodotto è in modalità standby), toccare delicatamente il pulsante sul coperchio e tutte le icone delle funzioni si illumineranno, informando l'utente che in questo momento è possibile impostare la modalità di funzionamento del dispositivo.
2. Selezionare il numero del cassetto in cui si desidera cuocere (è possibile selezionare il cassetto 1 e la pentola 2). (Controllati separatamente o simultaneamente). Nota: questo passaggio non è necessario per un singolo potenziometro.
3. Dopo aver selezionato il numero del cassetto da utilizzare, è possibile premere il pulsante menu per accedere direttamente alla modalità consigliata (sono disponibili 6 modalità di menu). Il tasto può essere azionato in loop. La spia della modalità selezionata lampeggerà per ricordare all'utente la modalità corrente. A questo punto, è anche possibile regolare la temperatura e il tempo di cottura, ovvero uscire dal menu corrente ed entrare nella modalità di personalizzazione. Ogni modalità visualizza un conto alla rovescia e un tempo di spegnimento. È inoltre possibile impostare (regolare) liberamente la temperatura o la durata di cottura. Se si utilizza solo la modalità preimpostata, è sufficiente premere il pulsante di avvio/pausa (se il pulsante non viene premuto, il dispositivo tornerà automaticamente alla modalità di funzionamento dopo 10 secondi, per impostazione predefinita).
4. Pulsante Avvio/Pausa: avvia o mette in pausa la friggitrice.
5. Intervallo di impostazione della temperatura: 80-230°C, intervallo di impostazione del tempo: da 1 a 60 minuti.
6. Durante il funzionamento, quando il cassetto viene estratto, il display mostrerà "aperto". Al termine dell'operazione, il display mostrerà "fine". Dopo un segnale acustico, il display passerà alla visualizzazione "Display". Nota: la friggitrice si arresta quando il cassetto viene estratto.

CONSERVAZIONE DEL DISPOSITIVO

1. Scollegare il dispositivo e lasciarlo raffreddare.
2. Assicurarci che tutte le parti siano pulite e asciutte.

RISOLUZIONE DEI PROBLEMI

Problema	Possibile causa	Soluzione
Il dispositivo non funziona	Alimentazione non collegata	Collegare l'alimentazione
Cibo poco cotto	Troppo cibo nel cassetto dell'elettrodomestico	Dividere il cibo in porzioni più piccole
Il cibo non è stato cotto in modo uniforme	Riscaldamento non uniforme	Agitare il cibo durante la cottura
Il cibo cotto al forno non è croccante	Non utilizzare olio tradizionale per cuocere i cibi	Utilizzare un olio da cucina adatto oppure spennellare leggermente la superficie del cibo con l'olio.
fumo bianco	Avanzi di cibo nei cassetti	Si prega di lavare la friggitrice dopo ogni utilizzo.

CONSIGLI E INFORMAZIONI SULLA GESTIONE DEGLI IMBALLAGGI USATI



L'imballaggio è realizzato con materiali ecocompatibili che possono essere smaltiti presso il centro di riciclaggio locale.

Il materiale di imballaggio usato deve essere consegnato a un'apposita discarica designata dalle autorità locali. Per informazioni sulle opzioni di riciclaggio dei prodotti usati, contattare il proprio comune o l'ufficio comunale.



SMALTIMENTO DI APPARECCHIATURE ELETTRICHE ED ELETTRONICHE USATE

Per motivi ambientali, i prodotti elettrici ed elettronici usati non devono essere smaltiti insieme ai normali rifiuti domestici, ma devono essere smaltiti in modo appropriato. Informazioni sui punti di raccolta e sui relativi orari di apertura sono disponibili presso le autorità competenti.



Questo prodotto è conforme ai requisiti delle direttive europee e nazionali applicabili. Il prodotto soddisfa i requisiti europei e nazionali per la sicurezza di dispositivi e prodotti.



Questo prodotto è conforme ai requisiti delle direttive RoHS europee e nazionali pertinenti.



Il simbolo indica che i materiali di cui è composto il dispositivo non alterano il sapore o l'odore dei prodotti alimentari.

Ci riserviamo il diritto di apportare modifiche al testo, al design e ai dati tecnici del prodotto senza preavviso.

Estimado señor o señora, ¡gracias por adquirir nuestro producto!

Antes de utilizar el producto, lea las siguientes instrucciones para garantizar un uso adecuado del producto.

Conserve este manual para futuras consultas y siga sus recomendaciones, ya que no seguirlas puede suponer un riesgo para la vida o la salud.

APLICACIÓN Y DESCRIPCIÓN DEL DISPOSITIVO

La freidora está diseñada para freír productos alimenticios en aire caliente a una temperatura máxima de 200°C.

Esta freidora de aire ofrece una forma fácil y saludable de preparar tus ingredientes favoritos. Gracias a su rápida circulación de aire caliente y su parrilla superior, puedes preparar una gran variedad de platillos. Lo mejor es que calienta los alimentos en todas las direcciones y la mayoría de los ingredientes no requieren aceite.

Este aparato está diseñado exclusivamente para uso doméstico. La freidora es solo para uso en interiores. No está diseñada para su uso en aplicaciones comerciales o similares, como:

- cocinas para el personal de tiendas, oficinas y otros entornos laborales;
- granjas;
- clientes de hoteles, moteles y otros entornos residenciales;
- hostales.

Uso indebido

La freidora de aire no está diseñada para calentar líquidos.

-SOLO PARA USO EN INTERIORES DEL HOGAR-

INSTRUCCIONES DE SEGURIDAD

Al utilizar aparatos eléctricos, se deben seguir siempre las precauciones básicas, incluyendo las siguientes:

1. Lea todas las instrucciones.
2. No toque las superficies calientes.
3. Para protegerse contra descargas eléctricas, no sumerja el cable, los enchufes ni la base en agua ni en ningún otro líquido.
4. **ADVERTENCIA:** Este aparato eléctrico tiene una función de calentamiento. Las superficies, incluso las que no son funcionales, pueden calentarse mucho. Dado que la temperatura varía entre personas, el aparato debe utilizarse con **PRECAUCIÓN**. El aparato solo debe tocarse por sus asas y superficies de agarre designadas, utilizando guantes resistentes al calor o materiales similares. Deje que las superficies que no sean de agarre se enfríen antes de tocarlas.
5. Cuando no esté en uso, el aparato debe desenchufarse de la toma de corriente antes de limpiarlo. Deje que el aparato se enfríe antes de insertar o retirar piezas.
6. Si el cable de alimentación está dañado, debe ser reemplazado por el fabricante, su agente de servicio técnico o personal cualificado para evitar riesgos.
7. El uso de accesorios no recomendados por el fabricante del aparato puede causar lesiones.
8. No lo utilice en exteriores.
9. No deje que el cable cuelgue del borde de una mesa o encimera, ya que podría entrar en contacto con una superficie caliente.
10. No coloque el aparato sobre ni cerca de una hornilla de gas o eléctrica caliente, ni dentro de un horno caliente.
11. Extreme las precauciones al mover un aparato que contenga aceite u otros líquidos calientes.
12. Conecte siempre primero el enchufe al aparato y luego el cable a la toma de corriente. Para desconectar el aparato, apague cualquier control y desenchúfelo de la toma de corriente.
13. No utilice el aparato para fines distintos a los previstos.
14. Este aparato puede ser utilizado por niños mayores de 8 años y por personas con capacidades físicas, sensoriales o mentales reducidas, o con falta de experiencia y conocimientos, siempre que estén supervisados o hayan recibido instrucciones sobre el uso seguro del aparato y comprendan los peligros que conlleva. Los niños no deben jugar con el aparato. La limpieza y el mantenimiento no deben ser realizados por niños a menos que sean mayores de 8 años y estén supervisados.
15. Mantenga el aparato y su cable fuera del alcance de los niños menores de 8 años.
16. Los aparatos no están diseñados para funcionar mediante un temporizador externo o un sistema de control remoto independiente.
17. No utilice recipientes ni tapas de vidrio o cerámica.

Símbolos en el dispositivo



Este símbolo advierte contra tocar superficies calientes.



El símbolo indica que los materiales de alta calidad con los que está fabricado el dispositivo no alteran el sabor ni el olor de los productos alimenticios.

DATOS TÉCNICOS

- Tensión nominal: 220-240V
- Frecuencia nominal: 50/60Hz
- Potencia nominal: 2400 W
- Capacidad: 15L

DESCRIPCIÓN DEL DISPOSITIVO

1. Cubierta superior
2. Panel de control
3. Mango
4. Ventana

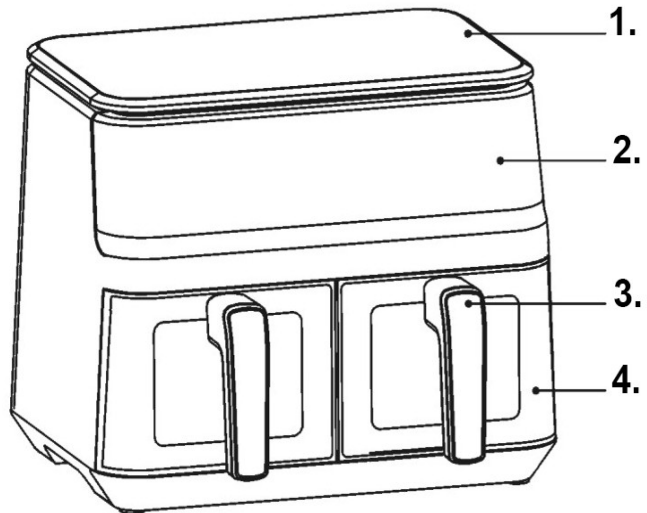

INFORMACIÓN IMPORTANTE

Peligro

Este aparato puede ser utilizado por niños mayores de 8 años y por personas con discapacidad física, sensorial o mental, o con falta de experiencia y conocimientos, siempre que estén supervisados o hayan recibido instrucciones sobre el uso seguro del aparato y comprendan los peligros que conlleva. Los niños no deben jugar con el aparato. La limpieza y el mantenimiento no deben ser realizados por niños a menos que sean mayores de 8 años y estén supervisados.

- Mantenga el dispositivo y su cable fuera del alcance de los niños menores de 8 años.
- Nunca sumerja la carcasa, que contiene componentes eléctricos y elementos calefactores, en agua ni la enjuague bajo el chorro de agua.
- Para evitar descargas eléctricas, no permita que entre agua ni ningún otro líquido en el aparato.
- Coloque siempre los ingredientes que vaya a freír en la cesta para evitar que entren en contacto con los elementos calefactores.
- No cubra la entrada y salida de aire mientras el aparato esté en funcionamiento.
- No llene la olla con aceite ya que esto puede provocar un incendio.
- Nunca toque el interior del dispositivo mientras esté en funcionamiento.
- La temperatura de las superficies accesibles puede ser alta mientras el dispositivo está en funcionamiento.

Advertencia

- Compruebe que la tensión indicada en el dispositivo coincida con la tensión de red local.
- No utilice el aparato si el enchufe, el cable de alimentación u otras piezas están dañados.
- No utilice personas no autorizadas para reemplazar o reparar un cable de alimentación dañado.
- Mantenga el cable de alimentación alejado de superficies calientes.
- No conecte el dispositivo ni opere el panel de control con las manos mojadas.

No coloque el dispositivo cerca de una pared ni de otros electrodomésticos. Deje al menos 10 cm de espacio libre en la parte posterior y los laterales, y 10 cm por encima del dispositivo.

- No coloque ningún objeto sobre el dispositivo.
- No utilice el dispositivo para fines distintos a los descritos en este manual.
- El dispositivo no debe utilizarse sin supervisión.

Al freír con aire caliente, sale vapor caliente por las salidas de aire. Mantenga las manos y la cara a una distancia prudencial de las salidas de vapor y aire.

Además, tenga cuidado con el vapor y el aire calientes al retirar la olla del aparato.

- Todas las superficies accesibles pueden calentarse durante el uso.

Si sale humo oscuro del aparato, desenchúfelo inmediatamente. Espere a que deje de salir humo antes de retirar el recipiente.

Notas

: El aparato debe colocarse sobre una superficie nivelada, uniforme y estable.

Este aparato está diseñado exclusivamente para uso doméstico. No se puede utilizar de forma segura en entornos como cocinas para el personal, granjas, moteles ni otros entornos no residenciales. Tampoco está diseñado para su uso por parte de clientes en hoteles, moteles, hostales ni otros entornos residenciales.

Si el aparato se utiliza de forma indebida, con fines profesionales o semiprofesionales, o si no se utiliza de acuerdo con las instrucciones del manual de usuario, la garantía quedará anulada y no nos responsabilizaremos de los daños causados.

Desenchufe siempre el aparato cuando no esté en uso.

El aparato debe enfriarse durante aproximadamente 30 minutos antes de poder utilizarlo o limpiarlo de forma segura.

USO DEL DISPOSITIVO

Antes del primer uso

1. Retire todo el embalaje.
2. Retire las pegatinas o etiquetas del aparato.
3. Limpie a fondo la olla y la rejilla con agua caliente, un poco de lavavajillas y una esponja no abrasiva.
4. Limpie el aparato por dentro y por fuera con un paño húmedo.

Esta freidora utiliza aire caliente sin aceite. No llene la olla directamente con aceite o grasa para freír.

Nota: La freidora puede emitir un ligero humo u olor durante el calentamiento inicial. Esto es normal en muchos aparatos de calentamiento. No afecta la seguridad del aparato.

Preparación para el uso

1. Coloque el dispositivo sobre una superficie estable, horizontal y nivelada.
No lo coloque sobre una superficie que no sea resistente a altas temperaturas.
2. Coloque la rejilla en la olla.
No llene la olla con aceite ni ningún otro líquido.
No coloque ningún objeto sobre el aparato, ya que esto obstruirá el flujo de aire y afectará el resultado de la fritura.

USO DEL DISPOSITIVO

El dispositivo sin aceite le permite preparar una amplia gama de ingredientes.

Freír con aire caliente

1. Conecte el enchufe a una toma de corriente con conexión a tierra.
2. Retire con cuidado la sartén de la freidora de aire.
3. Coloque los ingredientes en la sartén.
4. Deslice la sartén de nuevo en la freidora de aire.
Asegúrese de que esté perfectamente alineada con las guías en el cuerpo de la freidora.
Nunca use la sartén sin la rejilla.

Precaución: No toque la sartén durante ni después de usarla, ya que se calienta mucho. Siempre sujete la sartén por el asa.

5. Determine el tiempo de cocción necesario para los ingredientes.
6. Algunos ingredientes requieren que se les dé la vuelta a la mitad del tiempo de cocción. Saque la sartén del aparato y déle la vuelta. Luego, vuelva a deslizar la sartén dentro de la freidora de aire.

Consejo: Cuando configure el temporizador a la mitad del tiempo de cocción, oirá el pitido del temporizador cuando necesite agitar los ingredientes. Sin embargo, esto significa que después de agitar, deberá reiniciar el temporizador para el tiempo de cocción restante.

7. Cuando el temporizador emita un pitido, lo que indica que ha transcurrido el tiempo de cocción establecido, retire la olla del aparato.
Consejo: Mientras usa el aparato, puede ajustar la temperatura o el tiempo a su gusto. El ajuste se mantendrá durante aproximadamente un minuto después de retirar la olla del aparato.
8. Compruebe si los ingredientes están listos. Si los ingredientes aún no están listos, simplemente deslice la olla de nuevo en el aparato y configure el temporizador durante unos minutos más.
9. Para retirar los ingredientes (por ejemplo, papas fritas), retire la olla de la freidora de aire y colóquela en el marco de fermentación. No voltee la olla mientras la rejilla aún esté unida a la olla, ya que el exceso de aceite que se haya acumulado en el fondo de la olla se derramará sobre los ingredientes. La olla y los ingredientes están calientes; puede salir vapor de la olla dependiendo del tipo de ingredientes en la freidora de aire.
10. Vacíe la canasta en un tazón o plato.
11. Cuando un lote de ingredientes está listo, la freidora de aire está lista inmediatamente para el siguiente lote.

INSTRUCCIONES DEL PANEL DE CONTROL

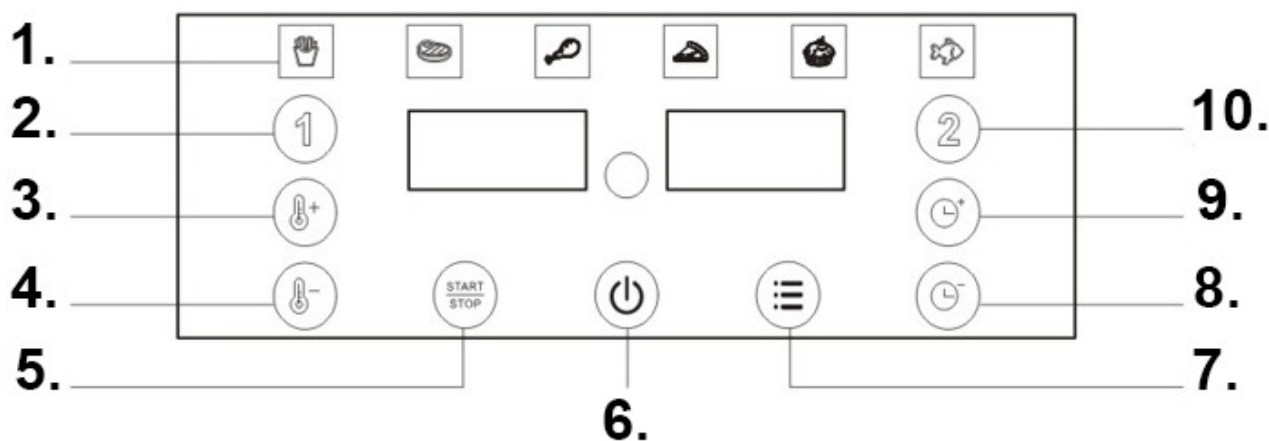

Descripción del panel de control

1. Seis opciones de horneado para elegir
2. Contenedor No. 1
3. Control de temperatura +
4. Control de temperatura -
5. Botón de inicio/parada
6. Botón de encendido/apagado
7. Selección de menú
8. Ajuste de hora -
9. Ajuste de hora +
10. Contenedor No. 2

MÉTODO DE ACCIÓN

Preparación antes del uso

1. Retire los elementos de embalaje.
2. Limpie la freidora y la bandeja para hornear con agua tibia. Limpie los lados y la base del horno eléctrico con un paño húmedo y detergente. Deje que el aparato se seque completamente antes de usarlo.
3. Coloque el horno eléctrico sobre una superficie estable.
4. Asegúrese de que haya suficiente espacio alrededor del horno eléctrico, manteniendo una distancia de al menos 10 cm entre la superficie y otros objetos, y no coloque ningún objeto cerca de las salidas de aire.

MANUAL DE INSTRUCCIONES

El dispositivo debe limpiarse después de cada uso.

La olla y la rejilla tienen un revestimiento antiadherente. No utilice utensilios metálicos ni limpiadores abrasivos para limpiarlos, ya que podrían dañar el revestimiento antiadherente.

1. Botón de encendido/espera: después de conectar el producto a la fuente de alimentación y escuchar un pitido (el producto está en modo de espera), toque suavemente el botón en la cubierta y todos los íconos de función se iluminarán, informando al usuario que el modo de trabajo del dispositivo se puede configurar en este momento.
2. Seleccione el número de cajón en el que desea cocinar (puede seleccionar el cajón 1 y la olla 2). (Se controlan por separado o simultáneamente).
Nota: Este paso no es necesario para un solo potenciómetro.
3. Tras seleccionar el número de cajón, puede pulsar el botón de menú para acceder directamente al modo recomendado (hay 6 modos de menú disponibles). La tecla se puede usar en bucle. El indicador luminoso del modo seleccionado parpadeará para recordarle al usuario el modo actual. En este punto, también puede ajustar la temperatura y el tiempo de horneado, lo que significa salir del menú actual y acceder al modo de personalización. Cada modo muestra una cuenta atrás y un tiempo de apagado. También puede ajustar libremente la temperatura o la duración del horneado. Si solo utiliza el modo predefinido, simplemente pulse el botón de inicio/pausa (si no se pulsa el botón, el dispositivo volverá automáticamente al modo de funcionamiento después de 10 segundos, por defecto).
4. Botón de inicio/pausa: inicia o pausa la freidora.
5. Rango de ajuste de temperatura: 80-230 °C, rango de ajuste de tiempo: 1 a 60 minutos.
6. Durante el funcionamiento, al extraer el cajón, la pantalla mostrará "abierto". Al finalizar la operación, la pantalla mostrará "fin". Tras un pitido, la pantalla cambiará a "Pantalla". Nota: La freidora se detiene al extraer el cajón.

ALMACENAMIENTO DEL DISPOSITIVO

1. Desenchufe el dispositivo y deje que se enfríe.
2. Asegúrese de que todas las piezas estén limpias y secas.

RESOLUCIÓN DE PROBLEMAS

Problema	Posible causa	Solución
El dispositivo no funciona	La energía no está conectada	Conectar la alimentación
Comida poco cocida	Demasiada comida en el cajón del electrodoméstico	Divida la comida en porciones más pequeñas
La comida no se cocinó de manera uniforme	Calentamiento desigual	Agitar los alimentos mientras se hornean
Los alimentos horneados no quedan crujientes	No utilice aceite tradicional para hornear alimentos.	Utilice un aceite de cocina adecuado o unte ligeramente la superficie de los alimentos con aceite.
Humo blanco	Restos de comida en los cajones	Por favor, lave la freidora después de cada uso.

CONSEJOS E INFORMACIÓN SOBRE LA GESTIÓN DE ENVASES USADOS



El embalaje está fabricado con materiales respetuosos con el medio ambiente que pueden desecharse en el centro de reciclaje local. El material de embalaje usado debe entregarse en un punto de recogida de residuos designado por las autoridades locales. Para obtener información sobre las opciones de reciclaje de productos usados, póngase en contacto con su ayuntamiento o con su oficina local.



ELIMINACIÓN DE EQUIPOS ELÉCTRICOS Y ELECTRÓNICOS USADOS

Por razones ambientales, los productos eléctricos y electrónicos usados no deben desecharse con la basura doméstica, sino de forma adecuada. Puede obtener información sobre los puntos de recogida y sus horarios de apertura consultando a las autoridades competentes.



Este producto cumple con los requisitos de las directivas europeas y nacionales aplicables. Cumple con los requisitos europeos y nacionales de seguridad de dispositivos y productos.



Este producto cumple con los requisitos de las directivas RoHS europeas y nacionales pertinentes.



El símbolo indica que los materiales con los que está hecho el dispositivo no alteran el sabor ni el olor de los productos alimenticios.

Nos reservamos el derecho de realizar cambios en el texto, diseño y datos técnicos del producto sin previo aviso.

Geachte heer/mevrouw, bedankt voor de aankoop van ons product!

Lees de volgende instructies aandachtig door voordat u het product gebruikt, zodat u het product op de juiste manier gebruikt.

Bewaar deze handleiding voor toekomstig gebruik en volg de aanbevelingen op. Als u deze niet opvolgt, kan dit levensgevaarlijk zijn of een gevaar voor de gezondheid opleveren.

TOEPASSING EN BESCHRIJVING VAN HET APPARAAT

De frituurpan is ontworpen voor het frituren van voedingsmiddelen in hete lucht bij een maximale temperatuur van 200°C.

Deze airfryer biedt een gemakkelijke en gezonde manier om je favoriete ingrediënten te bereiden. Dankzij de snelle heteluchtcirculatie en de bovengrill kun je met dit apparaat diverse gerechten bereiden. Het beste is dat de airfryer het eten in alle richtingen verwarmt en dat de meeste ingrediënten geen olie nodig hebben.

Dit apparaat is uitsluitend bedoeld voor huishoudelijk gebruik. De frituurpan is uitsluitend bedoeld voor gebruik binnenshuis. Het is niet bedoeld voor gebruik in commerciële of soortgelijke toepassingen, zoals:

- personeelskeukens in winkels, kantoren en andere werkomgevingen;
- op boerderijen;
- door gasten in hotels, motels en andere woonomgevingen;
- in bed & breakfasts.

Onjuist gebruik

De airfryer is niet bedoeld om vloeistoffen te verwarmen.

-ALLEEN VOOR GEBRUIK BINNEN THUIS-

VEILIGHEIDSINSTRUCTIES

de volgende

basisvoorzorgsmaatregelen in acht worden genomen :

1. Lees alle instructies.
2. Raak geen hete oppervlakken aan.
3. Dompel het snoer, de stekkers of de voet niet onder in water of een andere vloeistof om elektrische schokken te voorkomen.
4. **WAARSCHUWING:** Dit elektrische apparaat heeft een verwarmingsfunctie. Oppervlakken, inclusief die welke niet functioneel zijn, kunnen zeer heet worden. Omdat temperaturen per persoon verschillen, moet het apparaat met **VOORZICHTIGHEID** worden gebruikt. Raak het apparaat alleen aan bij de daarvoor bestemde handgrepen en grijpvlakken, met hittebestendige handschoenen of vergelijkbaar materiaal. Oppervlakken die niet bedoeld zijn om vast te pakken, moeten afkoelen voordat u ze aanraakt.
5. Haal de stekker van het apparaat uit het stopcontact voordat u het reinigt wanneer het niet in gebruik is. Laat het apparaat afkoelen voordat u onderdelen plaatst of verwijdert.
6. Als het netsnoer beschadigd is, moet het worden vervangen door de fabrikant, diens serviceagent of personen met vergelijkbare kwalificaties om gevaar te voorkomen.
7. Het gebruik van accessoires die niet door de fabrikant van het apparaat worden aanbevolen, kan letsel veroorzaken.
8. Niet buitenshuis gebruiken.
9. Laat het snoer niet over de rand van een tafel of aanrecht hangen, aangezien dit contact met een heet oppervlak kan veroorzaken.
10. Plaats het apparaat niet op of in de buurt van een hete gas- of elektrische kookplaat of in een hete oven.
11. Wees uiterst voorzichtig bij het verplaatsen van een apparaat dat hete olie of andere hete vloeistoffen bevat.
12. Sluit altijd eerst de stekker aan op het apparaat en vervolgens het snoer op het stopcontact. Om het apparaat uit te schakelen, zet u een willekeurige bedieningsknop in de uit-stand en haalt u vervolgens de stekker uit het stopcontact.
13. Gebruik het apparaat niet voor andere doeleinden dan waarvoor het bedoeld is.
14. Dit apparaat mag worden gebruikt door kinderen van 8 jaar en ouder en door personen met verminderde fysieke, sensorische of mentale vermogens of een gebrek aan ervaring en kennis, mits zij onder toezicht staan of instructies hebben gekregen over het veilige gebruik van het apparaat en de gevaren begrijpen. Kinderen mogen niet met het apparaat spelen. Reiniging en onderhoud door de gebruiker mogen niet door kinderen worden uitgevoerd, tenzij ze ouder zijn dan 8 jaar en onder toezicht staan.
15. Houd het apparaat en het snoer buiten het bereik van kinderen jonger dan 8 jaar.
16. De apparaten zijn niet bedoeld om te worden bediend met behulp van een externe timer of een apart afstandsbedieningssysteem.
17. Gebruik geen glazen of keramische bakjes of deksels.

Symbolen op het apparaat



Dit symbool waarschuwt tegen het aanraken van hete oppervlakken.



Het symbool geeft aan dat de hoogwaardige materialen waarvan het apparaat is gemaakt, de smaak of geur van voedingsmiddelen niet veranderen.

TECHNISCHE GEGEVENS

- Nominale spanning: 220-240V
- Nominale frequentie: 50/60Hz
- Nominale vermogen: 2400 W
- Inhoud: 15L

APPARAATBESCHRIJVING

1. Bovenklep
2. Bedieningspaneel
3. Handvat
4. Venster

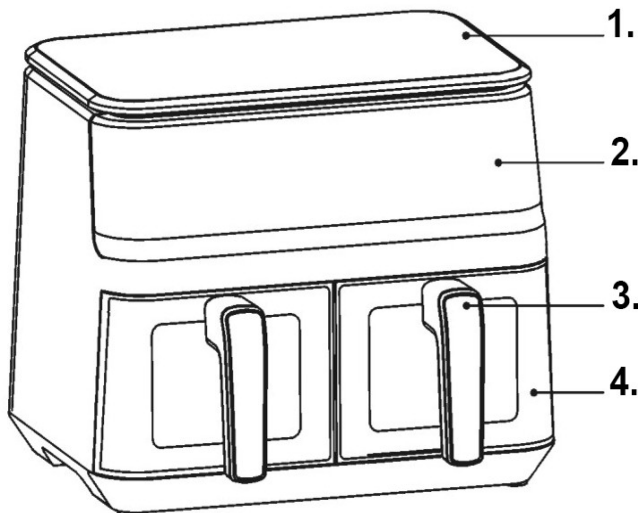

BELANGRIJKE INFORMATIE

Gevaar

- Dit apparaat mag worden gebruikt door kinderen van 8 jaar en ouder en door personen met beperkte fysieke, sensorische of mentale capaciteiten of gebrek aan ervaring en kennis, mits zij onder toezicht staan of instructies hebben gekregen over het veilige gebruik van het apparaat en de gevaren ervan begrijpen. Kinderen mogen niet met het apparaat spelen. Reiniging en onderhoud door de gebruiker mogen niet door kinderen worden uitgevoerd, tenzij zij 8 jaar of ouder zijn en onder toezicht staan.
- Houd het apparaat en de kabel buiten bereik van kinderen jonger dan 8 jaar.
- Dompel de behuizing, waarin de elektrische onderdelen en verwarmingselementen zich bevinden, nooit onder in water en spoel deze niet af onder stromend water.
- Voorkom elektrische schokken en zorg ervoor dat er geen water of andere vloeistoffen in het apparaat terechtkomen.
- Plaats de te frituren ingrediënten altijd in het frituurmandje om te voorkomen dat ze in contact komen met de verwarmingselementen.
- Bedek de luchtinlaat en -uitlaat niet terwijl het apparaat in werking is.
- Vul de pan niet met olie, dit kan brandgevaar opleveren.
- Raak nooit de binnenkant van het apparaat aan terwijl het apparaat in werking is.
- De temperatuur van bereikbare oppervlakken kan hoog zijn terwijl het apparaat in werking is.

Waarschuwing

- Controleer of de spanning die op het apparaat staat aangegeven, overeenkomt met de plaatselijke netspanning.
- Gebruik het apparaat niet als de stekker, het netsnoer of andere onderdelen beschadigd zijn.
- Laat een beschadigd netsnoer niet vervangen of repareren door onbevoegden.
- Houd het netsnoer uit de buurt van hete oppervlakken.
- Sluit het apparaat niet aan en bedien het bedieningspaneel niet met natte handen.
- Plaats het apparaat niet te dicht bij een muur of andere apparaten. Laat minimaal 10 cm vrije ruimte aan de achter- en zijkanten en 10 cm vrije ruimte boven het apparaat.
- Plaats geen voorwerpen op het apparaat.
- Gebruik het apparaat niet voor andere doeleinden dan die beschreven in deze handleiding.
- Het apparaat mag niet zonder toezicht worden bediend.
- Tijdens het heteluchtfrituren ontsnapt er hete stoom via de luchtuitlaten. Houd uw handen en gezicht op veilige afstand van de stoom- en luchtuitlaten.

Wees ook voorzichtig met hete stoom en lucht wanneer u de pan uit het apparaat haalt.

- Alle toegankelijke oppervlakken kunnen tijdens gebruik heet worden
- Als er donkere rook uit het apparaat komt, haal dan onmiddellijk de stekker uit het stopcontact. Wacht tot de rook is gestopt voordat u de pan uit het apparaat haalt.

Opmerkingen

- Het apparaat moet op een vlakke, egale en stabiele ondergrond worden geplaatst.
- Dit apparaat is uitsluitend bedoeld voor huishoudelijk gebruik. Het kan niet veilig worden gebruikt in omgevingen zoals personeelskeukens, boerderijen, motels en andere niet-residentiële omgevingen. Het is ook niet bedoeld voor gebruik door klanten in hotels, motels, bed & breakfasts of andere residentiële omgevingen.
- Als het apparaat onjuist of voor professionele of semi-professionele doeleinden wordt gebruikt, of als het niet wordt gebruikt in overeenstemming met de instructies in de gebruikershandleiding, vervalt de garantie en kunnen wij geen enkele aansprakelijkheid aanvaarden voor eventuele schade die hierdoor ontstaat.
- Haal altijd de stekker uit het stopcontact wanneer het apparaat niet in gebruik is.
- Het apparaat moet ongeveer 30 minuten afkoelen voordat het veilig kan worden bediend of gereinigd.

GEBRUIK VAN HET APPARAAT

Voor het eerste gebruik

1. Verwijder alle verpakkingsmaterialen.
2. Verwijder eventuele stickers of etiketten van het apparaat.
3. Maak de pan en het rek grondig schoon met heet water, een beetje afwasmiddel en een niet-schurende spons.
4. Veeg het apparaat van binnen en van buiten af met een vochtige doek.

Dit is een olievrije frituurpan die hete lucht gebruikt. Vul de pan niet rechtstreeks met olie of vet om te frituren.

Let op: De frituurpan kan tijdens het eerste opwarmen een lichte rook- of geurontwikkeling vertonen. Dit is normaal bij veel verwarmingsapparaten. Dit heeft geen invloed op de veiligheid van het apparaat.

Vorbereiding voor gebruik

1. Plaats het apparaat op een stabiele, horizontale en vlakke ondergrond.
- Plaats het apparaat niet op een oppervlak dat niet bestand is tegen hoge temperaturen.**
2. Plaats het rooster in de pan.
- Vul de pan niet met olie of andere vloeistoffen.**
- Plaats geen voorwerpen op het apparaat, aangezien dit de luchtstroom belemmert en het frituurresultaat beïnvloedt.**

HET APPARAAT GEBRUIKEN

Dankzij het olievrije apparaat kunt u een breed scala aan ingrediënten bereiden.

Hoteluchtfrituren

1. Steek de stekker in een geaard stopcontact.
 2. Haal de koekenpan voorzichtig uit de airfryer.
 3. Doe de ingrediënten in de koekenpan.
 4. Schuif de pan terug in de airfryer.
- Zorg ervoor dat deze perfect is uitgelijnd met de geleiders in de frituurpan.**
- Gebruik de pan nooit zonder het rooster.**
- Let op: Raak de koekenpan niet aan tijdens en na gebruik, aangezien deze erg heet wordt. Houd de pan altijd bij de handgreep vast.**
5. Bepaal de gewenste kooktijd voor de ingrediënten.
 6. Sommige ingrediënten moeten halverwege de kooktijd worden omgedraaid. Trek de pan uit het apparaat en draai hem om. Schuif de pan vervolgens terug in de airfryer.
- Tip: Wanneer u de timer instelt op halverwege de kooktijd, hoort u de timer piepen wanneer u de ingrediënten moet schudden. Dit betekent echter dat u na het schudden de timer opnieuw moet instellen voor de resterende kooktijd.**
7. Wanneer de timer piept, wat aangeeft dat de ingestelde kooktijd is verstreken, haalt u de pan uit het apparaat.
- Tip: Tijdens het gebruik van het apparaat kunt u de temperatuur of tijd naar wens aanpassen. De instelling blijft ongeveer een minuut behouden nadat u de pan uit het apparaat hebt gehaald.**
8. Controleer of de ingrediënten klaar zijn. Als de ingrediënten nog niet klaar zijn, schuift u de pan eenvoudig terug in het apparaat en stelt u de timer in op nog een paar minuten.
 9. Om ingrediënten (bijv. friet) te verwijderen, haalt u de pan uit de airfryer en plaatst u deze op het rijsframe. Draai de pan niet ondersteboven terwijl het rek nog aan de pan vastzit, omdat overtollige olie die zich op de bodem van de pan heeft verzameld, op de ingrediënten zal lekken. De pan en de ingrediënten zijn heet; afhankelijk van het soort ingrediënten in de airfryer kan er stoom uit de pan ontsnappen.
 10. Leeg het mandje in een kom of bord.
 11. Wanneer een batch ingrediënten klaar is, is de airfryer direct klaar voor de volgende batch.

INSTRUCTIES VOOR HET BEDIENINGSPANEEL

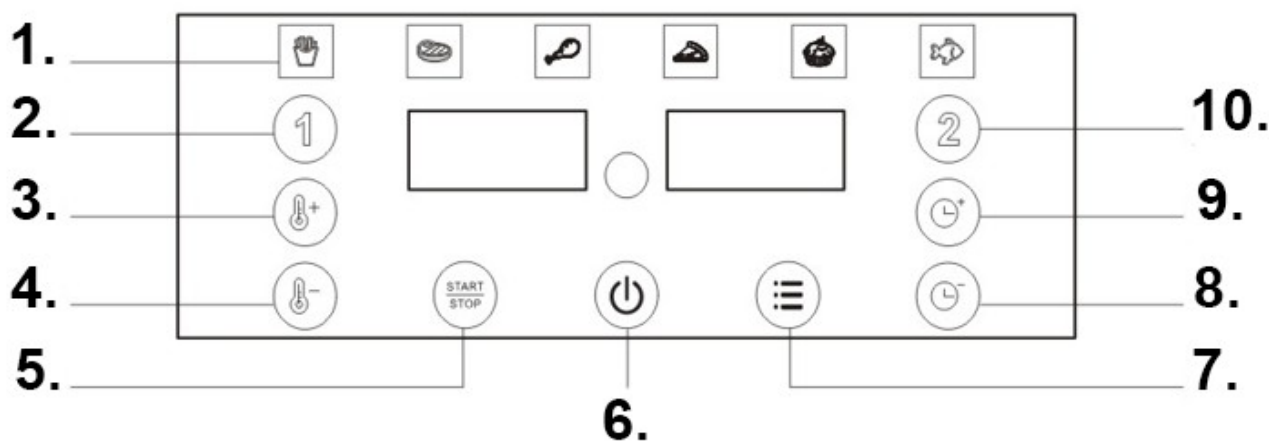

Beschrijving van het bedieningspaneel

1. Zes bakopties om uit te kiezen
2. Container nr. 1
3. Temperatuurregeling +
4. Temperatuurregeling -
5. Start/Stop-knop
6. AAN/UIT-knop
7. Menuselectie
8. Tijdsaanpassing -
9. Tijdsaanpassing +
10. Container nr. 2

WERKINGSMETHODE

Vorbereiding voor gebruik

1. Verwijder de verpakkingselementen
2. Gebruik warm water om de frituurpan en de ovenschaal schoon te maken. Gebruik een vochtige doek en afwasmiddel om de zijkanten en de bodem van de elektrische oven schoon te maken. Laat het apparaat volledig drogen voordat u het gebruikt.
3. Plaats de elektrische oven op een stabiele ondergrond.
4. Zorg ervoor dat er voldoende ruimte is rondom de elektrische oven. Houd een afstand van minimaal 10 cm aan tussen het oppervlak en andere voorwerpen. Plaats geen voorwerpen in de buurt van de luchtuitlaten.

GEBRUIKSAANWIJZING

Het apparaat moet na elk gebruik worden gereinigd.

De pan en het rooster hebben een antiaanbaklaag. Gebruik geen metalen keukengerei of schuurmiddelen om ze schoon te maken, aangezien dit de antiaanbaklaag kan beschadigen.

1. Aan/stand-byknop: Nadat het product is aangesloten op de voeding en er een pieptoon klinkt (het product staat in de stand-bymodus), raakt u zachtjes de knop op het deksel aan. Alle functie-pictogrammen lichten op, waarmee de gebruiker wordt geïnformeerd dat de werkmodus van het apparaat op dit moment kan worden ingesteld.
2. Selecteer het ladenummer waarin u wilt koken (u kunt lade 1 en pan 2 selecteren). (Afzonderlijk of gelijktijdig te bedienen). Let op: deze stap is niet nodig voor één potentiometer.
3. Nadat u het gewenste ladenummer hebt geselecteerd, kunt u op de menuknop drukken om direct naar de aanbevolen modus te gaan (er zijn 6 menumodi om uit te kiezen). De toets kan in een lus worden bediend. Het indicatielampje van de geselecteerde modus knippert om de gebruiker aan de huidige modus te herinneren. U kunt nu ook de baktemperatuur en -tijd aanpassen, wat betekent dat u het huidige menu verlaat en de personalisatiemodus opent. Elke modus geeft een aftelling en uitschakeltijd weer. U kunt ook de baktemperatuur of -duur naar wens instellen (aanpassen). Als u alleen de vooraf ingestelde modus gebruikt, drukt u eenvoudig op de start-/pauzeknop (als u de knop niet indrukt, keert het apparaat standaard na 10 seconden automatisch terug naar de werkmodus).
4. Start/Pauze-knop: Hiermee start of pauzeert u de frituurpan.
5. Temperatuurinstelling: 80-230°C, tijdstelling: 1 tot 60 minuten.
6. Tijdens het gebruik, wanneer de lade wordt uitgetrokken, verschijnt op het display "open". Zodra de bewerking is voltooid, verschijnt op het display "end". Na een pieptoon schakelt het display over naar "Display". Opmerking: De frituurpan stopt wanneer de lade wordt uitgetrokken.

HET APPARAAT OPBERGEN

1. Haal de stekker van het apparaat uit het stopcontact en laat het afkoelen.
2. Zorg ervoor dat alle onderdelen schoon en droog zijn.

PROBLEEMOPLOSSING

Probleem	Mogelijke oorzaak	Oplossing
Het apparaat werkt niet	Stroom niet aangesloten	Sluit de stroom aan
Onvoldoende gaar voedsel	Te veel etenswaren in de lade van het apparaat	Verdeel het eten in kleinere porties
Het eten was niet gelijkmatig gaar	Ongelijkmatige verwarming	Schud het eten tijdens het bakken
Gebakken voedsel is niet knapperig	Gebruik geen traditionele olie om voedsel te bakken	Gebruik een geschikte bakolie of bestrijk het oppervlak van het eten lichtjes met olie.
Witte rook	Etensresten in lades	Maak de frituurpan na elk gebruik schoon.

TIPS EN INFORMATIE OVER HET BEHEER VAN GEBRUIKTE VERPAKKINGEN



De verpakking is gemaakt van milieuvriendelijke materialen die u bij uw plaatselijke recyclingcentrum kunt inleveren. Gebruikt verpakkingsmateriaal dient te worden ingeleverd bij een door de lokale overheid aangewezen afvalverwerkingslocatie. Neem voor informatie over recyclingmogelijkheden voor gebruikte producten contact op met uw gemeente of stadskantoor.



VERWIJDERING VAN GEBRUIKTE ELEKTRISCHE EN ELEKTRONISCHE APPARATUUR

Om milieuredeinen mogen gebruikte elektrische en elektronische producten niet bij het gewone huisvuil worden gegooid, maar moeten ze op de juiste manier worden afgevoerd. Informatie over inzamelpunten en openingstijden kunt u opvragen bij de bevoegde autoriteiten.



Dit product voldoet aan de eisen van de toepasselijke Europese en nationale richtlijnen. Het product voldoet aan de Europese en nationale eisen voor de veiligheid van apparaten en producten.



Dit product voldoet aan de eisen van de relevante Europese en nationale RoHS-richtlijnen.



Het symbool geeft aan dat de materialen waarvan het apparaat is gemaakt, de smaak of geur van voedselproducten niet veranderen.

Wij behouden ons het recht voor om zonder voorafgaande kennisgeving wijzigingen aan te brengen in de tekst, het ontwerp en de technische gegevens van het product.

Bäste herr eller fru, tack för att du köpt vår produkt!

Innan du använder produkten, läs följande instruktioner för att säkerställa att produkten används korrekt.

Spara denna manual för framtida bruk och följ dess rekommendationer, eftersom underlåtenhet att följa dem kan utgöra en risk för liv eller hälsa.

ANVÄNDNING OCH BESKRIVNING AV ENHETEN

Fritösen är avsedd för att fritera livsmedel i varmluft vid en maximal temperatur på 200 °C.

Denna airfryer erbjuder ett enkelt och hälsosamt sätt att tillaga dina favoritingredienser. Tack vare sin snabba cirkulation av varmluft och toppgrill kan enheten tillaga en mängd olika rätter. Det bästa är att airfryern värmer mat i alla riktningar, och de flesta ingredienser kräver inte olja.

Denna apparat är endast avsedd för hushållsbruk. Fritösen är endast avsedd för inomhusbruk. Den är inte avsedd för kommersiella eller liknande tillämpningar såsom:

- personalkök i butiker, kontor och andra arbetsmiljöer;
- på gårdar;
- av kunder på hotell, motell och andra bostadsmiljöer;
- i bed and breakfast-anläggningar.

Felaktig användning

Airfryern är inte avsedd för att värma vätskor.

-ENDAST FÖR INOMHUSANVÄNDNING I HEMMA-

SÄKERHETSINSTRUKTIONER

Vid användning av elektriska apparater bör grundläggande försiktighetsåtgärder alltid följas, inklusive följande:

1. Läs alla instruktioner.
2. Rör inte vid heta ytor.
3. För att skydda mot elektriska stötar, doppa inte sladd, kontakter eller bas i vatten eller någon annan vätska.
4. **WARNING:** Denna elektriska apparat har en värmefunktion. Ytor, inklusive de som inte är funktionella ytor, kan bli mycket varma. Eftersom temperaturen varierar mellan individer bör apparaten användas med **FÖRSIKTIGHET**. Apparaten bör endast vidröras i sina avsedda handtag och greppytor, med användning av värmebeständiga handskar eller liknande material. Andra ytor än de som är avsedda för grepp bör få svalna innan de vidrörs.
5. När apparaten inte används ska den dras ur vägguttaget före rengöring. Låt apparaten svalna innan du sätter i eller tar bort delar.
6. Om nätsladden är skadad måste den bytas ut av tillverkaren, dess servicerepresentant eller liknande kvalificerade personer för att undvika fara.
7. Användning av tillbehör som inte rekommenderas av apparattillverkaren kan orsaka skador.
8. Använd inte utomhus.
9. Låt inte sladden hänga över kanten på ett bord eller en bänkskiva, eftersom det kan orsaka kontakt med en het yta.
10. Placera inte apparaten på eller nära en het gas- eller elektrisk brännare, eller i en het ugn.
11. Var extremt försiktig när du flyttar en apparat som innehåller het olja eller andra heta vätskor.
12. Anslut alltid först kontakten till apparaten och anslut sedan sladden till vägguttaget. För att koppla bort apparaten, ställ valfri reglage i avstängt läge och dra sedan ut kontakten ur vägguttaget.
13. Använd inte apparaten för andra ändamål än de den är avsedd för.
14. Denna apparat får användas av barn från 8 år och uppåt och av personer med nedsatt fysisk, sensorisk eller mental förmåga eller bristande erfarenhet och kunskap, förutsatt att de övervakas eller har instruerats i säker användning av apparaten och förstår de risker som är förknippade med den. Barn bör inte leka med apparaten. Rengöring och användarunderhåll får inte utföras av barn om de inte är äldre än 8 år och övervakas.
15. Förvara apparaten och dess kabel utom räckhåll för barn under 8 år.
16. Apparaterna är inte avsedda att användas med hjälp av en extern timer eller ett separat fjärrkontrollsystem.
17. Använd inte behållare eller lock av glas eller keramik.

Symboler på enheten



Denna symbol varnar för att vidröra heta ytor.



Symbolen indikerar att de högkvalitativa materialen som apparaten är tillverkad av inte förändrar smaken eller lukten av livsmedelsprodukter.

TEKNISKA DATA

- Nominell spänning: 220-240V
- Nominell frekvens: 50/60Hz
- Nominell effekt: 2400 W
- Kapacitet: 15L

ENHETSBESKRIVNING

1. Övre lock
2. Kontrollpanel
3. Handtag
4. Fönster

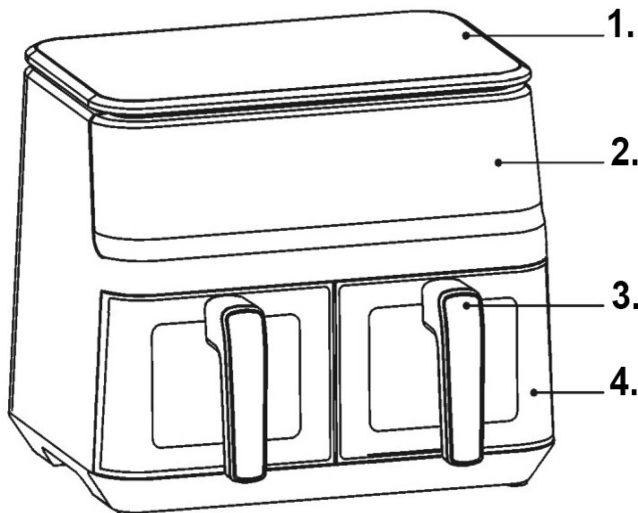

VIKTIG INFORMATION

Fara

- Denna apparat får användas av barn från 8 år och uppåt och av personer med nedsatt fysisk, sensorisk eller mental förmåga eller bristande erfarenhet och kunskap, förutsatt att de övervakas eller har instruerats i säker användning av apparaten och förstår de risker som är förknippade med den. Barn bör inte leka med apparaten. Rengöring och användarunderhåll får inte utföras av barn om de inte är 8 år eller äldre och övervakas.
- Förvara enheten och dess kabel utom räckhåll för barn under 8 år.
- Doppa aldrig höljet, som innehåller elektriska komponenter och värmeelement, i vatten och skölj det inte under rinnande vatten.
- För att undvika elektriska stötar, se till att vatten eller annan vätska inte kommer in i apparaten.
- Placera alltid ingredienser som ska friteras i korgen för att förhindra att de kommer i kontakt med värmeelementen.
- Täck inte över luftintaget och -utloppet medan apparaten är i drift.
- Fyll inte grytan med olja eftersom det kan orsaka brandrisk.
- Rör aldrig enhetens insida medan den är i drift.
- Temperaturen på åtkomliga ytor kan vara hög medan enheten är i drift.

Varning

- Kontrollera att den angivna spänningen på enheten överensstämmer med den lokala nätspänningen.
- Använd inte apparaten om kontakten, nätsladden eller andra delar är skadade.
- Anlita inte obehöriga personer för att byta ut eller reparera en skadad strömsladd.
- Håll strömsladden borta från heta ytor.
- Anslut inte enheten och använd inte kontrollpanelen med våta händer.
- Placera inte enheten nära en vägg eller andra apparater. Lämna minst 10 cm fritt utrymme på baksidan och sidorna, och 10 cm fritt utrymme ovanför enheten.
- Placera inga föremål på enheten.
- Använd inte enheten för andra ändamål än de som beskrivs i denna manual.
- Apparaten får inte användas utan tillsyn.
- Under varmluftsstekning kommer het ånga ut genom luftutsläppen. Håll händer och ansikte på säkert avstånd från ång- och luftutsläppen. Var också försiktig med het ånga och luft när du tar ut kastrullen ur apparaten.
- Alla åtkomliga ytor kan bli varma under användning
- Om mörk rök kommer från apparaten, dra omedelbart ur sladden. Vänta tills röken slutar innan du tar bort kastrullen från apparaten.

Anmärkningar

- Apparaten måste placeras på en plan, jämn och stabil yta.
- Denna apparat är endast avsedd för hushållsbruk. Den kan inte användas säkert i miljöer som personalkök, gårdar, motell och andra icke-bostadsmiljöer. Den är inte heller avsedd att användas av kunder på hotell, motell, bed and breakfast eller andra bostadsmiljöer.
- Om apparaten används felaktigt eller för professionella eller semiprofessionella ändamål, eller om den inte används i enlighet med instruktionerna i bruksanvisningen, upphör garantin att gälla och vi kan inte ta något ansvar för eventuella skador som orsakats.
- Dra alltid ur sladden till apparaten när den inte används.
- Apparaten måste svalna i cirka 30 minuter innan den kan användas eller rengöras på ett säkert sätt.

ANVÄNDNING AV ENHETEN

Före första användningen

1. Ta bort allt förpackningsmaterial.
2. Ta bort eventuella klistermärken eller etiketter från apparaten.
3. Rengör kastrullen och gallret noggrant med varmt vatten, lite diskmedel och en icke-slipande svamp.
4. Torka av apparaten inifrån och ut med en fuktig trasa.

Detta är en oljefri fritös som använder varmluft. Fyll inte grytan direkt med olja eller fett för fritering.

Obs: Fritösen kan avge en lätt rök eller lukt under den första uppvärmningen. Detta är normalt för många värmeapparater. Detta påverkar inte apparatens säkerhet.

Förberedelse för användning

1. Placera enheten på en stabil, horisontell och jämn yta.
Placera inte enheten på en yta som inte tål höga temperaturer.
2. Placera gallret i grytan.
Fyll inte grytan med olja eller någon annan vätska.
Placera inga föremål på apparaten, eftersom det kommer att hindra luftflödet och påverka stekresultatet.

ANVÄNDA ENHETEN

Den oljefria apparaten låter dig tillaga en mängd olika ingredienser.

Varmluftstekning

1. Anslut strömkabeln till ett jordat vägguttag.
2. Ta försiktigt ut stekpannan ur airfryern.
3. Lägg ingredienserna i stekpannan.
4. Skjut tillbaka pannan i airfryern.
Se till att den är perfekt i linje med skenorna i fritösens hölje.
Använd aldrig pannan utan galler.
Varning: Rör inte vid stekpannan under och efter användning, eftersom den blir mycket varm. Håll alltid pannan i handtaget.
5. Bestäm den önskade tillagningstid för ingredienserna.
6. Vissa ingredienser behöver vändas halvvägs genom tillagningstiden. Dra ut pannan ur apparaten och vänd den. Skjut sedan tillbaka pannan i airfryern.
Tips: När du ställer in timern på halvvägs genom tillagningstiden hör du timern pipa när du behöver skaka ingredienserna. Detta innebär dock att du efter skakningen måste återställa timern för den återstående tillagningstiden.
7. När timern piper, vilket indikerar att den inställda tillagningstiden har gått, ta bort kastrullen ur apparaten.
Tips: Medan du använder apparaten kan du justera temperaturen eller tiden efter önskemål. Inställningen bibehålls i ungefär en minut efter att kastrullen tagits ur apparaten.
8. Kontrollera om ingredienserna är klara. Om ingredienserna inte är klara, skjut bara tillbaka kastrullen i apparaten och ställ in timern på några minuter till.
9. För att ta bort ingredienser (t.ex. pommes frites), ta ut kastrullen ur airfryern och placera den på jäsrämen. Vänd inte kastrullen upp och ner medan gallret fortfarande är fäst vid kastrullen, eftersom överflödiga olja som har samlats på botten av kastrullen kommer att läcka ner på ingredienserna. Grytan och ingredienserna är varma; ånga kan komma ut från kastrullen beroende på vilken typ av ingredienser i airfryern.
10. Töm korgen i en skål eller tallrik.
11. När en sats ingredienser är klar är airfryern omedelbart redo för nästa sats.

INSTRUKTIONER FÖR KONTROLLPANELEN

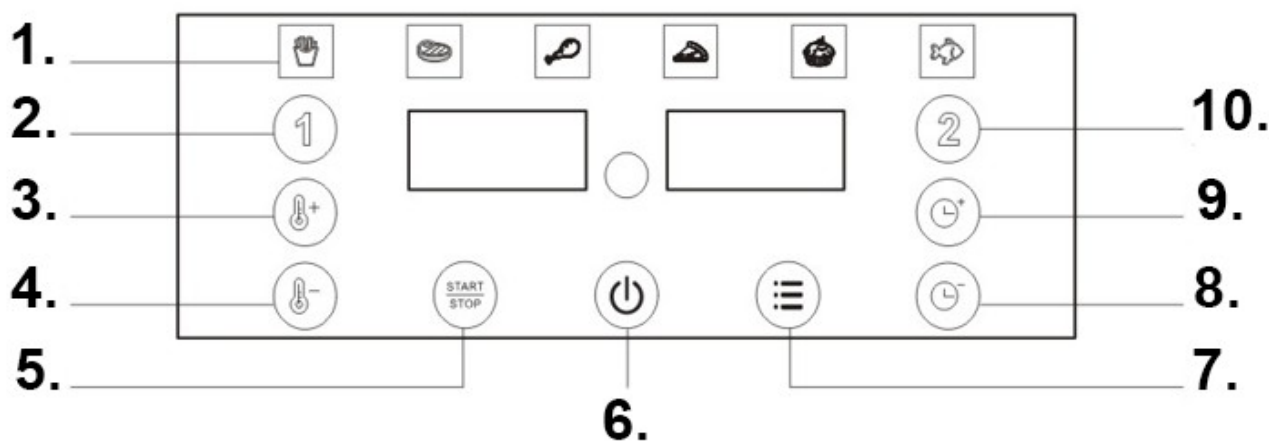

Beskrivning av kontrollpanelen

1. Sex bakningsalternativ att välja mellan
2. Behållare nr 1
3. Temperaturkontroll +
4. Temperaturkontroll -
5. Start/Stopp-knapp
6. PÅ/AV-knapp
7. Menyval
8. Tidsjustering -
9. Tidsjustering +
10. Behållare nr 2

VERKANSMETOD

Förberedelse före användning

1. Ta bort förpackningselementen
2. Rengör fritösen och ugnformen med varmt vatten. Rengör sidorna och botten av den elektriska ugnen med en fuktig trasa och diskmedel. Låt apparaten torka helt innan du använder den.
3. Placera den elektriska ugnen på en stabil yta.
4. Se till att det finns tillräckligt med utrymme runt den elektriska ugnen, håll ett avstånd på minst 10 cm från ytan till andra föremål, och placera inga föremål nära luftutsläppen.

INSTRUKTIONSMANUAL

Apparaten bör rengöras efter varje användning.

Grytan och gallret har en non-stick-beläggning. Använd inte metallredskap eller slipande rengöringsmedel för att rengöra dem, eftersom det kan skada non-stick-beläggningen.

1. Ström på/standby-knapp: När produkten är ansluten till strömförsörjningen och ett pip ljud hörs (produkten är i standby-läge), tryck försiktigt på knappen på locket så tänds alla funktionsikoner och informerar användaren om att enhetens arbetsläge kan ställas in nu.
2. Välj det lådanummer du vill laga mat i (du kan välja låda 1 och kastrull 2). (Styrs separat eller samtidigt). Obs: Detta steg krävs inte för en enda potentiometer.
3. Efter att du valt det lådanummer som ska användas kan du trycka på menyknappen för att direkt gå till det rekommenderade läget (det finns 6 menylägen att välja mellan). Knappen kan användas i en loop. Indikatorlampan för det valda läget blinkar för att påminna användaren om det aktuella läget. I det här läget kan du också justera baktemperaturen och tiden, vilket innebär att du lämnar den aktuella menyn och går in i personaliseringsläget. Varje läge visar en nedräkning och avstängningstid. Du kan också fritt ställa in (justera) baktemperaturen eller varaktigheten. Om endast det förinställda läget används trycker du bara på start/paus-knappen (om knappen inte trycks ner återgår enheten automatiskt till arbetsläget efter 10 sekunder, som standard).
4. Start/Paus-knapp: Starta eller pausa fritösen.
5. Temperaturinställningsområde: 80-230°C, tidsinställningsområde: 1 till 60 minuter.
6. Under drift, när lådan dras ut, visar displayen "öppen". När driften är klar visar displayen "slut". Efter en pipsignal växlar displayen till "Display". Obs: Fritösen stannar när lådan dras ut.

FÖRVARING AV ENHETEN

1. Koppla ur enheten och låt den svalna.
2. Se till att alla delar är rena och torra.

PROBLEMLÖSNING

Problem	Möjlig orsak	Lösning
Enheter fungerar inte	Ström ej ansluten	Anslut strömmen
Underkokt mat	För mycket mat i apparatens låda	Dela upp maten i mindre portioner
Maten tillagades inte jämnt	Ojämn uppvärmning	Skaka maten under bakning
Ugnsbakad mat är inte krispig	Använd inte traditionell olja för att baka mat	Använd en lämplig matolja eller pensla matens yta lätt med olja.
Vit rök	Matrester i lådor	Tvätta fritösen efter varje användning.

TIPS OCH INFORMATION OM HANTERING AV ANVÄND FÖRPACKNING



Förpackningen är tillverkad av miljövänliga material som kan lämnas in på din lokala återvinningscentral.

Använd förpackningsmaterial ska lämnas till en avsedd avfallshanteringsplats som anvisats av lokala myndigheter. För information om återvinningsalternativ för använda produkter, vänligen kontakta din lokala kommun eller stadskontor.



AVFALLSHANTERING AV BEGAGNAD ELEKTRISK OCH ELEKTRONISK UTRUSTNING

Av miljöskäl bör använda elektriska och elektroniska produkter inte slängas med vanligt hushållsavfall, utan de ska kasseras på rätt sätt. Information om insamlingsplatser och deras öppettider kan erhållas från berörda myndigheter.



Denna produkt uppfyller kraven i tillämpliga europeiska och nationella direktiv. Produkten uppfyller europeiska och nationella krav för säkerhet för apparater och produkter.



Denna produkt uppfyller kraven i relevanta europeiska och nationella RoHS-direktiv.



Symbolen anger att materialerna som apparaten är tillverkad av inte förändrar smaken eller lukten av livsmedel.

Vi förbehåller oss rätten att göra ändringar i produktens text, design och tekniska data utan föregående meddelande.

Αγαπητέ κύριε ή κυρία, σας ευχαριστούμε που αγοράσατε το προϊόν μας!

Πριν χρησιμοποιήσετε το προϊόν, διαβάστε τις ακόλουθες οδηγίες για να διασφαλίσετε τη σωστή χρήση του.

Παρακαλούμε φυλάξτε αυτό το εγχειρίδιο για μελλοντική αναφορά και ακολουθήστε τις συστάσεις του, καθώς η μη τήρησή τους μπορεί να θέσει σε κίνδυνο τη ζωή ή την υγεία.

ΕΦΑΡΜΟΓΗ ΚΑΙ ΠΕΡΙΓΡΑΦΗ ΤΗΣ ΣΥΣΚΕΥΗΣ

Η φριτέζα έχει σχεδιαστεί για το τηγάνισμα τροφίμων σε ζεστό αέρα σε μέγιστη θερμοκρασία 200°C.

Αυτή η φριτέζα αέρα προσφέρει έναν εύκολο και υγιεινό τρόπο για να προετοιμάσετε τα αγαπημένα σας υλικά. Χάρη στην ταχεία κυκλοφορία θερμού αέρα και την επάνω σχάρα, η συσκευή μπορεί να προετοιμάσει μια ποικιλία πιάτων. Το καλύτερο είναι ότι η φριτέζα αέρα ζεσταίνει το φαγητό προς όλες τις κατευθύνσεις και τα περισσότερα υλικά δεν απαιτούν λάδι.

Αυτή η συσκευή προορίζεται μόνο για οικιακή χρήση. Η φριτέζα προορίζεται μόνο για εσωτερική χρήση. Δεν προορίζεται για χρήση σε εμπορικές ή παρόμοιες εφαρμογές, όπως:

- κουζίνες προσωπικού σε καταστήματα, γραφεία και άλλα εργασιακά περιβάλλοντα·
- σε αγροκτήματα·
- από πελάτες σε ξενοδοχεία, μοτέλ και άλλα οικιστικά περιβάλλοντα·
- σε πανδοχεία.

Ακατάλληλη χρήση

Η φριτέζα αέρα δεν προορίζεται για τη θέρμανση υγρών.

-ΜΟΝΟ ΓΙΑ ΧΡΗΣΗ ΣΕ ΕΣΩΤΕΡΙΚΟ ΧΩΡΟ-

ΟΔΗΓΙΕΣ ΑΣΦΑΛΕΙΑΣ

Κατά τη χρήση ηλεκτρικών συσκευών, θα πρέπει πάντα να ακολουθούνται βασικές προφυλάξεις, συμπεριλαμβανομένων των εξής:

1. Διαβάστε όλες τις οδηγίες.
2. Μην αγγίζετε θερμές επιφάνειες.
3. Για την προστασία από ηλεκτροπληξία, μην βυθίζετε το καλώδιο, τα φια ή τη βάση σε νερό ή σε οποιοδήποτε άλλο υγρό.
4. ΠΡΟΕΙΔΟΠΟΙΗΣΗ: Αυτή η ηλεκτρική συσκευή έχει λειτουργία θέρμανσης. Οι επιφάνειες, συμπεριλαμβανομένων εκείνων που δεν είναι λειτουργικές, μπορεί να γίνουν πολύ ζεστές. Καθώς οι θερμοκρασίες διαφέρουν μεταξύ των ατόμων, η συσκευή πρέπει να χρησιμοποιείται με ΠΡΟΣΟΧΗ. Η συσκευή πρέπει να αγγίζεται μόνο από τις καθορισμένες λαβές και επιφάνειες λαβής, χρησιμοποιώντας γάντια ανθεκτικά στη θερμότητα ή παρόμοια υλικά. Οι επιφάνειες εκτός από αυτές που προορίζονται για λαβή πρέπει να αφήνονται να κρυώσουν πριν τις αγγίξετε.
5. Όταν δεν χρησιμοποιείται, η συσκευή πρέπει να αποσυνδέεται από την πρίζα πριν τον καθαρισμό. Αφήστε τη συσκευή να κρυώσει πριν τοποθετήσετε ή αφαιρέσετε εξαρτήματα.
6. Εάν το καλώδιο τροφοδοσίας είναι κατεστραμμένο, πρέπει να αντικατασταθεί από τον κατασκευαστή, τον αντιπρόσωπο σέρβις του ή από παρόμοια εξειδικευμένα άτομα, για να αποφευχθεί κίνδυνος.
7. Η χρήση αξεσουάρ που δεν συνιστώνται από τον κατασκευαστή της συσκευής μπορεί να προκαλέσει τραυματισμό.
8. Μην το χρησιμοποιείτε σε εξωτερικούς χώρους.
9. Μην αφήνετε το καλώδιο να κρέμεται από την άκρη ενός τραπεζιού ή πάγκου, καθώς αυτό μπορεί να προκαλέσει επαφή με μια ζεστή επιφάνεια.
10. Μην τοποθετείτε τη συσκευή πάνω ή κοντά σε μια εστία αερίου ή ηλεκτρικού ρεύματος ή σε έναν ζεστό φούρνο.
11. Να είστε ιδιαίτερα προσεκτικοί όταν μετακινείτε μια συσκευή που περιέχει καυτό λάδι ή άλλα ζεστά υγρά.
12. Πάντα να συνδέετε πρώτα το φια στη συσκευή και στη συνέχεια το καλώδιο στην πρίζα. Για να αποσυνδέσετε τη συσκευή, θέστε οποιοδήποτε χειριστήριο στη θέση απενεργοποίησης και, στη συνέχεια, αφαιρέστε το φια από την πρίζα.
13. Μην χρησιμοποιείτε τη συσκευή για σκοπούς διαφορετικούς από αυτούς για τους οποίους προορίζεται.
14. Αυτή η συσκευή μπορεί να χρησιμοποιηθεί από παιδιά ηλικίας 8 ετών και άνω και από άτομα με μειωμένες σωματικές, αισθητηριακές ή νοητικές ικανότητες ή έλλειψη εμπειρίας και γνώσεων, υπό την προϋπόθεση ότι επιβλέπονται ή έχουν λάβει οδηγίες για την ασφαλή χρήση της συσκευής και κατανοούν τους κινδύνους που ενέχει. Τα παιδιά δεν πρέπει να παίζουν με τη συσκευή. Ο καθαρισμός και η συντήρηση από τον χρήστη δεν πρέπει να εκτελούνται από παιδιά εκτός εάν είναι μεγαλύτερα από 8 ετών και επιβλέπονται.
15. Κρατήστε τη συσκευή και το καλώδιό της μακριά από παιδιά κάτω των 8 ετών.
16. Οι συσκευές δεν προορίζονται για λειτουργία μέσω εξωτερικού χρονοδιακόπτη ή ξεχωριστού συστήματος τηλεχειρισμού.
17. Μην χρησιμοποιείτε γυάλινα ή κεραμικά δοχεία ή καπάκια.

Σύμβολα στη συσκευή



Αυτό το σύμβολο προειδοποιεί να μην αγγίζετε θερμές επιφάνειες.



Το σύμβολο υποδεικνύει ότι τα υλικά υψηλής ποιότητας από τα οποία είναι κατασκευασμένη η συσκευή δεν αλλοιώνουν τη γεύση ή την οσμή των τροφίμων.

ΤΕΧΝΙΚΑ ΔΕΔΟΜΕΝΑ

- Ονομαστική τάση: 220-240V
- Ονομαστική συχνότητα: 50/60Hz
- Ονομαστική ισχύς: 2400 W
- Χωρητικότητα: 15 λίτρα

ΠΕΡΙΓΡΑΦΗ ΣΥΣΚΕΥΗΣ

1. Επάνω κάλυμμα
2. Πίνακας ελέγχου
3. Λαβή
4. Παράθυρο

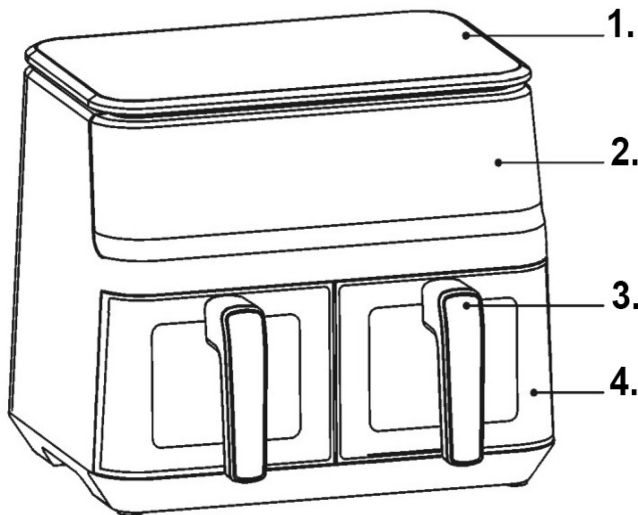

ΣΗΜΑΝΤΙΚΕΣ ΠΛΗΡΟΦΟΡΙΕΣ

Κίνδυνος

- Αυτή η συσκευή μπορεί να χρησιμοποιηθεί από παιδιά ηλικίας 8 ετών και άνω και από άτομα με μειωμένες σωματικές, αισθητηριακές ή νοητικές ικανότητες ή έλλειψη εμπειρίας και γνώσης, υπό την προϋπόθεση ότι επιβλέπονται ή έχουν λάβει οδηγίες για την ασφαλή χρήση της συσκευής και κατανοούν τους κινδύνους που ενέχει. Τα παιδιά δεν πρέπει να παίζουν με τη συσκευή. Ο καθαρισμός και η συντήρηση από τον χρήστη δεν πρέπει να εκτελούνται από παιδιά εκτός εάν είναι ηλικίας 8 ετών και άνω και επιβλέπονται.
- Κρατήστε τη συσκευή και το καλώδιό της μακριά από παιδιά κάτω των 8 ετών.
- Ποτέ μην βυθίζετε το περίβλημα, το οποίο περιέχει ηλεκτρικά εξαρτήματα και θερμαντικά στοιχεία, σε νερό και μην το ξεπλένετε με τρεχούμενο νερό.
- Για την αποφυγή ηλεκτροπληξίας, μην αφήνετε νερό ή οποιοδήποτε άλλο υγρό να εισέλθει στη συσκευή.
- Τοποθετείτε πάντα τα υλικά που θα τηγανιστούν στο καλάθι για να μην έρθουν σε επαφή με τα θερμαντικά στοιχεία.
- Μην καλύπτετε την είσοδο και την έξοδο αέρα ενώ η συσκευή βρίσκεται σε λειτουργία.
- Μην γεμίζετε την κατσαρόλα με λάδι, καθώς αυτό μπορεί να προκαλέσει κίνδυνο πυρκαγιάς.
- Μην αγγίζετε ποτέ το εσωτερικό της συσκευής ενώ λειτουργεί.
- Η θερμοκρασία των προσβάσιμων επιφανειών ενδέχεται να είναι υψηλή ενώ η συσκευή λειτουργεί.

Προειδοποίηση

- Ελέγξτε ότι η τάση που αναγράφεται στη συσκευή ταιριάζει με την τοπική τάση δικτύου.
- Μην χρησιμοποιείτε τη συσκευή εάν το φις, το καλώδιο τροφοδοσίας ή άλλα εξαρτήματα έχουν υποστεί ζημιά.
- Μην χρησιμοποιείτε μη εξουσιοδοτημένα άτομα για την αντικατάσταση ή την επισκευή ενός κατεστραμμένου καλωδίου ρεύματος.
- Κρατήστε το καλώδιο ρεύματος μακριά από θερμές επιφάνειες.
- Μην συνδέετε τη συσκευή ή μην χειρίζεστε τον πίνακα ελέγχου με βρεγμένα χέρια.
- Μην τοποθετείτε τη συσκευή κοντά σε τοίχο ή άλλες συσκευές. Αφήστε τουλάχιστον 10 cm ελεύθερου χώρου στο πίσω μέρος και στα πλάγια και 10 cm ελεύθερου χώρου πάνω από τη συσκευή.
- Μην τοποθετείτε αντικείμενα πάνω στη συσκευή.
- Μην χρησιμοποιείτε τη συσκευή για σκοπούς διαφορετικούς από αυτούς που περιγράφονται σε αυτό το εγχειρίδιο.
- Η συσκευή δεν πρέπει να λειτουργεί χωρίς επίβλεψη.
- Κατά το τηγάνισμα με ζεστό αέρα, ο ζεστός ατμός διαφεύγει από τις εξόδους αέρα. Κρατήστε τα χέρια και το πρόσωπό σας σε ασφαλή απόσταση από τις εξόδους ατμού και αέρα.

Επίσης, να είστε προσεκτικοί με τον ζεστό ατμό και τον αέρα όταν αφαιρείτε την κατσαρόλα από τη συσκευή.

- Όλες οι προσβάσιμες επιφάνειες ενδέχεται να θερμανθούν κατά τη χρήση.
- Εάν βγαίνει σκούρος καπνός από τη συσκευή, αποσυνδέστε την αμέσως από την πρίζα. Περιμένετε μέχρι να σταματήσει ο καπνός πριν αφαιρέσετε την κατσαρόλα από τη συσκευή.

Σημειώσεις

- Η συσκευή πρέπει να τοποθετείται σε επίπεδη, ομοιόμορφη και σταθερή επιφάνεια.
- Αυτή η συσκευή προορίζεται μόνο για οικιακή χρήση. Δεν μπορεί να χρησιμοποιηθεί με ασφάλεια σε περιβάλλοντα όπως κουζίνες προσωπικού, αγροκτήματα, μοτέλ και άλλα μη οικιστικά περιβάλλοντα. Επίσης, δεν προορίζεται για χρήση από πελάτες σε ξενοδοχεία, μοτέλ, πανδοχεία ή άλλα οικιστικά περιβάλλοντα.
- Εάν η συσκευή χρησιμοποιηθεί ακατάλληλα ή για επαγγελματικούς ή ημιεπαγγελματικούς σκοπούς, ή εάν δεν χρησιμοποιηθεί σύμφωνα με τις οδηγίες στο εγχειρίδιο χρήστη, η εγγύηση θα είναι άκυρη και δεν μπορούμε να αναλάβουμε καμία ευθύνη για τυχόν ζημιές που προκλήθηκαν.
- Πάντα να αποσυνδέετε τη συσκευή από την πρίζα όταν δεν τη χρησιμοποιείτε.
- Η συσκευή πρέπει να κρυώσει για περίπου 30 λεπτά πριν από την ασφαλή λειτουργία ή τον καθαρισμό της.

ΧΡΗΣΗ ΤΗΣ ΣΥΣΚΕΥΗΣ

Πριν από την πρώτη χρήση

1. Αφαιρέστε όλα τα υλικά συσκευασίας.
2. Αφαιρέστε τυχόν αυτοκόλλητα ή ετικέτες από τη συσκευή.
3. Καθαρίστε σχολαστικά την κατσαρόλα και τη σχάρα με ζεστό νερό, λίγο υγρό πιάτων και ένα μη λειαντικό σφουγγάρι.
4. Σκουπίστε τη συσκευή μέσα και έξω με ένα υγρό πανί.

Αυτή είναι μια φριτέζα χωρίς λάδι που χρησιμοποιεί ζεστό αέρα. Μην γεμίζετε την κατσαρόλα απευθείας με λάδι ή λίπος για τηγάνισμα.

Σημείωση: Η φριτέζα ενδέχεται να εκπέμπει έναν ελαφρύ καπνό ή μια οσμή κατά την αρχική θέρμανση. Αυτό είναι φυσιολογικό για πολλές συσκευές θέρμανσης. Αυτό δεν επηρεάζει την ασφάλεια της συσκευής.

Προετοιμασία για χρήση

1. Τοποθετήστε τη συσκευή σε σταθερή, οριζόντια και επίπεδη επιφάνεια.
- Μην τοποθετείτε τη συσκευή σε επιφάνεια που δεν είναι ανθεκτική σε υψηλές θερμοκρασίες.**
2. Τοποθετήστε τη σχάρα στην κατσαρόλα.
- Μην γεμίζετε την κατσαρόλα με λάδι ή οποιοδήποτε άλλο υγρό.**
- Μην τοποθετείτε αντικείμενα πάνω στη συσκευή, καθώς αυτό θα εμποδίσει τη ροή του αέρα και θα επηρεάσει τα αποτελέσματα του τηγάνισματος.**

ΧΡΗΣΗ ΤΗΣ ΣΥΣΚΕΥΗΣ

Η συσκευή χωρίς λάδι σας επιτρέπει να προετοιμάσετε μια μεγάλη ποικιλία συστατικών.

Τηγάνισμα με ζεστό αέρα

1. Συνδέστε το φις τροφοδοσίας σε μια γειωμένη πρίζα.
 2. Αφαιρέστε προσεκτικά το τηγάνι από τη φριτέζα.
 3. Τοποθετήστε τα υλικά στο τηγάνι.
 4. Σύρετε το τηγάνι πίσω στη φριτέζα.
- Βεβαιωθείτε ότι είναι τέλεια ευθυγραμμισμένο με τους οδηγούς στο σώμα της φριτέζας.**
- Ποτέ μην χρησιμοποιείτε το τηγάνι χωρίς τη σχάρα.**

Προσοχή: Μην αγγίζετε το τηγάνι κατά τη διάρκεια και μετά τη χρήση, καθώς ζεσταίνεται πολύ. Κρατάτε πάντα το τηγάνι από τη λαβή.

5. Προσδιορίστε τον απαιτούμενο χρόνο μαγειρέματος για τα υλικά.
 6. Ορισμένα υλικά απαιτούν γυρισμό στα μισά του χρόνου μαγειρέματος. Τραβήξτε το τηγάνι έξω από τη συσκευή και γυρίστε το. Στη συνέχεια, σύρετε το τηγάνι πίσω στη φριτέζα.
- Συμβουλή: Όταν ρυθμίσετε το χρονοδιακόπτη στα μισά του χρόνου μαγειρέματος, θα ακούσετε το ηχητικό σήμα του χρονοδιακόπτη όταν χρειαστεί να ανακινήσετε τα υλικά. Ωστόσο, αυτό σημαίνει ότι μετά το ανακάτεμα, θα χρειαστεί να επαναφέρετε το χρονοδιακόπτη για τον υπόλοιπο χρόνο μαγειρέματος.**
7. Όταν το χρονοδιακόπτη ηχήσει, υποδεικνύοντας ότι έχει παρέλθει ο καθορισμένος χρόνος μαγειρέματος, αφαιρέστε την κατσαρόλα από τη συσκευή.
- Συμβουλή: Ενώ χρησιμοποιείτε τη συσκευή, μπορείτε να προσαρμόσετε τη θερμοκρασία ή τον χρόνο σύμφωνα με τις προτιμήσεις σας. Η ρύθμιση θα διατηρηθεί για περίπου ένα λεπτό μετά την αφαίρεση της κατσαρόλας από τη συσκευή.**
8. Ελέγξτε αν τα υλικά είναι έτοιμα. Εάν τα υλικά δεν είναι ακόμα έτοιμα, απλώς σύρετε την κατσαρόλα πίσω στη συσκευή και ρυθμίστε το χρονοδιακόπτη για λίγα λεπτά ακόμα.
 9. Για να αφαιρέσετε υλικά (π.χ., τηγανητές πατάτες), αφαιρέστε την κατσαρόλα από τη φριτέζα αέρα και τοποθετήστε την στο πλαίσιο στεγανοποίησης. Μην γυρίζετε την κατσαρόλα ανάποδα όσο η σχάρα είναι ακόμα προσαρτημένη στην κατσαρόλα, καθώς η περίσσεια λαδιού που έχει συσσωρευτεί στον πάτο της κατσαρόλας θα διαρρεύσει στα υλικά. Η κατσαρόλα και τα υλικά είναι ζεστά. Ενδέχεται να βγει ατμός από την κατσαρόλα ανάλογα με τον τύπο των υλικών στη φριτέζα αέρα.
 10. Αδειάστε το καλάθι σε ένα μπολ ή πιάτο.
 11. Όταν μια παρτίδα υλικών είναι έτοιμη, η φριτέζα αέρα είναι αμέσως έτοιμη για την επόμενη παρτίδα.

ΟΔΗΓΙΕΣ ΠΙΝΑΚΑ ΕΛΕΓΧΟΥ

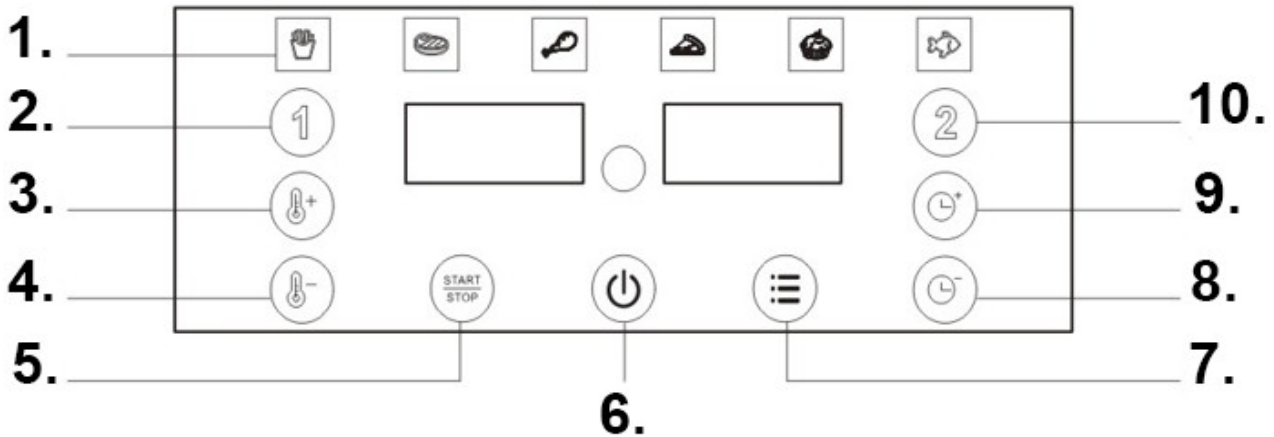

Περιγραφή του πίνακα ελέγχου

1. Έξι επιλογές ψησίματος για να διαλέξετε
2. Κοντέινερ αρ. 1
3. Έλεγχος θερμοκρασίας +
4. Έλεγχος θερμοκρασίας -
5. Κουμπί έναρξης/διακοπής
6. Κουμπί ON/OFF
7. Επιλογή μενού
8. Ρύθμιση ώρας -
9. Ρύθμιση ώρας +
10. Κοντέινερ αρ. 2

ΜΕΘΟΔΟΣ ΔΡΑΣΗΣ

Προετοιμασία πριν από τη χρήση

1. Αφαιρέστε τα στοιχεία συσκευασίας
2. Χρησιμοποιήστε χλιαρό νερό για να καθαρίσετε τη φριτέζα και το ταψί. Χρησιμοποιήστε ένα υγρό πανί και απορρυπαντικό για να καθαρίσετε τα πλαίσια και τον πάτο του ηλεκτρικού φούρνου. Αφήστε τη συσκευή να στεγνώσει εντελώς πριν τη χρησιμοποιήσετε.
3. Τοποθετήστε τον ηλεκτρικό φούρνο σε μια σταθερή επιφάνεια.
4. Βεβαιωθείτε ότι υπάρχει επαρκής χώρος γύρω από τον ηλεκτρικό φούρνο, διατηρώντας απόσταση τουλάχιστον 10 cm από την επιφάνεια από άλλα αντικείμενα και μην τοποθετείτε αντικείμενα κοντά στις εξόδους αέρα.

ΕΓΧΕΙΡΙΔΙΟ ΟΔΗΓΙΩΝ

Η συσκευή πρέπει να καθαρίζεται μετά από κάθε χρήση.

Η κατσαρόλα και η σχάρα έχουν αντικολητική επίστρωση. Μην χρησιμοποιείτε μεταλλικά σκεύη ή λειαντικά καθαριστικά για να τα καθαρίσετε, καθώς αυτό μπορεί να προκαλέσει ζημιά στην αντικολητική επίστρωση.

1. Κουμπί ενεργοποίησης/αναμονής: Αφού το προϊόν συνδεθεί στην παροχή ρεύματος και ακουστεί ένας ήχος (το προϊόν βρίσκεται σε λειτουργία αναμονής), αγγίξτε απαλά το κουμπί στο κάλυμμα και όλα τα εικονίδια λειτουργιών θα ανάψουν, ενημερώνοντας τον χρήστη ότι η λειτουργία της συσκευής μπορεί να ρυθμιστεί εκείνη τη στιγμή.
2. Επιλέξτε τον αριθμό συρταριού στο οποίο θέλετε να μαγειρέψετε (μπορείτε να επιλέξετε το συρτάρι 1 και την κατσαρόλα 2). (Ελέγχεται ξεχωριστά ή ταυτόχρονα). Σημείωση: Αυτό το βήμα δεν απαιτείται για ένα μόνο ποτενσιόμετρο.
3. Αφού επιλέξετε τον αριθμό συρταριού που θα χρησιμοποιηθεί, μπορείτε να πατήσετε το κουμπί μενού για να εισέλθετε απευθείας στην προτεινόμενη λειτουργία (υπάρχουν 6 λειτουργίες μενού για να διαλέξετε). Το πλήκτρο μπορεί να λειτουργήσει σε βρόχο. Η ενδεικτική λυχνία της επιλεγμένης λειτουργίας θα αναβοσβήνει για να υπενθυμίσει στον χρήστη την τρέχουσα λειτουργία. Σε αυτό το σημείο, μπορείτε επίσης να ρυθμίσετε τη θερμοκρασία και τον χρόνο ψησίματος, πράγμα που σημαίνει έξοδο από το τρέχον μενού και είσοδο στη λειτουργία εξατομικευσης. Κάθε λειτουργία εμφανίζει μια αντίστροφη μέτρηση και χρόνο τερματισμού. Μπορείτε επίσης να ορίσετε (προσαρμόσετε) ελεύθερα τη θερμοκρασία ή τη διάρκεια ψησίματος. Εάν χρησιμοποιείται μόνο η προκαθορισμένη λειτουργία, απλώς πατήστε το κουμπί έναρξης/παύσης (εάν δεν πατηθεί το κουμπί, η συσκευή θα επιστρέψει αυτόματα στην κατάσταση λειτουργίας μετά από 10 δευτερόλεπτα, από προεπιλογή).
4. Κουμπί Έναρξης/Παύσης: Έναρξη ή παύση της φριτέζας.
5. Εύρος ρύθμισης θερμοκρασίας: 80-230°C, εύρος ρύθμισης χρόνου: 1 έως 60 λεπτά.

6. Κατά τη λειτουργία, όταν το συρτάρι τραβηχτεί έξω, η οθόνη θα εμφανίσει την ένδειξη "open". Όταν ολοκληρωθεί η λειτουργία, η οθόνη θα εμφανίσει την ένδειξη "end". Μετά από ένα ηχητικό σήμα, η οθόνη θα αλλάξει σε "Display". Σημείωση: Η φριτέζα σταματά όταν το συρτάρι τραβηχτεί έξω.

ΑΠΟΘΗΚΕΥΣΗ ΤΗΣ ΣΥΣΚΕΥΗΣ

1. Αποσυνδέστε τη συσκευή από την πρίζα και αφήστε την να κρύνει.
2. Βεβαιωθείτε ότι όλα τα μέρη είναι καθαρά και στεγνά.

ΕΠΙΛΥΣΗ ΠΡΟΒΛΗΜΑΤΩΝ

Πρόβλημα	Πιθανή αιτία	Διάλυμα
Η συσκευή δεν λειτουργεί	Δεν έχει συνδεθεί ρεύμα	Συνδέστε την τροφοδοσία
Μη καλά μαγειρεμένο φαγητό	Υπερβολική ποσότητα τροφίμων στο συρτάρι της συσκευής	Χωρίστε το φαγητό σε μικρότερες μερίδες
Το φαγητό δεν ήταν ομοιόμορφα μαγειρεμένο	Άνιση θέρμανση	Ανακινήστε το φαγητό κατά το ψήσιμο
Το ψημένο φαγητό δεν είναι τραγανό	Μην χρησιμοποιείτε παραδοσιακό λάδι για το ψήσιμο τροφίμων	Χρησιμοποιήστε κατάλληλο λάδι μαγειρέματος ή αλείψτε ελαφρά την επιφάνεια του φαγητού με λάδι.
Λευκός καπνός	Υπολείμματα φαγητού σε συρτάρια	Παρακαλούμε πλύνετε τη φριτέζα μετά από κάθε χρήση.

ΣΥΜΒΟΥΛΕΣ ΚΑΙ ΠΛΗΡΟΦΟΡΙΕΣ ΓΙΑ ΤΗ ΔΙΑΧΕΙΡΙΣΗ ΧΡΗΣΙΜΟΠΟΙΗΜΕΝΩΝ ΣΥΣΚΕΥΑΣΙΩΝ



Η συσκευασία είναι κατασκευασμένη από φιλικά προς το περιβάλλον υλικά που μπορούν να απορριφθούν στο τοπικό σας κέντρο ανακύκλωσης.

Τα χρησιμοποιημένα υλικά συσκευασίας θα πρέπει να παραδίδονται σε καθορισμένο χώρο διάθεσης αποβλήτων που ορίζεται από τις τοπικές αρχές. Για πληροφορίες σχετικά με τις επιλογές ανακύκλωσης χρησιμοποιημένων προϊόντων, επικοινωνήστε με το τοπικό σας δήμο ή το γραφείο της πόλης σας.



ΑΠΟΡΡΙΨΗ ΧΡΗΣΙΜΟΠΟΙΗΜΕΝΟΥ ΗΛΕΚΤΡΙΚΟΥ ΚΑΙ ΗΛΕΚΤΡΟΝΙΚΟΥ ΕΞΟΠΛΙΣΜΟΥ

Για περιβαλλοντικούς λόγους, τα χρησιμοποιημένα ηλεκτρικά και ηλεκτρονικά προϊόντα δεν πρέπει να απορρίπτονται με τα συνηθισμένα οικιακά απορρίμματα, αλλά θα πρέπει να απορρίπτονται με τον κατάλληλο τρόπο. Πληροφορίες σχετικά με τα σημεία συλλογής και το ωράριο λειτουργίας τους μπορείτε να λάβετε από τις αρμόδιες αρχές.



Αυτό το προϊόν συμμορφώνεται με τις απαιτήσεις των ισχυουσών ευρωπαϊκών και εθνικών οδηγιών. Το προϊόν πληροί τις ευρωπαϊκές και εθνικές απαιτήσεις για την ασφάλεια συσκευών και προϊόντων.



Αυτό το προϊόν συμμορφώνεται με τις απαιτήσεις των σχετικών ευρωπαϊκών και εθνικών οδηγιών RoHS.



Το σύμβολο υποδεικνύει ότι τα υλικά από τα οποία είναι κατασκευασμένη η συσκευή δεν αλλάζουν τη γεύση ή την οσμή των τροφίμων.

Διατηρούμε το δικαίωμα να κάνουμε αλλαγές στο κείμενο, το σχεδιασμό και τα τεχνικά δεδομένα του προϊόντος χωρίς προειδοποίηση.

Stimate Domnule sau Stimate Doamnă, vă mulțumim pentru achiziționarea produsului nostru!

Înainte de a utiliza produsul, vă rugăm să citiți următoarele instrucțiuni pentru a asigura utilizarea corectă a acestuia.

Vă rugăm să păstrați acest manual pentru referințe ulterioare și să urmați recomandările sale, deoarece nerespectarea acestora poate reprezenta un risc pentru viață sau sănătate.

APLICAȚIA ȘI DESCRIEREA DISPOZITIVULUI

Friteuza este concepută pentru prăjirea produselor alimentare în aer cald la o temperatură maximă de 200°C.

Această friteuză cu aer cald oferă o modalitate ușoară și sănătoasă de a prepara ingredientele preferate. Datorită circulației rapide a aerului cald și a grătarului superior, dispozitivul poate prepara o varietate de feluri de mâncare. Cel mai bun lucru este că friteuza cu aer cald încălzește alimentele în toate direcțiile, iar majoritatea ingredientelor nu necesită ulei.

Acest aparat este destinat exclusiv uzului casnic. Friteuza este destinată exclusiv uzului în interior. Nu este destinată utilizării în aplicații comerciale sau similare, cum ar fi:

- bucătăriile personalului din magazine, birouri și alte medii de lucru;
- la ferme;
- de către clienți în hoteluri, moteluri și alte medii rezidențiale;
- în unități de cazare cu mic dejun.

Utilizare necorespunzătoare

Friteuza cu aer nu este destinată încălzirii lichidelor.

-NUMAI PENTRU UZ INTERIOR CASNIC-

INSTRUCȚIUNI DE SIGURANȚĂ

Când utilizați aparate electrice, trebuie respectate întotdeauna măsurile de precauție de bază, inclusiv următoarele:

1. Citiți toate instrucțiunile.
2. Nu atingeți suprafețele fierbinți.
3. Pentru a vă proteja împotriva electrocutării, nu scufundați cablul, ștecherul sau baza în apă sau în orice alt lichid.
4. AVERTISMENT: Acest aparat electric are funcție de încălzire. Suprafețele, inclusiv cele altele decât suprafețele funcționale, se pot încălzi foarte tare. Deoarece temperaturile diferă de la o persoană la alta, aparatul trebuie utilizat cu ATENȚIE. Aparatul trebuie atins doar de mânerul și suprafețele de prindere prevăzute, folosind mănuși rezistente la căldură sau materiale similare. Suprafețele, altele decât cele destinate prinderii, trebuie lăsate să se răcească înainte de a fi atinse.
5. Când nu este utilizat, aparatul trebuie deconectat de la priza de perete înainte de curățare. Lăsați aparatul să se răcească înainte de a introduce sau scoate piese.
6. Dacă cablul de alimentare este deteriorat, acesta trebuie înlocuit de producător, de agentul său de service sau de persoane cu calificare similară pentru a evita un pericol.
7. Utilizarea accesoriilor nerecomandate de producătorul aparatului poate provoca vătămări corporale.
8. Nu utilizați în aer liber.
9. Nu lăsați cablul să atârne peste marginea unei mese sau a unui blat, deoarece poate provoca contactul cu o suprafață fierbinte.
10. Nu așezați aparatul pe sau în apropierea unui aragaz pe gaz sau electric sau într-un cuptor încins.
11. Procedați cu mare precauție atunci când mutați un aparat care conține ulei fierbinte sau alte lichide fierbinți.
12. Conectați întotdeauna mai întâi ștecherul la aparat, apoi conectați cablul la priza de perete. Pentru a deconecta aparatul, setați orice comandă în poziția oprit, apoi scoateți ștecherul din priză.
13. Nu utilizați aparatul în alte scopuri decât cele pentru care a fost destinat.
14. Acest aparat poate fi utilizat de copii cu vârsta de 8 ani și peste și de persoane cu capacități fizice, senzoriale sau mentale reduse sau fără experiență și cunoștințe, cu condiția să fie supravegheate sau să fi fost instruite cu privire la utilizarea în siguranță a aparatului și să înțeleagă pericolele implicate. Copiii nu trebuie să se joace cu aparatul. Curățarea și întreținerea de către utilizator nu trebuie efectuate de către copii, cu excepția cazului în care au peste 8 ani și sunt supravegheați.
15. A nu se lăsa la îndemâna copiilor sub 8 ani.
16. Aparatele nu sunt destinate a fi acționate prin intermediul unui temporizator extern sau al unui sistem de telecomandă separat.
17. Vă rugăm să nu folosiți recipiente sau capace din sticlă sau ceramică.

Simboluri pe dispozitiv



Acest simbol avertizează împotriva atingerii suprafețelor fierbinți.



Simbolul indică faptul că materialele de înaltă calitate din care este fabricat dispozitivul nu modifică gustul sau mirosul produselor alimentare.

DATE TEHNICE

- Tensiune nominală: 220-240V
- Frecvență nominală: 50/60Hz
- Putere nominală: 2400 W
- Capacitate: 15L

DESCRIEREA DISPOZITIVULUI

1. Capac superior
2. Panou de control
3. Mâner
4. Fereastră

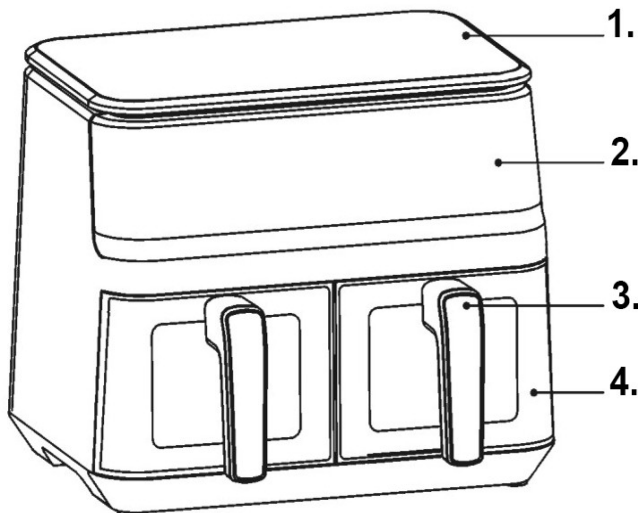

INFORMAȚII IMPORTANTE

Pericol

- Acest aparat poate fi utilizat de copii cu vârsta de 8 ani și peste și de persoane cu capacități fizice, senzoriale sau mentale reduse sau cu lipsă de experiență și cunoștințe, cu condiția să fie supravegheați sau să fi fost instruiți cu privire la utilizarea în siguranță a aparatului și să înțeleagă pericolele implicate. Copiii nu trebuie să se joace cu aparatul. Curățarea și întreținerea de către utilizator nu trebuie efectuate de copii, cu excepția cazului în care au vârsta de 8 ani sau mai mult și sunt supravegheați.

- A nu se lăsa la îndemâna copiilor sub 8 ani.
- Nu scufundați niciodată carcasa, care conține componentele electrice și elementele de încălzire, în apă și nu o clătiți sub jet de apă.
- Pentru a preveni electrocutarea, nu permiteți pătrunderea apei sau a oricărui alt lichid în aparat.
- Așezați întotdeauna ingredientele care urmează să fie prăjite în coș pentru a preveni contactul acestora cu elementele de încălzire.
- Nu acoperiți orificiul de admisie și evacuare a aerului în timp ce aparatul este în funcțiune.
- Nu umpleți vasul cu ulei, deoarece acest lucru poate provoca un pericol de incendiu.
- Nu atingeți niciodată interiorul dispozitivului în timp ce acesta funcționează.
- Temperatura suprafețelor accesibile poate fi ridicată în timp ce dispozitivul funcționează.

Avertizare

- Verificați dacă tensiunea indicată pe dispozitiv corespunde cu tensiunea rețelei locale.
- Nu utilizați aparatul dacă ștecherul, cablul de alimentare sau alte componente sunt deteriorate.
- Nu apelați la persoane neautorizate pentru a înlocui sau repara un cablu de alimentare deteriorat.
- Nu lăsați cablul de alimentare să se apropie de suprafețele fierbinți.
- Nu conectați dispozitivul și nu operați panoul de control cu mâinile ude.
- Nu așezați dispozitivul aproape de un perete sau de alte aparate. Lăsați cel puțin 10 cm spațiu liber în spate și pe laterale și 10 cm spațiu liber deasupra dispozitivului.
- Nu așezați niciun obiect pe dispozitiv.
- Nu utilizați dispozitivul în alte scopuri decât cele descrise în acest manual.
- Aparatul nu trebuie utilizat fără supraveghere.
- În timpul prăjirii cu aer cald, iese abur fierbinte prin orificiile de ventilație. Țineți mâinile și fața la o distanță sigură de orificiile de ventilație și de abur.

De asemenea, aveți grijă la aburul fierbinte și la aerul fierbinte atunci când scoateți oala din aparat.

- Toate suprafețele accesibile se pot încălzi în timpul utilizării
- Dacă din aparat iese fum negru, scoateți-l imediat din priză. Așteptați până când fumul se oprește înainte de a scoate vasul din aparat.

Note

- Aparatul trebuie așezat pe o suprafață plană, dreaptă și stabilă.
- Acest aparat este destinat exclusiv uzului casnic. Nu poate fi utilizat în siguranță în medii precum bucătăriile personalului, ferme, moteluri și alte medii nerezidențiale. De asemenea, nu este destinat utilizării de către clienți în hoteluri, moteluri, pensiuni sau alte medii rezidențiale.
- Dacă aparatul este utilizat necorespunzător sau în scopuri profesionale sau semiprofesionale sau dacă nu este utilizat în conformitate cu instrucțiunile din manualul de utilizare, garanția va fi nulă și nu ne putem asuma nicio răspundere pentru daunele cauzate.
- Deconectați întotdeauna aparatul de la priză atunci când nu este utilizat.
- Aparatul trebuie să se răcească timp de aproximativ 30 de minute înainte de a putea fi utilizat sau curățat în siguranță.

UTILIZAREA DISPOZITIVULUI

Înainte de prima utilizare

1. Îndepărtați toate materialele de ambalare.
2. Îndepărtați orice autocolante sau etichete de pe aparat.
3. Curățați temeinic oala și raftul cu apă fierbinte, puțin detergent de vase și un burete neabraziv.
4. Ștergeți aparatul pe interior și pe exterior cu o lavetă umedă.

Aceasta este o friteuză fără ulei care folosește aer cald. Nu umpleți oala direct cu ulei sau grăsime pentru prăjit.

Notă: Friteuza poate emite un ușor fum sau miros în timpul încălzirii inițiale. Acest lucru este normal pentru multe aparate de încălzire. Acest lucru nu afectează siguranța aparatului.

Pregătirea pentru utilizare

1. Așezați dispozitivul pe o suprafață stabilă, orizontală și dreaptă.
Nu așezați dispozitivul pe o suprafață care nu este rezistentă la temperaturi ridicate.
2. Așezați grătarul în oală.
Nu umpleți oala cu ulei sau alt lichid.
Nu așezați obiecte pe aparat, deoarece acestea vor obstrucționa fluxul de aer și vor afecta rezultatele prăjirii.

UTILIZAREA DISPOZITIVULUI

Dispozitivul fără ulei vă permite să preparați o gamă largă de ingrediente.

Prăjire cu aer cald

1. Conectați ștecherul la o priză de perete cu împământare.
2. Scoateți cu grijă tigaia din friteuza cu aer.
3. Așezați ingredientele în tigaie.
4. Introduceți tigaia înapoi în friteuza cu aer.
Asigurați-vă că este perfect aliniată cu ghidajele din corpul friteuzei.
Nu folosiți niciodată tigaia fără grătar.
Atenție: Nu atingeți tigaia în timpul și după utilizare, deoarece se încălzește foarte tare. Țineți întotdeauna tigaia de mâner.
5. Determinați timpul de gătire necesar pentru ingrediente.
6. Unele ingrediente necesită întoarcere la jumătatea timpului de gătire. Scoateți tigaia din aparat și întoarceți-o. Apoi introduceți tigaia înapoi în friteuza cu aer.
Sfat: Când setați cronometrul pentru jumătatea timpului de gătire, veți auzi semnalul sonor al cronometrului atunci când trebuie să agitați ingredientele. Totuși, aceasta înseamnă că, după agitare, va trebui să resetați cronometrul pentru timpul de gătire rămas.
7. Când cronometrul emite un semnal sonor, indicând faptul că timpul de gătire setat a expirat, scoateți oala din aparat.
Sfat: În timp ce utilizați aparatul, puteți regla temperatura sau timpul după preferințe. Setarea va fi păstrată timp de aproximativ un minut după scoaterea recipientului din aparat.
8. Verificați dacă ingredientele sunt gata. Dacă ingredientele nu sunt încă gata, pur și simplu glisați recipientul înapoi în aparat și setați cronometrul pentru încă câteva minute.
9. Pentru a scoate ingredientele (de exemplu, cartofi prăjiți), scoateți recipientul din friteuza cu aer și așezați-l pe cadrul de dospit. Nu întoarceți recipientul cu susul în jos în timp ce grătarul este încă atașat la recipient, deoarece excesul de ulei care s-a acumulat pe fundul recipientului se va scurge pe ingrediente. Recipientul și ingredientele sunt fierbinți; poate ieși abur din recipient, în funcție de tipul de ingrediente din friteuza cu aer.
10. Goliți coșul într-un bol sau o farfurie.
11. Când un lot de ingrediente este gata, friteuza cu aer este imediat gata pentru următorul lot.

INSTRUCȚIUNI PANOULUI DE CONTROL

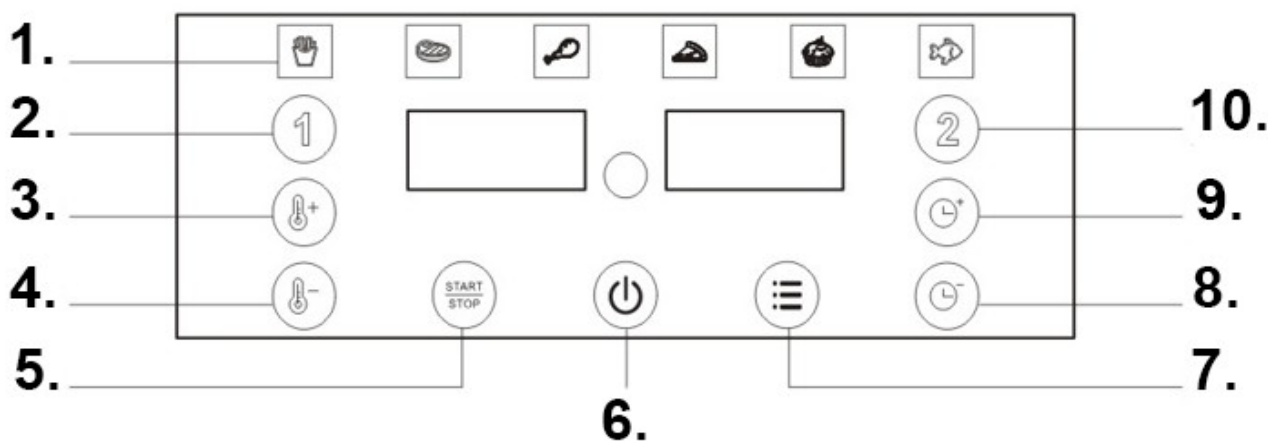

Descrierea panoului de control

1. Șase opțiuni de coacere din care puteți alege
2. Containerul nr. 1
3. Controlul temperaturii +
4. Controlul temperaturii -
5. Buton Start/Stop
6. Buton PORNIT/OPRIT
7. Selecția meniului
8. Reglarea orei -
9. Reglarea orei +
10. Containerul nr. 2

METODĂ DE ACȚIUNE

Pregătirea înainte de utilizare

1. Îndepărtați elementele de ambalare
2. Folosiți apă caldă pentru a curăța friteuza și vasul de copt. Folosiți o cârpă umedă și detergent pentru a curăța părțile laterale și partea inferioară a cuptorului electric. Lăsați aparatul să se usuce complet înainte de a-l utiliza.
3. Așezați cuptorul electric pe o suprafață stabilă.
4. Asigurați-vă că există suficient spațiu în jurul cuptorului electric, menținând o distanță de cel puțin 10 cm față de alte obiecte și nu așezați niciun obiect în apropierea orificiilor de ventilație.

MANUAL DE INSTRUCȚIUNI

Aparatul trebuie curățat după fiecare utilizare.

Oala și grătarul au un înveliș antiaderent. Nu folosiți ustensile metalice sau produse de curățare abrazive pentru a le curăța, deoarece acest lucru poate deteriora învelișul antiaderent.

1. Buton pornire/standby: După ce produsul este conectat la sursa de alimentare și se aude un semnal sonor (produsul este în modul standby), atingeți ușor butonul de pe capac și toate pictogramele funcționale se vor aprinde, informând utilizatorul că modul de funcționare al dispozitivului poate fi setat în acest moment.
2. Selectați numărul sertarului în care doriți să gătiți (puteți selecta sertarul 1 și oala 2). (Controlate separat sau simultan). Notă: Acest pas nu este necesar pentru un singur potențiomtru.
3. După selectarea numărului sertarului care va fi utilizat, puteți apăsa butonul de meniu pentru a intra direct în modul recomandat (există 6 moduri de meniu din care puteți alege). Tasta poate fi acționată în buclă. Lumina indicatoare a modului selectat va clipi pentru a reaminti utilizatorului modul curent. În acest moment, puteți ajusta și temperatura și timpul de coacere, ceea ce înseamnă ieșirea din meniul curent și intrarea în modul de personalizare. Fiecare mod afișează o numărătoare inversă și un timp de oprire. De asemenea, puteți seta (ajusta) liber temperatura sau durata de coacere. Dacă se utilizează doar modul presetat, pur și simplu apăsați butonul de pornire/pauză (dacă butonul nu este apăsat, dispozitivul va reveni automat la modul de lucru după 10 secunde, în mod implicit).
4. Buton Start/Pauză: Pornește sau pune în pauză friteuza.
5. Interval de setare a temperaturii: 80-230°C, interval de setare a timpului: 1 până la 60 de minute.
6. În timpul funcționării, când sertarul este scos, afișajul va afișa „deschis”. Când operațiunea este finalizată, afișajul va afișa „end”. După un semnal sonor, afișajul va comuta la „Display”. Notă: Friteuza se oprește când sertarul este scos.

DEPOZITAREA DISPOZITIVULUI

1. Deconectați dispozitivul și lăsați-l să se răcească.
2. Asigurați-vă că toate componentele sunt curate și uscate.

REZOLVAREA PROBLEMELOR

Problemă	Cauză posibilă	Soluție
Dispozitivul nu funcționează	Alimentarea nu este conectată	Conectați alimentarea
Mâncare insuficient gătită	Prea multă mâncare în sertarul aparatului	Împărțiți mâncarea în porții mai mici
Mâncarea nu a fost gătită uniform	Încălzire neuniformă	Agitați mâncarea în timp ce coaceți
Mâncarea coaptă nu este crocantă	Nu folosiți ulei tradițional pentru coacerea alimentelor	Folosiți un ulei de gătit potrivit sau ungeți ușor suprafața alimentelor cu ulei.
Fum alb	Resturi de mâncare în sertare	Vă rugăm să spălați friteuza după fiecare utilizare.

SFATURI ȘI INFORMAȚII PRIVIND GESTIONAREA AMBALAJELELOR FOLOSITE



Ambalajul este fabricat din materiale ecologice care pot fi eliminate la centrul local de reciclare.

Materialele de ambalare folosite trebuie livrate la un punct de colectare a deșeurilor desemnat de autoritățile locale. Pentru informații despre opțiunile de reciclare a produselor uzate, vă rugăm să contactați primăria sau primăria locală.



ELIMINAREA ECHIPAMENTELOR ELECTRICE ȘI ELECTRONICE UZATE

Din motive legate de mediu, produsele electrice și electronice uzate nu trebuie eliminate la gunoierul menajer obișnuit, ci trebuie eliminate în mod corespunzător. Informații despre punctele de colectare și programul lor de funcționare pot fi obținute de la autoritățile competente.



Acest produs respectă cerințele directivelor europene și naționale aplicabile. Produsul îndeplinește cerințele europene și naționale privind siguranța dispozitivelor și produselor.



Acest produs respectă cerințele directivelor RoHS europene și naționale relevante.



Simbolul indică faptul că materialele din care este fabricat dispozitivul nu modifică gustul sau mirosul produselor alimentare.

Ne rezervăm dreptul de a modifica textul, designul și datele tehnice ale produsului fără notificare prealabilă.

Prezado(a) senhor(a), obrigado por adquirir nosso produto!

Antes de usar o produto, leia as seguintes instruções para garantir o uso correto do produto.

Guarde este manual para referência futura e siga suas recomendações, pois o não cumprimento delas pode representar risco à vida ou à saúde.

APLICAÇÃO E DESCRIÇÃO DO DISPOSITIVO

A fritadeira foi projetada para fritar produtos alimentícios em ar quente a uma temperatura máxima de 200°C.

Esta fritadeira a ar oferece uma maneira fácil e saudável de preparar seus ingredientes favoritos. Graças à rápida circulação de ar quente e à grelha superior, o aparelho pode preparar uma variedade de pratos. A melhor parte é que a fritadeira a ar aquece os alimentos em todas as direções, e a maioria dos ingredientes não precisa de óleo.

Este aparelho destina-se apenas ao uso doméstico. A fritadeira destina-se apenas ao uso interno. Não se destina ao uso em aplicações comerciais ou similares, como:

- cozinhas de funcionários em lojas, escritórios e outros ambientes de trabalho;
- em fazendas;
- por clientes em hotéis, motéis e outros ambientes residenciais;
- em estabelecimentos de hospedagem com café da manhã.

Uso indevido

A fritadeira a ar não foi projetada para aquecer líquidos.

-SOMENTE PARA USO INTERNO DOMÉSTICO-

INSTRUÇÕES DE SEGURANÇA

Ao usar aparelhos elétricos, precauções básicas devem ser sempre seguidas, incluindo as seguintes:

1. Leia todas as instruções.
2. Não toque em superfícies quentes.
3. Para proteger contra choques elétricos, não mergulhe o cabo, os plugues ou a base em água ou qualquer outro líquido.
4. AVISO: Este aparelho elétrico tem uma função de aquecimento. As superfícies, incluindo aquelas que não sejam superfícies funcionais, podem ficar muito quentes. Como as temperaturas variam entre os indivíduos, o aparelho deve ser usado com CUIDADO. O aparelho deve ser tocado apenas pelas alças e superfícies de prensão designadas, usando luvas resistentes ao calor ou materiais semelhantes. Superfícies que não sejam aquelas destinadas à prensão devem esfriar antes de serem tocadas.
5. Quando não estiver em uso, o aparelho deve ser desconectado da tomada antes da limpeza. Deixe o aparelho esfriar antes de inserir ou remover peças.
6. Se o cabo de alimentação estiver danificado, ele deve ser substituído pelo fabricante, seu agente de serviço ou pessoas igualmente qualificadas para evitar riscos.
7. O uso de acessórios não recomendados pelo fabricante do aparelho pode causar ferimentos.
8. Não use ao ar livre.
9. Não deixe o cabo pendurado na borda de uma mesa ou bancada, o que pode causar contato com uma superfície quente.
10. Não coloque o aparelho sobre ou perto de um queimador a gás ou elétrico quente, ou em um forno quente.
11. Tenha extremo cuidado ao mover um aparelho que contenha óleo quente ou outros líquidos quentes.
12. Sempre conecte o plugue ao aparelho primeiro e, em seguida, conecte o cabo à tomada. Para desconectar o aparelho, coloque qualquer controle na posição desligado e, em seguida, remova o plugue da tomada.
13. Não use o aparelho para outros fins que não aqueles para os quais foi projetado.
14. Este aparelho pode ser usado por crianças com 8 anos ou mais e por pessoas com capacidades físicas, sensoriais ou mentais reduzidas ou falta de experiência e conhecimento, desde que sejam supervisionadas ou tenham sido instruídas sobre o uso seguro do aparelho e entendam os perigos envolvidos. Crianças não devem brincar com o aparelho. A limpeza e a manutenção do usuário não devem ser realizadas por crianças, a menos que tenham mais de 8 anos e estejam supervisionadas.
15. Mantenha o aparelho e seu cabo fora do alcance de crianças menores de 8 anos.
16. Os aparelhos não devem ser operados por meio de um temporizador externo ou sistema de controle remoto separado.
17. Não utilize recipientes ou tampas de vidro ou cerâmica.

Símbolos no dispositivo



Este símbolo alerta contra tocar em superfícies quentes.



O símbolo indica que os materiais de alta qualidade com os quais o dispositivo é feito não alteram o sabor ou o cheiro dos produtos alimentícios.

DADOS TÉCNICOS

- Tensão nominal: 220-240V
- Frequência nominal: 50/60Hz
- Potência nominal: 2400 W
- Capacidade: 15L

DESCRIÇÃO DO DISPOSITIVO

1. Tampa superior
2. Painel de controle
3. Alça
4. Janela

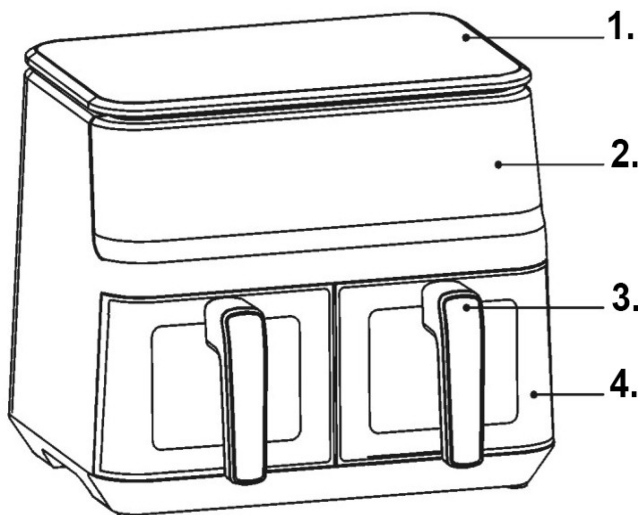

INFORMAÇÕES IMPORTANTES

Perigo

- Este aparelho pode ser utilizado por crianças com 8 anos ou mais e por pessoas com capacidades físicas, sensoriais ou mentais reduzidas ou com falta de experiência e conhecimento, desde que supervisionadas ou instruídas sobre o uso seguro do aparelho e compreendam os perigos envolvidos. Crianças não devem brincar com o aparelho. A limpeza e a manutenção do usuário não devem ser realizadas por crianças, a menos que tenham 8 anos ou mais e estejam sob supervisão.
- Mantenha o aparelho e seu cabo fora do alcance de crianças menores de 8 anos.
- Nunca mergulhe o compartimento, que contém componentes elétricos e elementos de aquecimento, em água nem o enxágue em água corrente.
- Para evitar choques elétricos, não permita que água ou qualquer outro líquido entre no aparelho.
- Sempre coloque os ingredientes a serem fritos na cesta para evitar que entrem em contato com os elementos de aquecimento.
- Não cubra a entrada e a saída de ar enquanto o aparelho estiver em funcionamento.
- Não encha a panela com óleo, pois isso pode causar risco de incêndio.
- Nunca toque no interior do dispositivo enquanto ele estiver em funcionamento.
- A temperatura das superfícies acessíveis pode estar alta enquanto o dispositivo estiver em funcionamento.

Aviso

- Verifique se a voltagem indicada no aparelho corresponde à voltagem da rede elétrica local.
 - Não utilize o aparelho se o plugue, o cabo de alimentação ou outras peças estiverem danificados.
 - Não utilize pessoas não autorizadas para substituir ou reparar um cabo de alimentação danificado.
 - Mantenha o cabo de alimentação longe de superfícies quentes.
 - Não conecte o dispositivo nem opere o painel de controle com as mãos molhadas.
 - Não coloque o aparelho perto de paredes ou outros aparelhos. Deixe pelo menos 10 cm de espaço livre na parte traseira e nas laterais, e 10 cm de espaço livre acima do aparelho.
 - Não coloque nenhum objeto sobre o dispositivo.
 - Não utilize o aparelho para outros fins que não os descritos neste manual.
 - O dispositivo não deve ser operado sem supervisão.
 - Durante a fritura com ar quente, o vapor quente escapa pelas saídas de ar. Mantenha as mãos e o rosto a uma distância segura das saídas de vapor e ar.
- Além disso, tenha cuidado com o vapor quente e o ar ao remover a panela do aparelho.
- Todas as superfícies acessíveis podem ficar quentes durante o uso
 - Se sair fumaça escura do aparelho, desligue-o imediatamente da tomada. Aguarde até que a fumaça pare antes de retirar a panela do aparelho.

Observações

- O aparelho deve ser colocado em uma superfície nivelada, uniforme e estável.
- Este aparelho destina-se apenas ao uso doméstico. Não pode ser usado com segurança em ambientes como cozinhas de funcionários, fazendas, motéis e outros ambientes não residenciais. Também não se destina ao uso por clientes em hotéis, motéis, pousadas ou outros ambientes residenciais.
- Se o aparelho for usado incorretamente ou para fins profissionais ou semiprofissionais, ou se não for usado de acordo com as instruções do manual do usuário, a garantia será anulada e não podemos aceitar qualquer responsabilidade por quaisquer danos causados.
- Sempre desligue o aparelho da tomada quando não estiver em uso.
- O aparelho deve esfriar por aproximadamente 30 minutos antes de poder ser operado ou limpo com segurança.

USO DO DISPOSITIVO

Antes do primeiro uso

1. Remova todos os materiais de embalagem.
2. Remova quaisquer adesivos ou etiquetas do aparelho.
3. Limpe bem a panela e a grelha com água quente, um pouco de detergente e uma esponja não abrasiva.
4. Limpe o aparelho por dentro e por fora com um pano úmido.

Esta é uma fritadeira sem óleo que usa ar quente. Não encha a panela diretamente com óleo ou gordura para fritar.

Observação: A fritadeira pode emitir uma leve fumaça ou odor durante o aquecimento inicial. Isso é normal em muitos aparelhos de aquecimento. Isso não afeta a segurança do aparelho.

Preparação para uso

1. Coloque o dispositivo sobre uma superfície estável, horizontal e plana.
Não coloque o dispositivo sobre uma superfície que não seja resistente a altas temperaturas.
2. Coloque a grelha na panela.
Não encha a panela com óleo ou qualquer outro líquido.
Não coloque objetos sobre o aparelho, pois isso obstruirá o fluxo de ar e afetará o resultado da fritura.

USANDO O DISPOSITIVO

O dispositivo sem óleo permite preparar uma grande variedade de ingredientes.

Fritura com ar quente

1. Conecte o plugue de alimentação a uma tomada aterrada.
2. Remova cuidadosamente a frigideira da fritadeira.
3. Coloque os ingredientes na frigideira.
4. Deslize a frigideira de volta para a fritadeira.
Certifique-se de que esteja perfeitamente alinhada com as guias no corpo da fritadeira.
Nunca use a frigideira sem a grade.
Cuidado: Não toque na frigideira durante e após o uso, pois ela fica muito quente. Sempre segure a frigideira pela alça.
5. Determine o tempo de cozimento necessário para os ingredientes.
6. Alguns ingredientes precisam ser virados na metade do tempo de cozimento. Retire a frigideira do aparelho e vire-a. Em seguida, deslize a frigideira de volta para a fritadeira.
Dica: Ao ajustar o timer para a metade do tempo de cozimento, você ouvirá o bipe do timer quando precisar agitar os ingredientes. No entanto, isso significa que, após agitar, você precisará zerar o timer para o tempo de cozimento restante.
7. Quando o timer emitir um bipe, indicando que o tempo de cozimento definido terminou, retire a panela do aparelho.
Dica: Ao usar o aparelho, você pode ajustar a temperatura ou o tempo conforme sua preferência. A configuração será mantida por cerca de um minuto após a remoção da panela do aparelho.
8. Verifique se os ingredientes estão prontos. Se os ingredientes ainda não estiverem prontos, basta deslizar a panela de volta para o aparelho e ajustar o timer para mais alguns minutos.
9. Para remover ingredientes (por exemplo, batatas fritas), retire a panela da fritadeira e coloque-a na estrutura de fermentação. Não vire a panela de cabeça para baixo enquanto a grade ainda estiver presa à panela, pois o excesso de óleo acumulado no fundo da panela vazará para os ingredientes. A panela e os ingredientes estão quentes; o vapor pode escapar da panela dependendo do tipo de ingrediente na fritadeira.
10. Esvazie a cesta em uma tigela ou prato.
11. Quando um lote de ingredientes estiver pronto, a fritadeira estará imediatamente pronta para o próximo lote.

INSTRUÇÕES DO PAINEL DE CONTROLE

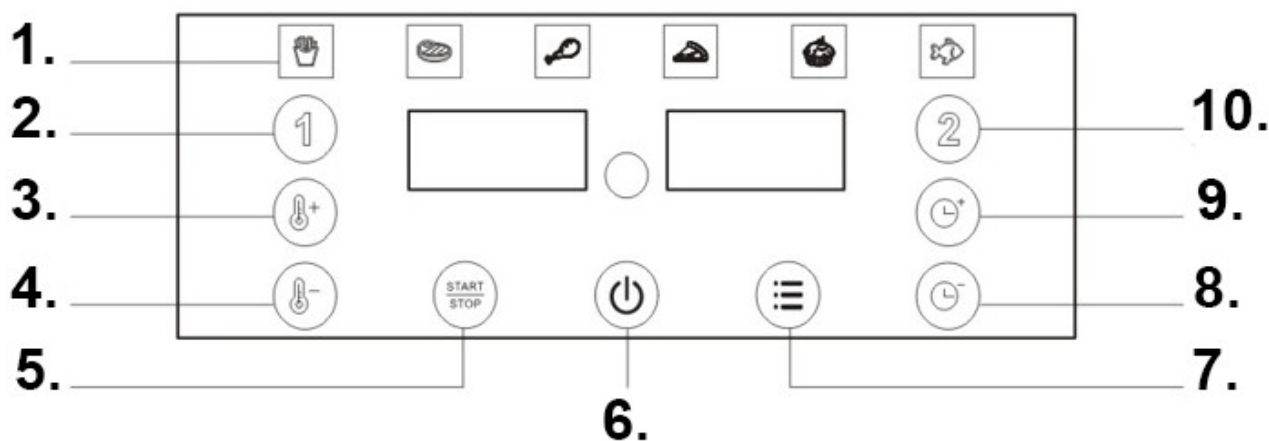

Descrição do painel de controle

1. Seis opções de panificação para escolher
2. Recipiente nº 1
3. Controle de temperatura +
4. Controle de temperatura -
5. Botão Iniciar/Parar
6. Botão ON/OFF
7. Seleção de menu
8. Ajuste de tempo -
9. Ajuste de tempo +
10. Recipiente nº 2

MÉTODO DE AÇÃO

Preparação antes do uso

1. Remova os elementos da embalagem
2. Use água morna para limpar a fritadeira e a assadeira. Use um pano úmido e detergente para limpar as laterais e o fundo do forno elétrico. Deixe o aparelho secar completamente antes de usá-lo.
3. Coloque o forno elétrico sobre uma superfície estável.
4. Certifique-se de que haja espaço suficiente ao redor do forno elétrico, mantendo uma distância de pelo menos 10 cm da superfície em relação a outros objetos, e não coloque nenhum objeto perto das saídas de ar.

MANUAL DE INSTRUÇÕES

O dispositivo deve ser limpo após cada uso.

A panela e a grelha possuem revestimento antiaderente. Não utilize utensílios de metal ou produtos de limpeza abrasivos para limpá-los, pois isso pode danificar o revestimento antiaderente.

1. Botão ligar/espera: Após o produto ser conectado à fonte de alimentação e um bipe for ouvido (o produto está no modo de espera), toque suavemente no botão na tampa e todos os ícones de função acenderão, informando ao usuário que o modo de funcionamento do dispositivo pode ser definido neste momento.
2. Selecione o número da gaveta em que deseja cozinhar (você pode selecionar a gaveta 1 e a panela 2). (Controlados separadamente ou simultaneamente). Observação: esta etapa não é necessária para um único potenciômetro.
3. Após selecionar o número da gaveta a ser utilizada, você pode pressionar o botão de menu para entrar diretamente no modo recomendado (há 6 modos de menu para escolher). A tecla pode ser operada em loop. A luz indicadora do modo selecionado piscará para lembrar o usuário do modo atual. Neste ponto, você também pode ajustar a temperatura e o tempo de cozimento, o que significa sair do menu atual e entrar no modo de personalização. Cada modo exibe uma contagem regressiva e um tempo de desligamento. Você também pode definir (ajustar) livremente a temperatura ou a duração do cozimento. Se apenas o modo predefinido for usado, basta pressionar o botão iniciar/pausar (se o botão não for pressionado, o dispositivo retornará automaticamente ao modo de trabalho após 10 segundos, por padrão).
4. Botão Iniciar/Pausar: Inicia ou pausa a fritadeira.
5. Faixa de ajuste de temperatura: 80-230°C, faixa de ajuste de tempo: 1 a 60 minutos.
6. Durante o funcionamento, quando a gaveta for puxada para fora, o visor mostrará "aberto". Quando a operação estiver concluída, o visor mostrará "fim". Após um bipe, o visor mudará para "Exibir". Observação: a fritadeira para quando a gaveta é puxada para fora.

ARMAZENANDO O DISPOSITIVO

1. Desconecte o dispositivo e deixe-o esfriar.
2. Certifique-se de que todas as peças estejam limpas e secas.

RESOLUÇÃO DE PROBLEMAS

Problema	Possível causa	Solução
O dispositivo não está funcionando	Energia não conectada	Conecte a energia
Comida malpassada	Muita comida na gaveta do aparelho	Divida os alimentos em porções menores
A comida não foi cozida uniformemente	Aquecimento desigual	Agite a comida enquanto assa
Alimentos assados não são crocantes	Não use óleo tradicional para assar alimentos	Use um óleo de cozinha adequado ou pincele levemente a superfície dos alimentos com óleo.
Fumaça branca	Sobras de comida em gavetas	Por favor, lave a fritadeira após cada uso.

DICAS E INFORMAÇÕES SOBRE GESTÃO DE EMBALAGENS USADAS



A embalagem é feita de materiais ecológicos que podem ser descartados no centro de reciclagem local.

O material de embalagem usado deve ser entregue em um local de descarte de resíduos designado pelas autoridades locais. Para obter informações sobre opções de reciclagem de produtos usados, entre em contato com a prefeitura ou escritório municipal local.



DESCARTE DE EQUIPAMENTOS ELÉTRICOS E ELETRÔNICOS USADOS

Por razões ambientais, produtos elétricos e eletrônicos usados não devem ser descartados com o lixo doméstico comum, mas sim de forma adequada. Informações sobre pontos de coleta e seus horários de funcionamento podem ser obtidas junto às autoridades competentes.



Este produto está em conformidade com os requisitos das diretivas europeias e nacionais aplicáveis. O produto atende aos requisitos europeus e nacionais de segurança de dispositivos e produtos.



Este produto está em conformidade com os requisitos das diretivas europeias e nacionais RoHS relevantes.



O símbolo indica que os materiais com os quais o dispositivo é feito não alteram o sabor ou o cheiro dos produtos alimentícios.

Reservamo-nos o direito de fazer alterações no texto, design e dados técnicos do produto sem aviso prévio.

Уважаеми господине/госпожо, благодарим Ви, че закупихте нашия продукт!

Преди употреба на продукта, моля, прочетете следните инструкции, за да осигурите правилната му употреба.

Моля, запазете това ръководство за бъдещи справки и следвайте препоръките му, тъй като неспазването им може да представлява риск за живота или здравето.

ПРИЛОЖЕНИЕ И ОПИСАНИЕ НА УСТРОЙСТВОТО

Фритюрникът е предназначен за пържене на хранителни продукти с горещ въздух при максимална температура от 200°C.

Този фритюрник предлага лесен и здравословен начин за приготвяне на любимите ви съставки. Благодарение на бързата циркулация на горещ въздух и горната скара, устройството може да приготвя разнообразни ястия. Най-хубавото е, че фритюрникът загрява храната във всички посоки и повечето съставки не изискват олио.

Този уред е предназначен само за домашна употреба. Фритюрникът е само за употреба на закрито. Не е предназначен за употреба в търговски или подобни приложения, като например:

- кухни за персонала в магазини, офиси и други работни среди;
- във ферми;
- от клиенти в хотели, мотели и други жилищни среди;
- в заведения за нощувка със закуска.

Неправилна употреба

Фритюрникът с горещ въздух не е предназначен за затопляне на течности.

-САМО ЗА УПОТРЕБА В ЗАКРИТИ ДОМАШНИ УРЕДИ-

ИНСТРУКЦИИ ЗА БЕЗОПАСНОСТ

Когато използвате електрически уреди, винаги трябва да спазвате основните предпазни мерки, включително следните:

1. Прочетете всички инструкции.
2. Не докосвайте горещи повърхности.
3. За да се предпазите от токов удар, не потапяйте кабела, щепселите или основата във вода или друга течност.
4. ПРЕДУПРЕЖДЕНИЕ: Този електрически уред има функция за нагряване. Повърхностите, включително тези, които не са функционалните повърхности, могат да се нагряват много. Тъй като температурите са различни при различните хора, уредът трябва да се използва ВНИМАНИЕ. Уредът трябва да се докосва само за предназначения за целта дръжки и повърхности за хващане, като се използват топлоустойчиви ръкавици или подобни материали. Повърхности, различни от предназначения за хващане, трябва да се оставят да се охладят, преди да бъдат докоснати.
5. Когато не се използва, уредът трябва да се изключи от контакта преди почистване. Оставете уреда да се охлади, преди да поставяте или отстранявате части.
6. Ако хранящият кабел е повреден, той трябва да бъде подменен от производителя, негов сервизен агент или лица с подобна квалификация, за да се избегне опасност.
7. Използването на аксесоари, които не са препоръчани от производителя на уреда, може да причини нараняване.
8. Не използвайте на открито.
9. Не оставяйте кабела да виси над ръба на маса или плот, тъй като това може да доведе до контакт с гореща повърхност.
10. Не поставяйте уреда върху или близо до горещ газ или електрически котлон, нито в гореща фурна.
11. Бъдете изключително внимателни, когато местите уред, който съдържа горещо олио или други горещи течности.
12. Винаги първо свързвайте щепсела към уреда, след което свързвайте кабела с контакта. За да изключите уреда, поставете който и да е контролен бутон в положение „изключено“, след което извадете щепсела от контакта.
13. Не използвайте уреда за цели, различни от тези, за които е предназначен.
14. Този уред може да се използва от деца на 8 и повече години, както и от лица с намалени физически, сензорни или умствени способности или без опит и знания, при условие че са под наблюдение или са инструктирани за безопасната употреба на уреда и разбират свързаните с него опасности. Децата не трябва да играят с уреда. Почистването и поддръжката от потребителя не трябва да се извършват от деца, освен ако не са навършили 8 години и не са под наблюдение.
15. Дръжте уреда и кабела му далеч от деца под 8 години.
16. Уредите не са предназначени за работа с външен таймер или отделна система за дистанционно управление.
17. Моля, не използвайте стъклени или керамични съдове или капаци.

Символи на устройството



Този символ предупреждава да не се докосват горещи повърхности.



Символът показва, че висококачествените материали, от които е изработено устройството, не променят вкуса или миризмата на хранителните продукти.

ТЕХНИЧЕСКИ ДАННИ

- Номинално напрежение: 220-240V
- Номинална честота: 50/60Hz
- Номинална мощност: 2400 W
- Капацитет: 15 литра

ОПИСАНИЕ НА УСТРОЙСТВОТО

1. Горен капак
2. Контролен панел
3. Дръжка
4. Прозорец

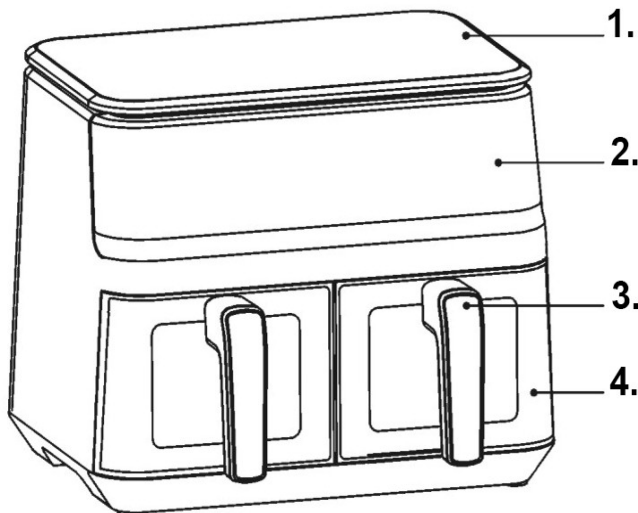

ВАЖНА ИНФОРМАЦИЯ

Опасност

- Този уред може да се използва от деца на 8 и повече години, както и от лица с намалени физически, сензорни или умствени способности или без опит и знания, при условие че са под наблюдение или са инструктирани за безопасната употреба на уреда и разбират свързаните с него опасности. Децата не трябва да си играят с уреда. Почистването и поддръжката от потребителя не трябва да се извършват от деца, освен ако са на 8 или повече години и са под наблюдение.
- Дръжте устройството и кабела му далеч от деца под 8-годишна възраст.
- Никога не потапяйте корпуса, който съдържа електрически компоненти и нагревателни елементи, във вода и не го изплаквайте под течаща вода.
- За да предотвратите токов удар, не допускате вода или други течности да попадат в уреда.
- Винаги поставяйте съставките за пържене в кошницата, за да предотвратите контакта им с нагревателните елементи.
- Не покривайте входа и изхода за въздух, докато уредът работи.
- Не пълнете тенджерата с олио, тъй като това може да причини пожар.
- Никога не докосвайте вътрешността на устройството, докато то работи.
- Температурата на достъпните повърхности може да е висока, докато устройството работи.

Предупреждение

- Проверете дали посоченото на устройството напрежение съответства на местното електрическо напрежение.
- Не използвайте уреда, ако щепселът, захранващият кабел или други части са повредени.
- Не използвайте неупълномощени лица за подмяна или ремонт на повреден захранващ кабел.
- Дръжте захранващия кабел далеч от горещи повърхности.
- Не свързвайте устройството и не работете с контролния панел с мокри ръце.
- Не поставяйте устройството близо до стена или други уреди. Оставете поне 10 см свободно пространство отзад и от страни, и 10 см свободно пространство над устройството.
- Не поставяйте никакви предмети върху устройството.
- Не използвайте устройството за цели, различни от описаните в това ръководство.
- Уредът не трябва да се използва без надзор.
- По време на пържене с горещ въздух, гореща пара излиза през отворите за въздух. Дръжте ръцете и лицето си на безопасно разстояние от отворите за пара и въздух.

Също така, бъдете внимателни с горещата пара и въздух, когато изваждате тенджерата от уреда.

- Всички достъпни повърхности могат да се нагреят по време на употреба
- Ако от уреда се отделя тъмен дим, незабавно го изключете от контакта. Изчакайте, докато димът спре, преди да извадите тенджерата от уреда.

Забележки

- Уредът трябва да бъде поставен върху равна, равна и стабилна повърхност.
- Този уред е предназначен само за домашна употреба. Не може да се използва безопасно в среди като кухни за персонала, ферми, мотели и други нежилищни среди. Също така не е предназначен за употреба от клиенти в хотели, мотели, къщи за гости или други жилищни среди.
- Ако уредът се използва неправилно или за професионални или полупрофесионални цели, или ако не се използва в съответствие с инструкциите в ръководството за потребителя, гаранцията ще бъде невалидна и не можем да поемем никаква отговорност за причинени щети.
- Винаги изключвайте уреда от контакта, когато не го използвате.
- Уредът трябва да се охлади за около 30 минути, преди да може да се използва или почиства безопасно.

УПОТРЕБА НА УСТРОЙСТВОТО

Преди първа употреба

1. Отстранете всички опаковъчни материали.
2. Отстранете всички стикери или етикети от уреда.
3. Почистете старателно тенджерата и решетката с гореща вода, малко препарат за миене на съдове и неабразивна гъба.
4. Избършете уреда отвътре и отвън с влажна кърпа.

Това е фритюрник без олио, който използва горещ въздух. Не пълнете съда директно с олио или мазнина за пържене.

Забележка: Фритюрникът може да отделя лек дим или миризма по време на първоначалното нагряване. Това е нормално за много отоплителни уреди. Това не влияе върху безопасността на уреда.

Подготовка за употреба

1. Поставете устройството върху стабилна, хоризонтална и равна повърхност.

Не поставяйте устройството върху повърхност, която не е устойчива на високи температури.

2. Поставете решетката в тенджерата.

Не пълнете тенджерата с олио или друга течност.

Не поставяйте никакви предмети върху уреда, тъй като това ще възпрепятства въздушния поток и ще повлияе на резултатите от пърженето.

ИЗПОЛЗВАНЕ НА УСТРОЙСТВОТО

Устройството без масло ви позволява да пригответе широка гама от съставки.

Пържене с горещ въздух

1. Включете щепсела на захранващия кабел в заземен контакт.
2. Внимателно извадете тигана от фритюрника.
3. Поставете съставките в тигана.
4. Плъзнете тигана обратно във фритюрника.

Уверете се, че е перфектно подравнен с водачите в корпуса на фритюрника.

Никога не използвайте тигана без решетка.

Внимание: Не докосвайте тигана по време и след употреба, тъй като става много горещ. Винаги дръжте тигана за дръжката.

5. Определете необходимото време за готвене на съставките.

6. Някои съставки изискват обръщане по средата на времето за готвене. Извадете тигана от уреда и го обърнете. След това плъзнете тигана обратно във фритюрника.

Съвет: Когато настроите таймера за средата на времето за готвене, ще чуете звуков сигнал, когато трябва да разклатите съставките. Това обаче означава, че след разклащане ще трябва да нулирате таймера за оставащото време за готвене.

7. Когато таймерът издаде звуков сигнал, показвайки, че зададеното време за готвене е изтекло, извадете тенджерата от уреда.

Съвет: Докато използвате уреда, можете да регулирате температурата или времето по ваш вкус. Настройката ще се запази около една минута след изваждане на тенджерата от уреда.

8. Проверете дали съставките са готови. Ако съставките все още не са готови, просто плъзнете тенджерата обратно в уреда и настройте таймера за още няколко минути.

9. За да извадите съставки (напр. пържени картофи), извадете тенджерата от фритюрника с горещ въздух и я поставете върху рамката за втасване. Не обръщайте тенджерата с главата надолу, докато решетката е все още прикрепена към фритюрника, тъй като излишното олио, събрало се на дъното на тенджерата, ще протече върху съставките. тенджерата и съставките са горещи; може да излиза пара от тенджерата в зависимост от вида на съставките във фритюрника с горещ въздух.

10. Изпразнете кошницата в купа или чиния.

11. Когато една партида съставки е готова, фритюрникът с горещ въздух е веднага готов за следващата партида.

ИНСТРУКЦИИ ЗА КОНТРОЛНИЯ ПАНЕЛ

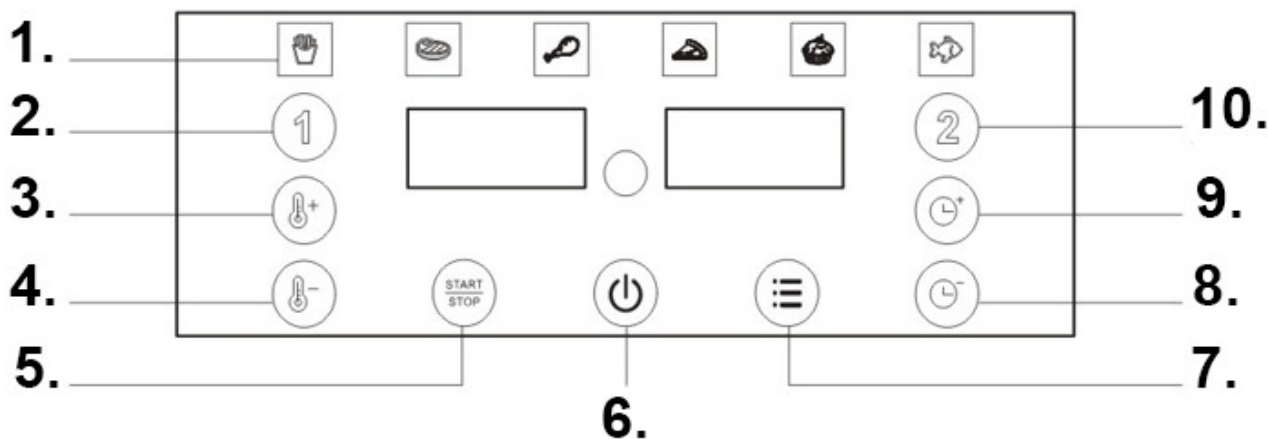

Описание на контролния панел

1. Шест варианта за печене, от които да избирате
2. Контейнер № 1
3. Контрол на температурата +
4. Контрол на температурата -
5. Бутон Старт/Стоп
6. Бутон ВКЛ./ИЗКЛ.
7. Избор на меню
8. Настройка на времето -
9. Настройка на времето +
10. Контейнер № 2

МЕТОД НА ДЕЙСТВИЕ

Подготовка преди употреба

1. Отстранете опаковъчните елементи
2. Използвайте топла вода за почистване на фритюрника и тавата за печене. Използвайте влажна кърпа и препарат за почистване на стените и дъното на електрическата фурна. Оставете уреда да изсъхне напълно, преди да го използвате.
3. Поставете електрическата фурна върху стабилна повърхност.
4. Уверете се, че има достатъчно място около електрическата фурна, като поддържате разстояние от поне 10 см от повърхността до други предмети, и не поставяйте никакви предмети близо до отворите за въздух.

РЪКОВОДСТВО ЗА УПОТРЕБА

Устройството трябва да се почиства след всяка употреба.

Тенджерата и решетката имат незалепащо покритие. Не използвайте метални прибори или абразивни почистващи препарати за почистването им, тъй като това може да повреди незалепащото покритие.

1. Бутон за включване/готовност: След като продуктът е свързан към захранването и се чуе звуков сигнал (продуктът е в режим на готовност), леко докоснете бутона на капака и всички функционални икони ще светнат, информирайки потребителя, че в този момент може да се зададе режим на работа на устройството.
2. Изберете номера на чекмеджето, в което искате да готвите (можете да изберете чекмедже 1 и тенджера 2). (Управяват се отделно или едновременно). Забележка: Тази стъпка не е необходима за единичен потенциометър.
3. След като изберете номера на чекмеджето, което ще се използва, можете да натиснете бутона за меню, за да влезете директно в препоръчителния режим (има 6 режима на менюто, от които да избирате). Бутонът може да се управлява в цикъл. Индикаторната светлина на избрания режим ще мига, за да напомни на потребителя за текущия режим. В този момент можете също да регулирате температурата и времето за печене, което означава излизане от текущото меню и влизане в режим на персонализиране. Всеки режим показва време за обратно броене и изключване. Можете също така свободно да зададете (коригирате) температурата или продължителността на печене. Ако се използва само предварително зададеният режим, просто натиснете бутона старт/пауза (ако бутонът не е натиснат, устройството автоматично ще се върне в работен режим след 10 секунди, по подразбиране).
4. Бутон Старт/Пауза: Стартиране или поставяне на пауза на фритюрника.
5. Диапазон на настройка на температурата: 80-230°C, диапазон на настройка на времето: от 1 до 60 минути.
6. По време на работа, когато чекмеджето се издърпа, дисплеят ще покаже „отворено“. Когато операцията приключи, дисплеят ще покаже „край“. След звуков сигнал дисплеят ще превключи на „Дисплей“. Забележка: Фритюрникът спира, когато чекмеджето се издърпа.

СЪХРАНЕНИЕ НА УСТРОЙСТВОТО

1. Изключете устройството от контакта и го оставете да се охлади.
2. Уверете се, че всички части са чисти и сухи.

РЕШАВАНЕ НА ПРОБЛЕМИ

Проблем	Възможна причина	Решение
Устройството не работи	Захранването не е свързано	Свържете захранването
Недопечена храна	Твърде много храна в чекмеджето на уреда	Разделете храната на по-малки порции
Храната не беше сготвена равномерно	Неравномерно нагряване	Разклащайте храната по време на печене
Печената храна не е хрупкава	Не използвайте традиционно олио за печене на храна	Използвайте подходящо олио за готвене или леко намажете повърхността на храната с олио.
Бял дим	Остагъци от храна в чекмеджетата	Моля, измивайте фритюрника след всяка употреба.

СЪВЕТИ И ИНФОРМАЦИЯ ЗА УПРАВЛЕНИЕ НА ИЗПОЛЗВАНИ ОПАКОВКИ



Опаковката е изработена от екологично чисти материали, които могат да бъдат изхвърлени в местния център за рециклиране. Използваните опаковъчни материали трябва да се предават на определено за целта място за изхвърляне на отпадъци, определено от местните власти. За информация относно възможностите за рециклиране на използвани продукти, моля, свържете се с местната община или градска служба.



ИЗХВЪРЛЯНЕ НА ИЗПОЛЗВАНО ЕЛЕКТРИЧЕСКО И ЕЛЕКТРОННО ОБОРУДВАНЕ

От съображения за опазване на околната среда, използваните електрически и електронни продукти не трябва да се изхвърлят с обикновените битови отпадъци, а трябва да се третират по подходящ начин. Информация за пунктовете за събиране и работното им време може да се получи от съответните органи.



Този продукт отговаря на изискванията на приложимите европейски и национални директиви. Продуктът отговаря на европейските и националните изисквания за безопасност на устройства и продукти.



Този продукт отговаря на изискванията на съответните европейски и национални директиви за ограничение на опасните вещества (RoHS).



Символът показва, че материалите, от които е изработено устройството, не променят вкуса или миризмата на хранителните продукти.

Запазваме си правото да правим промени в текста, дизайна и техническите данни на продукта без предупреждение.

Tisztelt Hölgyem/Uram! Köszönjük, hogy termékünket választotta!

A termék használata előtt kérjük, olvassa el az alábbi utasításokat a termék megfelelő használata érdekében.

Kérjük, őrizze meg ezt a kézikönyvet későbbi felhasználás céljából, és kövesse az abban foglalt ajánlásokat, mivel azok be nem tartása életveszélyt vagy egészséget veszélyeztet.

AZ ESZKÖZ ALKALMAZÁSA ÉS LEÍRÁSA

A fritózt élelmiszerek forró levegőben, maximum 200°C-os hőmérsékleten történő sütésére tervezték.

Ez a forrólevegős fritóz egyszerű és egészséges módot kínál kedvenc hozzávalóid elkészítésére. A forró levegő gyors keringetésének és a felső grillnek köszönhetően a készülékkel különféle ételeket készíthetsz. A legjobb az egészben, hogy a forrólevegős fritóz minden irányban melegíti az ételt, és a legtöbb hozzávalóhoz nincs szükség olajra.

Ez a készülék kizárólag háztartási használatra készült. A fritóz kizárólag beltéri használatra készült. Nem kereskedelmi vagy hasonló helyeken való használatra készült, például:

- üzletek, irodák és egyéb munkahelyi környezetek személyzeti konyháiban;
- gazdaságokban;
- szállodák, motelek és egyéb lakókörnyezetek vendégei által;
- panziókban.

Nem megfelelő használat

A légkeveréses fritóz nem folyadékok melegítésére szolgál.

-CSAK BELTÉRI OTTHONI HASZNÁLATRA-

BIZTONSÁGI UTASÍTÁSOK

Elektromos készülékek használatakor mindig be kell tartani az alapvető óvintézkedéseket, beleértve a következőket:

1. Olvassa el az összes utasítást.
2. Ne érjen forró felületekhez.
3. Az áramütés elkerülése érdekében ne merítse a kábelt, a csatlakozódugót vagy az alapot vízbe vagy más folyadékba.
4. FIGYELMEZTETÉS: Ez az elektromos készülék fűtőfunkcióval rendelkezik. A felületek, beleértve a funkcionális felületektől eltérő felületeket is, nagyon felforrósodhatnak. Mivel a hőmérséklet egyének között eltérő, a készüléket ÓVATOSAN kell használni. A készüléket csak a kijelölt fogantyúinál és markolatfelületeinél fogva szabad megérinteni, hőálló kesztyűt vagy hasonló anyagot használva. A nem megfogásra szánt felületeket érintés előtt hagyni kell lehűlni.
5. Használaton kívül a készüléket tisztítás előtt ki kell húzni a fali aljzathoz. Alkatrészek behelyezése vagy eltávolítása előtt hagyja a készüléket lehűlni.
6. Ha a tápkábel sérült, a veszély elkerülése érdekében a gyártónak, annak szervizképviselőjének vagy hasonlóan képzett személynek kell kicserélnie.
7. A készülék gyártója által nem ajánlott tartozékok használata sérülést okozhat.
8. Ne használja a szabadban.
9. Ne hagyja, hogy a kábel lelógjon az asztal vagy a konyhapult széléről, mert ez forró felülettel érintkezhet.
10. Ne helyezze a készüléket forró gáz- vagy elektromos tűzhelyre vagy annak közelébe, illetve forró sütőbe.
11. Legyen rendkívül óvatos, ha olyan készüléket mozgat, amely forró olajat vagy más forró folyadékot tartalmaz.
12. Először mindig a dugót csatlakoztassa a készülékhez, majd a kábelt a fali aljzathoz. A készülék leválasztásához állítsa bármelyik vezérlőt kikapcsolt állásba, majd húzza ki a dugót a fali aljzathoz.
13. Ne használja a készüléket a rendeltetésétől eltérő célra.
14. Ezt a készüléket 8 éves és idősebb gyermekek, valamint csökkent fizikai, érzékszervi vagy mentális képességű, illetve tapasztalattal és tudással nem rendelkező személyek használhatják, feltéve, hogy felügyelet alatt állnak, vagy eligazítást kaptak a készülék biztonságos használatáról, és megértik a lehetséges veszélyeket. Gyermekek nem játszhatnak a készülékkel. A tisztítást és a felhasználói karbantartást gyermekek csak akkor végezhetik, ha 8 évesnél idősebbek és felügyelet alatt állnak.
15. A készüléket és a kábelét tartsa 8 év alatti gyermekek elől elzárva.
16. A készülékek nem külső időzítővel vagy külön távirányító rendszerrel működtethetők.
17. Kérjük, ne használjon üveg vagy kerámia edényeket vagy fedőket.

A készüléken található szimbólumok



Ez a szimbólum a forró felületek érintésére figyelmeztet.



A szimbólum azt jelzi, hogy a készülékhez használt kiváló minőségű anyagok nem változtatják meg az élelmiszerek ízét vagy illatát.

MŰSZAKI ADATOK

- Névleges feszültség: 220-240V
- Névleges frekvencia: 50/60Hz
- Névleges teljesítmény: 2400 W
- Űrtartalom: 15 liter

ESZKÖZ LEÍRÁSA

1. Felső fedél
2. Vezérlőpult
3. Fogantyú
4. Ablak

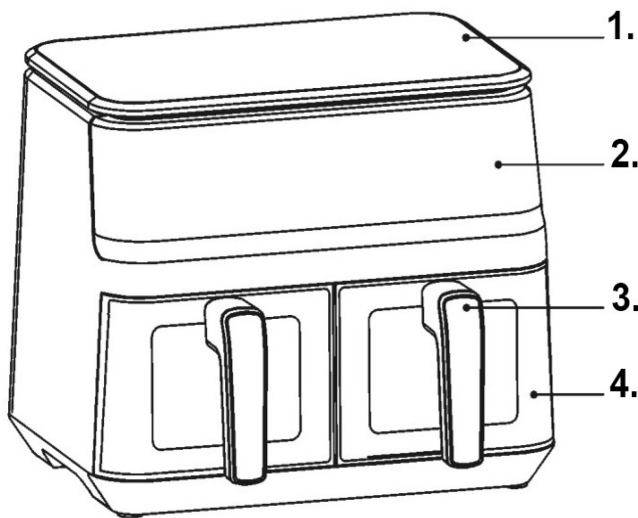

FONTOS INFORMÁCIÓK

Veszély

- Ezt a készüléket 8 éves vagy annál idősebb gyermekek, valamint csökkent fizikai, érzékszervi vagy mentális képességű, illetve tapasztalattal és tudással nem rendelkező személyek használhatják, feltéve, hogy felügyelet alatt állnak, vagy eligazítást kaptak a készülék biztonságos használatáról, és megértették a lehetséges veszélyeket. Gyermekek nem játszhatnak a készülékkel. A tisztítást és a felhasználói karbantartást gyermekek csak 8 éves vagy annál idősebb, felügyelet alatt álló személyek számára végezhetik.
- A készüléket és a kábelét tartsa 8 év alatti gyermekek elől elzárva.
- Soha ne merítse vízbe a készülékházat, amely elektromos alkatrészeket és fűtőelemeket tartalmaz, és ne öblítse le folyó víz alatt.
- Az áramütés elkerülése érdekében ne engedje, hogy víz vagy más folyadék kerüljön a készülékbe.
- A sütni kívánt hozzávalókat mindig a kosárba helyezze, hogy ne érintkezzenek a fűtőelemekkel.
- Működés közben ne takarja le a levegő be- és kimenetét.
- Ne töltsen fel az edényt olajjal, mert ez tűzveszélyt okozhat.
- Működés közben soha ne érintse meg a készülék belsejét.
- A hozzáférhető felületek hőmérséklete magas lehet a készülék működése közben.

Figyelmeztetés

- Ellenőrizze, hogy a készüléken feltüntetett feszültség megegyezik-e a helyi hálózati feszültséggel.
 - Ne használja a készüléket, ha a csatlakozódugó, a tápkábel vagy más alkatrészek sérültek.
 - Ne bízva illetéktelen személyekre a sérült tápkábel cseréjét vagy javítását.
 - Tartsa távol a tápkábelt a forró felületektől.
 - Ne csatlakoztassa a készüléket, és ne kezelje a kezelőpanelt nedves kézzel.
 - Ne helyezze a készüléket fal vagy más készülékek közelébe. Hagyjon legalább 10 cm szabad helyet hátul és oldalaknál, valamint 10 cm szabad helyet a készülék felett.
 - Ne helyezzen semmilyen tárgyat a készülékre.
 - Ne használja a készüléket a jelen kézikönyvben leírtaktól eltérő célra.
 - A készüléket felügyelet nélkül nem szabad üzemeltetni.
 - Forró levegős sütés közben forró gőz távozik a levegőkivezető nyílásokon. Tartsa a kezét és az arcát biztonságos távolságban a gőz- és levegőkivezető nyílásoktól.
- Ezenkívül vigyázzon a forró gőzre és a levegőre, amikor kiveszi az edényt a készülékből.
- Használat közben minden hozzáférhető felület felforrósodhat
 - Ha sötét füst száll ki a készülékből, azonnal húzza ki a konnektorból. Várja meg, amíg a füst megszűnik, mielőtt kiveszi az edényt a készülékből.

Megjegyzések

- A készüléket vízszintes, egyenletes és stabil felületre kell helyezni.
- Ez a készülék kizárólag háztartási használatra készült. Nem használható biztonságosan olyan helyeken, mint a személyzeti konyhák, farmok, motelek és egyéb nem lakókörnyezetek. Nem alkalmas szállodák, motelek, panziók vagy egyéb lakókörnyezetek vendégei általi használatra sem.
- Ha a készüléket nem rendeltetészerűen, professzionális vagy félig professzionális célokra, illetve a használati útmutatóban található utasításoknak nem megfelelően használják, a garancia érvényét veszti, és az ebből eredő károkért nem vállalunk felelősséget.
- Használaton kívül mindig húzza ki a készüléket a konnektorból.
- A készüléknek körülbelül 30 percig kell hűlnie, mielőtt biztonságosan működtethető vagy tisztítható lenne.

A KÉSZÜLÉK HASZNÁLATA

Első használat előtt

1. Távolítsa el az összes csomagolóanyagot.
2. Távolítson el minden matricát vagy címkét a készülékről.
3. Alaposan tisztítsa meg az edényt és a rácsot forró vízzel, egy kevés mosogatószerrel és egy nem súroló szivaccsal.
4. Törölje át a készüléket belülről és kívülről egy nedves ruhával.

Ez egy olajmentes fritőz, amely forró levegőt használ. Ne töltsé közvetlenül az edényt olajjal vagy zsírral sütéshez.

Megjegyzés: A fritőz a kezdeti melegítés során enyhe füstöt vagy szagot bocsáthat ki. Ez sok fűtőkészüléknél normális. Ez nem befolyásolja a készülék biztonságát.

Használatra való előkészítés

1. Helyezze a készüléket stabil, vízszintes és sima felületre.
Ne helyezze a készüléket olyan felületre, amely nem ellenáll a magas hőmérsékletnek.
2. Helyezze a rácsot az edénybe.
Ne töltsé meg az edényt olajjal vagy más folyadékkal.
Ne helyezzen semmilyen tárgyat a készülékre, mert ez akadályozza a légáramlást és befolyásolja a sütési eredményt.

A KÉSZÜLÉK HASZNÁLATA

Az olajmentes készülék lehetővé teszi a legkülönbözőbb hozzávalók elkészítését.

Forró levegős sütés

1. Csatlakoztassa a tápkábelt egy földelt fali aljzatba.
2. Óvatosan húzza ki a serpenyőt a légkeveréses fritőzből.
3. Helyezze a hozzávalókat a serpenyőbe.
4. Csúsztassa vissza a serpenyőt a légkeveréses fritőzbe.
Győződjön meg arról, hogy tökéletesen illeszkedik a fritőz testében található vezetősínekhez.
Soha ne használja a serpenyőt rács nélkül.
5. **Figyelem: Használat közben és után ne érintse meg a serpenyőt, mert nagyon felforrósodik. A serpenyőt mindig a fogantyújánál fogja.**
5. Határozza meg a hozzávalókhöz szükséges sütési időt.
6. Egyes hozzávalókat a sütési idő felénél meg kell fordítani. Húzza ki a serpenyőt a készülékből, és fordítsa meg. Ezután csúsztassa vissza a serpenyőt a légkeveréses fritőzbe.
Tipp: Ha az időzítőt a sütési idő felére állítja be, az időzítő sípoló hangot ad, amikor meg kell rázni a hozzávalókat. Ez azonban azt jelenti, hogy a rázás után vissza kell állítania az időzítőt a fennmaradó sütési időre.
7. Amikor az időzítő sípoló hangot ad, jelezve, hogy a beállított sütési idő letelt, vegye ki az edényt a készülékből.
Tipp: A készülék használata közben tetszés szerint beállíthatja a hőmérsékletet vagy az időt. A beállítás körülbelül egy percig megmarad, miután kivette az edényt a készülékből.
8. Ellenőrizze, hogy az alapanyagok készen állnak-e. Ha az alapanyagok még nem állnak készen, egyszerűen csúsztassa vissza az edényt a készülékbe, és állítsa be az időzítőt még néhány percre.
9. Az alapanyagok (pl. sült krumpli) kivételéhez vegye ki az edényt a forrólevegős fritőzből, és helyezze a kelesztőkeretre. Ne fordítsa fejjel lefelé az edényt, amíg a rács még az edényhez van csatlakoztatva, mert az edény alján összegyűlt felesleges olaj ráfolynak az alapanyagokra. Az edény és az alapanyagok forrók; a forrólevegős fritőzben lévő alapanyagok típusától függően gőz távozhat az edényből.
10. Öntse a kosarat egy tálba vagy tányérba.
11. Amikor egy adag alapanyag elkészült, a forrólevegős fritőz azonnal készen áll a következő adagra.

VEZÉRLŐPANEL HASZNÁLATI UTASÍTÁSOK

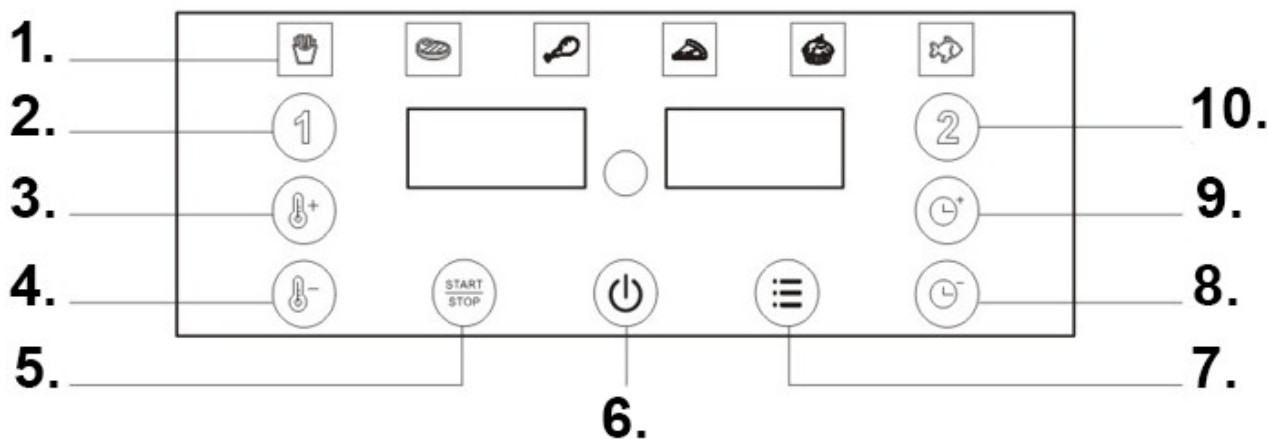

Vezérlőpult leírása

1. Hat sütési lehetőség közül választhat
2. 1. számú konténer
3. Hőmérséklet-szabályozás +
4. Hőmérséklet-szabályozás -
5. Indítás/Leállítás gomb
6. BE/KI gomb
7. Menü kiválasztása
8. Időbeállítás -
9. Időbeállítás +
10. 2. számú konténer

CSELEKVÉSI MÓDSZER

Előkészítés használat előtt

1. Távolítsa el a csomagolóanyagokat
2. A fritőz és a sütőedény tisztításához meleg vizet használjon. Az elektromos sütő oldalát és alját nedves ruhával és mosogatószerrel tisztítsa meg. Használat előtt hagyja a készüléket teljesen megszáradni.
3. Helyezze az elektromos sütőt stabil felületre.
4. Győződjön meg arról, hogy elegendő hely van az elektromos sütő körül, legalább 10 cm távolságot tartva a felülettől más tárgyakig, és ne helyezzen semmilyen tárgyat a levegőkivezető nyílások közelébe.

HASZNÁLATI UTASÍTÁS

A készüléket minden használat után meg kell tisztítani.

Az edény és a rács tapadásmentes bevonattal rendelkezik. Ne használjon fém eszközöket vagy súrolószereket a tisztításukhoz, mert ezek károsíthatják a tapadásmentes bevonatot.

1. Be-/készenléti gomb: Miután a termék csatlakoztatva van a tápegységhez, és sípoló hangot hall (a termék készenléti üzemmódban van), finoman érintse meg a fedélen található gombot, és az összes funkció ikon világítani fog, tájékoztatva a felhasználót, hogy a készülék üzemmódja most beállítható.
2. Válassza ki a főzni kívánt fiók számát (kiválaszthatja az 1. fiókot és a 2. edényt). (Külön vagy egyszerre vezérelhetők). Megjegyzés: Ez a lépés nem szükséges egyetlen potenciométer esetén.
3. Miután kiválasztotta a használandó fiók számát, a menü gomb megnyomásával közvetlenül beléphet az ajánlott módba (6 menü mód közül választhat). A gomb ciklusban működtethető. A kiválasztott mód jelzőfénye villogni kezd, hogy emlékeztesse a felhasználót az aktuális módra. Ekkor beállíthatja a sütési hőmérsékletet és időt is, ami azt jelenti, hogy kilép az aktuális menüből, és belép a személyre szabási módba. Minden mód visszaszámlálást és kikapcsolási időt jelenít meg. A sütési hőmérsékletet vagy időtartamot is szabadon beállíthatja (módosíthatja). Ha csak az előre beállított módot használja, egyszerűen nyomja meg a start/pause gombot (ha a gombot nem nyomja meg, a készülék alapértelmezés szerint 10 másodperc elteltével automatikusan visszatér a munkamódba).
4. Start/Pause gomb: Elindítja vagy szünetelteti a sütőt.
5. Hőmérséklet-beállítási tartomány: 80-230°C, időbeállítási tartomány: 1-től 60 percig.
6. Működés közben, amikor a fiókot kihúzzák, a kijelzőn az „open” (nyitva) felirat jelenik meg. A művelet befejezése után a kijelzőn az „end” (vége) felirat jelenik meg. Egy sípoló hang után a kijelző átvált a „Display” (Kijelző) feliratra. Megjegyzés: A sütő leáll, amikor a fiókot kihúzzák.

A KÉSZÜLÉK TÁROLÁSA

1. Húzza ki a készüléket a konnektorból, és hagyja lehűlni.
2. Győződjön meg arról, hogy minden alkatrész tiszta és száraz.

PROBLÉMAMEGOLDÁS

Probléma	Lehetséges ok	Megoldás
A készülék nem működik	Nincs áram csatlakoztatva	Csatlakoztassa a tápellátást
Nem kellően átsütött ételek	Túl sok étel a készülék fiókjában	Oszd fel az ételt kisebb adagokra
Az étel nem sült meg egyenletesen	Egyenetlen fűtés	Rázza fel az ételt sütés közben
A sült étel nem ropogós	Ne használjon hagyományos olajat ételek sütéséhez	Használjon megfelelő étolajat, vagy kenje meg vékonyan az étel felületét olajjal.
Fehér füst	Ételmaradékok a fiókokban	Kérjük, minden használat után mossa el a fritőzt.

TIPPEK ÉS INFORMÁCIÓK A HASZNÁLT CSOMAGOLÁS KEZELÉSÉHEZ



A csomagolás környezetbarát anyagokból készült, amelyeket a helyi újrahasznosító központban lehet leadni.

A használt csomagolóanyagot a helyi hatóságok által kijelölt hulladéklerakó helyre kell leadni. A használt termékek újrahasznosítási lehetőségeivel kapcsolatos információkért kérjük, forduljon a helyi önkormányzathoz vagy városi hivatalhoz.



HASZNÁLT ELEKTROMOS ÉS ELEKTRONIKUS BERENDEZÉSEK ELSZÁLLÍTÁSA

Környezetvédelmi okokból a használt elektromos és elektronikus termékeket nem szabad a háztartási hulladékkal együtt kidobni, hanem megfelelően kell ártalmatlanítani. A gyűjtőpontokról és azok nyitvatartási idejéről az illetékes hatóságoktól lehet tájékozódni.



Ez a termék megfelel a vonatkozó európai és nemzeti irányelvek követelményeinek. A termék teljesíti az eszközök és termékek biztonságára vonatkozó európai és nemzeti követelményeket.



Ez a termék megfelel a vonatkozó európai és nemzeti RoHS irányelvek követelményeinek.



A szimbólum azt jelzi, hogy az eszköz anyagai nem változtatják meg az élelmiszerek ízét vagy illatát.

Fenntartjuk a jogot, hogy a termék szövegét, kialakítását és műszaki adatait előzetes értesítés nélkül megváltoztassuk.

Kære hr. eller fru, tak fordi du har købt vores produkt!

Læs venligst følgende instruktioner, inden du bruger produktet, for at sikre korrekt brug af produktet.

Gem venligst denne manual til senere brug, og følg dens anbefalinger, da manglende overholdelse kan udgøre en risiko for liv eller helbred.

ANVENDELSE OG BESKRIVELSE AF ENHEDEN

Frituregryden er designet til stegning af fødevarer i varmluft ved en maksimal temperatur på 200°C.

Denne airfryer tilbyder en nem og sund måde at tilberede dine yndlingsingredienser på. Takket være dens hurtige cirkulation af varmluft og topgrill kan enheden tilberede en række forskellige retter. Det bedste er, at airfryeren opvarmer mad i alle retninger, og de fleste ingredienser kræver ikke olie.

Dette apparat er kun beregnet til husholdningsbrug. Frituregryden er kun til indendørs brug. Den er ikke beregnet til brug i kommercielle eller lignende anvendelser såsom:

- personalekøkkener i butikker, kontorer og andre arbejdsmiljøer;
- på gårde;
- af kunder på hoteller, moteller og andre boligmiljøer;
- i bed and breakfast-steder.

Forkert brug

Airfryeren er ikke beregnet til opvarmning af væsker.

-KUN TIL INDENDØRS BRUG I HJEMMET-

SIKKERHEDSINSTRUKTIONER

Ved brug af elektriske apparater skal grundlæggende forholdsregler altid følges, herunder følgende:

1. Læs alle instruktioner.
2. Rør ikke ved varme overflader.
3. For at beskytte mod elektrisk stød må ledning, stik eller base ikke nedsænkes i vand eller anden væske.
4. **ADVARSEL:** Dette elektriske apparat har en varmekontrol. Overflader, inklusive andre overflader end funktionelle overflader, kan blive meget varme. Da temperaturerne varierer fra person til person, skal apparatet bruges med **FORSIGTIGHED**. Apparatet bør kun berøres ved de dertil beregnede håndtag og gribeplader, og der skal anvendes varmebestandige handsker eller lignende materialer. Andre overflader end dem, der er beregnet til at gribe, skal køle af, før de berøres.
5. Når apparatet ikke er i brug, skal det tages ud af stikkontakten før rengøring. Lad apparatet køle af, før du isætter eller fjerner dele.
6. Hvis netledningen er beskadiget, skal den udskiftes af producenten, dennes servicerepræsentant eller lignende kvalificerede personer for at undgå fare.
7. Brug af tilbehør, der ikke er anbefalet af apparatproducenten, kan forårsage personskade.
8. Må ikke anvendes udendørs.
9. Lad ikke ledningen hænge ud over kanten af et bord eller en bordplade, da det kan forårsage kontakt med en varm overflade.
10. Placer ikke apparatet på eller i nærheden af en varm gas- eller elektrisk brænder eller i en varm ovn.
11. Vær yderst forsigtig, når du flytter et apparat, der indeholder varm olie eller andre varme væsker.
12. Sæt altid stikket i apparatet først, og sæt derefter ledningen i stikkontakten. For at frakoble apparatet skal du indstille en knap til slukket position og derefter tage stikket ud af stikkontakten.
13. Brug ikke apparatet til andre formål end dem, det er beregnet til.
14. Dette apparat må bruges af børn på 8 år og derover samt af personer med nedsatte fysiske, sensoriske eller mentale evner eller manglende erfaring og viden, forudsat at de er under opsyn eller er blevet instrueret i sikker brug af apparatet og forstår de involverede farer. Børn bør ikke lege med apparatet. Rengøring og vedligeholdelse må ikke udføres af børn, medmindre de er ældre end 8 år og under opsyn.
15. Opbevar apparatet og dets ledning utilgængeligt for børn under 8 år.
16. Apparaterne er ikke beregnet til at blive betjent ved hjælp af en ekstern timer eller et separat fjernbetjeningssystem.
17. Brug venligst ikke beholdere eller låg af glas eller keramik.

Symboler på enheden



Dette symbol advarer mod at berøre varme overflader.



Symbolet angiver, at de materialer af høj kvalitet, som apparatet er fremstillet af, ikke ændrer smagen eller lugten af fødevarer.

TEKNISKE DATA

- Nominel spænding: 220-240V
- Nominel frekvens: 50/60Hz
- Nominel effekt: 2400 W
- Kapacitet: 15L

ENHEDSBESKRIVELSE

1. Topdæksel
2. Kontrolpanel
3. Håndtag
4. Vindue

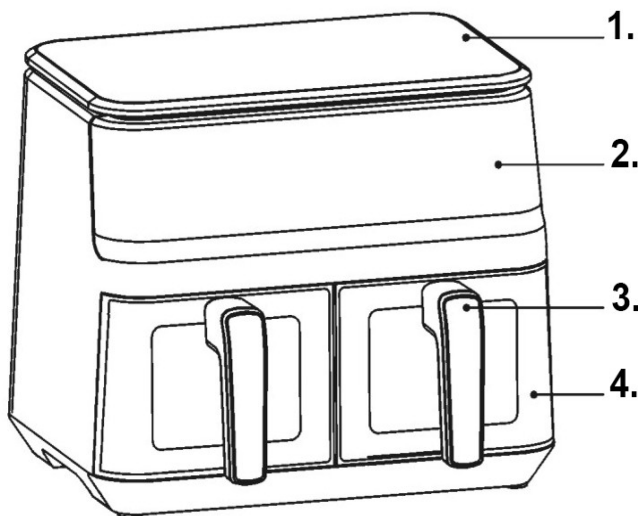

VIGTIG INFORMATION

Fare

- Dette apparat må bruges af børn på 8 år og derover samt af personer med nedsatte fysiske, sensoriske eller mentale evner eller manglende erfaring og viden, forudsat at de er under opsyn eller er blevet instrueret i sikker brug af apparatet og forstår de involverede farer. Børn bør ikke lege med apparatet. Rengøring og vedligeholdelse må ikke udføres af børn, medmindre de er 8 år eller derover og er under opsyn.
- Opbevar enheden og dens kabel utilgængeligt for børn under 8 år.
- Kabinettet, som indeholder elektriske komponenter og varmeelementer, må aldrig nedsænkes i vand, og det må heller ikke skylles under rindende vand.
- For at undgå elektrisk stød må der ikke komme vand eller andre væsker ind i apparatet.
- Placer altid ingredienser, der skal steges, i kurven for at forhindre, at de kommer i kontakt med varmeelementerne.
- Dæk ikke luftindtaget og -udtaget til, mens apparatet er i drift.
- Fyld ikke gryden med olie, da dette kan forårsage brandfare.
- Rør aldrig ved enhedens indre, mens den er i brug.
- Temperaturen på tilgængelige overflader kan være høj, mens enheden er i brug.

Advarsel

- Kontroller, at den spænding, der er angivet på enheden, stemmer overens med den lokale netspænding.
- Brug ikke apparatet, hvis stikket, netledningen eller andre dele er beskadiget.
- Brug ikke uautoriserede personer til at udskifte eller reparere en beskadiget netledning.
- Hold strømkablet væk fra varme overflader.
- Tilslut ikke enheden eller betjen kontrolpanelet med våde hænder.
- Placer ikke enheden tæt på en væg eller andre apparater. Der skal være mindst 10 cm fri plads bagpå og på siderne, og 10 cm fri plads over enheden.
- Placer ikke genstande på enheden.
- Brug ikke enheden til andre formål end dem, der er beskrevet i denne manual.
- Apparatet må ikke betjenes uden opsyn.
- Under varmluftstegning slipper der varm damp ud gennem luftudtagene. Hold hænder og ansigt i sikker afstand fra damp- og luftudtagene. Vær også forsigtig med varm damp og luft, når du tager gryden ud af apparatet.
- Alle tilgængelige overflader kan blive varme under brug
- Hvis der kommer mørk røg fra apparatet, skal du straks tage stikket ud. Vent, indtil røgen stopper, før du tager gryden ud af apparatet.

Bemærkninger

- Apparatet skal placeres på en plan, jævn og stabil overflade.
- Dette apparat er kun beregnet til husholdningsbrug. Det kan ikke bruges sikkert i miljøer som f.eks. personalekøkkener, gårde, moteller og andre

ikke-beboelsesmiljøer. Det er heller ikke beregnet til brug af kunder på hoteller, moteller, bed and breakfasts eller andre beboelsesmiljøer.

- Hvis apparatet bruges forkert eller til professionelle eller semi-professionelle formål, eller hvis det ikke bruges i overensstemmelse med instruktionerne i brugermanualen, bortfalder garantien, og vi kan ikke påtage os noget ansvar for eventuelle skader.

- Tag altid stikket ud af apparatet, når det ikke er i brug.

- Apparatet skal køle af i cirka 30 minutter, før det kan betjenes eller rengøres sikkert.

BRUG AF ENHEDEN

Før første brug

1. Fjern al emballage.
2. Fjern eventuelle klistermærker eller etiketter fra apparatet.
3. Rengør gryden og risten grundigt med varmt vand, lidt opvaskemiddel og en ikke-slibende svamp.
4. Tør apparatet af indvendigt og udvendigt med en fugtig klud.

Dette er en oliefri frituregryde, der bruger varmluft. Fyld ikke gryden direkte med olie eller fedtstof til stegning.

Bemærk: Frituregryden kan afgive en let røg eller lugt under den første opvarmning. Dette er normalt for mange varmeapparater. Dette påvirker ikke apparatets sikkerhed.

Forberedelse til brug

1. Placer enheden på en stabil, vandret og jævn overflade.

Placer ikke enheden på en overflade, der ikke er modstandsdygtig over for høje temperaturer.

2. Placer risten i gryden.

Fyld ikke gryden med olie eller anden væske.

Placer ikke genstande oven på apparatet, da dette vil blokere luftstrømmen og påvirke stegeresultatet.

BRUG AF ENHEDEN

Den oliefri enhed giver dig mulighed for at tilberede en bred vifte af ingredienser.

Varmluftstegning

1. Sæt stikket i en jordet stikkontakt.
2. Tag forsigtigt stegepanden ud af airfryeren.
3. Kom ingredienserne i stegepanden.
4. Skub panden tilbage i airfryeren.

Sørg for, at den er perfekt justeret efter skinnerne i frituregryden.

Brug aldrig panden uden rist.

Forsigtig: Rør ikke ved stegepanden under og efter brug, da den bliver meget varm. Hold altid panden i hånden.

5. Bestem den nødvendige tilberedningstid for ingredienserne.

6. Nogle ingredienser skal vendes halvvejs gennem tilberedningstiden. Tag panden ud af apparatet, og vend den. Skub derefter panden tilbage i airfryeren.

Tip: Når du indstiller timeren til halvvejs gennem tilberedningstiden, vil du høre timerbiplyden, når du skal ryste ingredienserne. Det betyder dog, at du efter omrystning skal nulstille timeren for den resterende tilberedningstid.

7. Når timeren bipper, hvilket indikerer, at den indstillede tilberedningstid er udløbet, skal du fjerne gryden fra apparatet.

Tip: Mens du bruger apparatet, kan du justere temperaturen eller tiden efter din smag. Indstillingen bevares i cirka et minut efter, at gryden er taget ud af apparatet.

8. Kontroller, om ingredienserne er klar. Hvis ingredienserne endnu ikke er klar, skal du blot skubbe gryden tilbage i apparatet og indstille timeren til et par minutter mere.

9. For at fjerne ingredienser (f.eks. pommes frites) skal du tage gryden ud af airfryeren og placere den på hæverammen. Vend ikke gryden på hovedet, mens risten stadig er fastgjort til gryden, da overskydende olie, der har samlet sig i bunden af gryden, vil sive ned på ingredienserne.

Gryden og ingredienserne er varme; der kan komme damp ud af gryden afhængigt af typen af ingredienser i airfryeren.

10. Tøm kurven i en skål eller tallerken.

11. Når en portion ingredienser er klar, er airfryeren straks klar til den næste portion.

INSTRUKTIONER TIL KONTROLPANELET

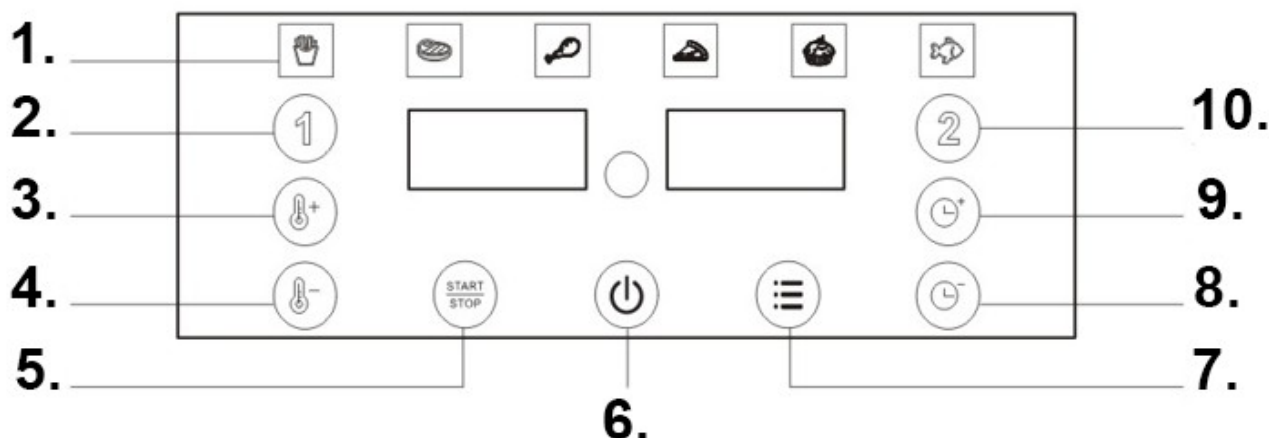

Beskrivelse af kontrolpanelet

1. Seks bagemuligheder at vælge imellem
2. Beholder nr. 1
3. Temperaturkontrol +
4. Temperaturkontrol -
5. Start/Stop-knap
6. TÆND/SLUK-knap
7. Menuvalg
8. Tidsjustering -
9. Tidsjustering +
10. Beholder nr. 2

HANDLINGSMETODE

Forberedelse før brug

1. Fjern emballageelementerne
2. Brug varmt vand til at rengøre frituregryden og bageformen. Brug en fugtig klud og opvaskemiddel til at rengøre siderne og bunden af den elektriske ovn. Lad apparatet tørre helt, før du bruger det.
3. Placer den elektriske ovn på en stabil overflade.
4. Sørg for, at der er tilstrækkelig plads omkring den elektriske ovn, og hold en afstand på mindst 10 cm fra overfladen til andre genstande, og placer ikke genstande i nærheden af luftudtagene.

INSTRUKTIONSMANUAL

Apparatet skal rengøres efter hver brug.

Gryden og risten har en non-stick belægning. Brug ikke metalredskaber eller slibende rengøringsmidler til at rengøre dem, da dette kan beskadige non-stick belægningen.

1. Tænd/standby-knap: Når produktet er tilsluttet strømforsyningen, og der høres et bip (produktet er i standbytilstand), skal du forsigtigt berøre knappen på dækslet, hvorefter alle funktionsikonerne lyser og informerer brugeren om, at enhedens driftstilstand kan indstilles på dette tidspunkt.
2. Vælg det skuffenummer, du vil lave mad i (du kan vælge skuffe 1 og gryde 2). (Styres separat eller samtidigt). Bemærk: Dette trin er ikke nødvendigt for et enkelt potentiometer.
3. Når du har valgt det ønskede skuffenummer, kan du trykke på menuknappen for at gå direkte til den anbefalede tilstand (der er 6 menutilstande at vælge imellem). Tasten kan betjenes i en løkke. Indikatorlampen for den valgte tilstand blinker for at minde brugeren om den aktuelle tilstand. På dette tidspunkt kan du også justere bagetemperaturen og -tiden, hvilket betyder, at du skal afslutte den aktuelle menu og gå ind i personliggørelsestilstanden. Hver tilstand viser en nedtælling og et slukketid. Du kan også frit indstille (justere) bagetemperaturen eller varigheden. Hvis kun den forudindstillede tilstand bruges, skal du blot trykke på start/pause-knappen (hvis knappen ikke trykkes ned, vender enheden som standard automatisk tilbage til arbejdstilstanden efter 10 sekunder).
4. Start/Pause-knap: Start eller pause frituregryden.
5. Temperaturindstillingsområde: 80-230°C, tidsindstillingsområde: 1 til 60 minutter.
6. Når skuffen trækkes ud under drift, viser displayet "åben". Når driften er færdig, viser displayet "slut". Efter et bip skifter displayet til "Display". Bemærk: Frituregryden stopper, når skuffen trækkes ud.

OPBEVARING AF ENHEDEN

1. Tag stikket ud af enheden, og lad den køle af.
2. Sørg for, at alle dele er rene og tørre.

PROBLEMLØSNING

Problem	Mulig årsag	Løsning
Enheden virker ikke	Strøm ikke tilsluttet	Tilslut strømmen
Utilstrækkeligt tilberedt mad	For meget mad i apparatskuffen	Opdel maden i mindre portioner
Maden var ikke tilberedt jævnt	Ujævn opvarmning	Ryst maden under bagning
Bagt mad er ikke sprød	Brug ikke traditionel olie til bagning af mad	Brug en passende madolie, eller pensl madens overflade let med olie.
Hvid røg	Madrester i skuffer	Vask venligst frituregryden efter hver brug.

TIPS OG INFORMATION OM HÅNTERING AF BRUGT EMBALLAGE



Emballagen er lavet af miljøvenlige materialer, der kan bortskaffes på din lokale genbrugsstation.

Brugt emballage skal afleveres på en dertil indrettet genbrugsstation, som er udpeget af de lokale myndigheder. For information om genbrugsmuligheder for brugte produkter, kontakt venligst din lokale kommune eller bykontor.



BORTSKAFFELSE AF BRUGT ELEKTRISK OG ELEKTRONISK UDSTYR

Af miljømæssige årsager bør brugte elektriske og elektroniske produkter ikke bortskaffes med almindeligt husholdningsaffald, men skal bortskaffes korrekt. Oplysninger om indsamlingssteder og deres åbningstider kan fås hos de relevante myndigheder.



Dette produkt overholder kravene i de gældende europæiske og nationale direktiver. Produktet opfylder europæiske og nationale krav til sikkerhed for apparater og produkter.



Dette produkt overholder kravene i de relevante europæiske og nationale RoHS-direktiver.



Symbolet angiver, at de materialer, som apparatet er lavet af, ikke ændrer smagen eller lugten af fødevarer.

Vi forbeholder os retten til at ændre tekst, design og tekniske data for produktet uden varsel.

Vážení pán/pani, ďakujeme vám za zakúpenie nášho produktu!

Pred použitím produktu si prečítajte nasledujúce pokyny, aby ste zabezpečili jeho správne používanie.

Uchovajte si tento návod pre budúce použitie a riadte sa jeho odporúčaniami, pretože ich nedodržanie môže predstavovať riziko pre život alebo zdravie.

POUŽITIE A POPIS ZARIADENIA

Fritéza je určená na vyprážanie potravín v horúcom vzduchu pri maximálnej teplote 200 °C.

Táto fritéza ponúka jednoduchý a zdravý spôsob prípravy vašich obľúbených surovín. Vďaka rýchlej cirkulácii horúceho vzduchu a hornému grilu dokáže zariadenie pripraviť rôzne jedlá. Najlepšie na tom je, že fritéza ohrieva jedlo vo všetkých smeroch a väčšina surovín nevyžaduje olej.

Tento spotrebič je určený len na použitie v domácnosti. Fritéza je určená len na použitie v interiéri. Nie je určená na použitie v komerčných alebo podobných aplikáciách, ako napríklad:

- kuchynky pre zamestnancov v obchodoch, kanceláriách a iných pracovných prostrediach;
- na farmách;
- klientmi v hoteloch, motelloch a iných obytných prostrediach;
- v zariadeniach typu penzión s raňajkami.

Nesprávne použitie

Horkovzdušná fritéza nie je určená na ohrievanie tekutín.

-LEN NA POUŽITIE V DOMÁCNOSTIACH-

BEZPEČNOSTNÉ POKYNY

Pri používaní elektrických spotrebičov by ste mali vždy dodržiavať základné bezpečnostné opatrenia vrátane nasledujúcich:

1. Prečítajte si všetky pokyny.
2. Nedotýkajte sa horúcich povrchov.
3. Aby ste sa chránili pred úrazom elektrickým prúdom, neponárajte kábel, zástrčky ani základňu do vody ani do žiadnej inej kvapaliny.
4. **UPOZORNENIE:** Tento elektrický spotrebič má funkciu vykurovania. Povrchy vrátane tých, ktoré nie sú funkčné, sa môžu veľmi zahriať. Keďže sa teploty u jednotlivých osôb líšia, spotrebič by sa mal používať **OPATRNE**. Spotrebiča by sa mali dotýkať iba jeho určených rúkavít a uchopovacích povrchov pomocou tepluvzdorných rukavíc alebo podobných materiálov. Povrchy iné ako tie, ktoré sú určené na uchopenie, by sa mali pred dotykoch nechať vychladnúť.
5. Ak sa spotrebič nepoužíva, pred čistením by sa mal odpojiť od elektrickej zásuvky. Pred vkladáním alebo vyberaním častí nechajte spotrebič vychladnúť.
6. Ak je napájací kábel poškodený, musí ho vymeniť výrobca, jeho servisný zástupca alebo podobne kvalifikovaná osoba, aby sa predišlo nebezpečenstvu.
7. Používanie príslušenstva, ktoré neodporúča výrobca spotrebiča, môže spôsobiť zranenie.
8. Nepoužívajte vonku.
9. Nenechávajte kábel visieť cez okraj stola alebo pracovnej dosky, pretože by mohol spôsobiť kontakt s horúcim povrchom.
10. Neumiestňujte spotrebič na horúci plynový alebo elektrický horák ani do horúcej rúry.
11. Pri premiestňovaní spotrebiča, ktorý obsahuje horúci olej alebo iné horúce kvapaliny, buďte mimoriadne opatrní.
12. Vždy najskôr zapojte zástrčku do spotrebiča a potom zapojte kábel do sieťovej zásuvky. Ak chcete spotrebič odpojiť, nastavte ľubovoľný ovládací prvok do polohy vypnuté a potom vytiahnite zástrčku zo sieťovej zásuvky.
13. Nepoužívajte spotrebič na iné účely, ako na ktoré je určený.
14. Tento spotrebič môžu používať deti vo veku 8 rokov a staršie a osoby so zníženými fyzickými, zmyslovými alebo duševnými schopnosťami alebo s nedostatkom skúseností a vedomostí, za predpokladu, že sú pod dohľadom alebo boli poučené o bezpečnom používaní spotrebiča a rozumejú súvisiacim rizikám. Deti by sa so spotrebičom nemali hrať. Čistenie a údržbu by nemali vykonávať deti, pokiaľ nie sú staršie ako 8 rokov a nie sú pod dohľadom.
15. Uchovávajte spotrebič a jeho kábel mimo dosahu detí mladších ako 8 rokov.
16. Spotrebiče nie sú určené na ovládanie pomocou externého časovača alebo samostatného systému diaľkového ovládania.
17. Nepoužívajte sklenené alebo keramické nádoby ani viečka.

Symboly na zariadení



Tento symbol varuje pred dotykom horúcich povrchov.



Symbol označuje, že vysokokvalitné materiály, z ktorých je zariadenie vyrobené, nemenia chuť ani vôňu potravín.

TECHNICKÉ ÚDAJE

- Menovité napätie: 220-240V
- Nominálna frekvencia: 50/60 Hz
- Menovitý výkon: 2400 W
- Kapacita: 15 l

POPIS ZARIADENIA

1. Horný kryt
2. Ovládací panel
3. Rukoväť
4. Okno

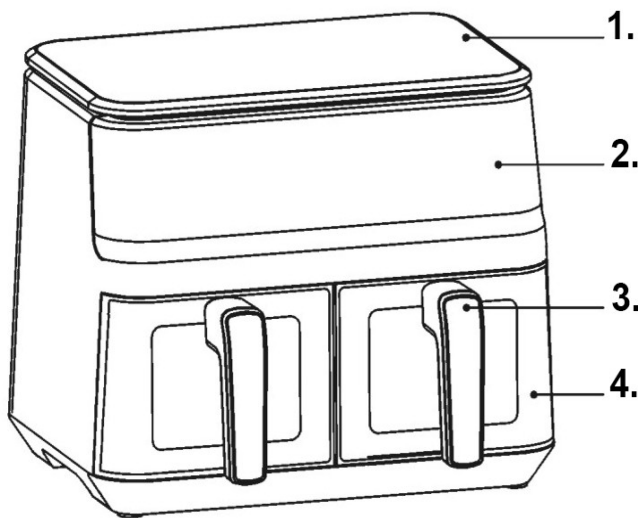

DÔLEŽITÉ INFORMÁCIE

Nebezpečenstvo

- Tento spotrebič môžu používať deti vo veku 8 rokov a staršie a osoby so zníženými fyzickými, zmyslovými alebo duševnými schopnosťami alebo s nedostatkom skúseností a vedomostí, za predpokladu, že sú pod dohľadom alebo boli poučené o bezpečnom používaní spotrebiča a rozumejú súvisiacim rizikám. Deti by sa so spotrebičom nemali hrať. Čistenie a údržbu nesmú vykonávať deti, pokiaľ nemajú 8 rokov alebo viac a nie sú pod dohľadom.
- Zariadenie a jeho kábel uchovávajte mimo dosahu detí mladších ako 8 rokov.
- Kryt spotrebiča, ktorý obsahuje elektrické súčiastky a vykurovacie telesá, nikdy neponárajte do vody ani ho neoplachujte pod tečúcou vodou.
- Aby ste predišli úrazu elektrickým prúdom, zabráňte vniknutiu vody alebo akejkoľvek inej tekutiny do spotrebiča.
- Suroviny určené na vyprážanie vždy vkladajte do košíka, aby ste zabránili ich kontaktu s vykurovacími telesami.
- Počas prevádzky spotrebiča nezakrývajte vstup a výstup vzduchu.
- Nenapĺňajte hrniec olejom, pretože by to mohlo spôsobiť nebezpečenstvo požiaru.
- Nikdy sa nedotýkajte vnútra zariadenia počas prevádzky.
- Teplota prístupných povrchov môže byť počas prevádzky zariadenia vysoká.

POZOR

- Skontrolujte, či napätie uvedené na zariadení zodpovedá napätiu v miestnej elektrickej sieti.
- Nepoužívajte spotrebič, ak je zástrčka, napájací kábel alebo iné časti poškodené.
- Nevymieňajte ani neopravujte poškodený napájací kábel neoprávnenými osobami.
- Uchovávajte napájací kábel mimo dosahu horúcich povrchov.
- Nepripájajte zariadenie ani neobsluhujte ovládací panel mokрыmi rukami.
- Neumiestňujte zariadenie blízko steny alebo iných spotrebičov. Nechajte aspoň 10 cm voľného priestoru vzadu a po bokoch a 10 cm voľného priestoru nad zariadením.
- Na zariadenie neklad'te žiadne predmety.
- Nepoužívajte zariadenie na iné účely, ako sú tie, ktoré sú popísané v tomto návode.
- Zariadenie sa nesmie obsluhovať bez dozoru.
- Počas vyprážania horúcim vzduchom uniká horúca para cez výduchy vzduchu. Držte ruky a tvár v bezpečnej vzdialenosti od pary a výdychov vzduchu.

Pri vyberaní hrnca zo spotrebiča dávajte pozor aj na horúcu paru a vzduch.

- Všetky prístupné povrchy sa môžu počas používania zahriať
- Ak zo spotrebiča vychádza tmavý dym, okamžite ho odpojte zo siete. Pred vybratím hrnca zo spotrebiča počkajte, kým dym prestane vychádzať.

Poznámky

- Spotrebič musí byť umiestnený na rovnom, hladkom a stabilnom povrchu.
- Tento spotrebič je určený len na domáce použitie. Nemôže sa bezpečne používať v prostrediach, ako sú kuchynky pre zamestnancov, farmy, motely a iné neobytné prostredia. Taktiež nie je určený na používanie zákazníkmi v hoteloch, moteloch, penziónoch alebo iných obytných prostrediach.
- Ak sa spotrebič používa nesprávne alebo na profesionálne či poloprofesionálne účely, alebo ak sa nepoužíva v súlade s pokynmi v používateľskej príručke, záruka bude neplatná a nepreberáme žiadnu zodpovednosť za žiadne spôsobené škody.
- Spotrebič vždy odpojte zo siete, keď sa nepoužíva.
- Spotrebič musí pred bezpečným používaním alebo čistením nechať približne 30 minút vychladnúť.

POUŽÍVANIE ZARIADENIA

Pred prvým použitím

1. Odstráňte všetky obalové materiály.
2. Odstráňte zo spotrebiča všetky nálepky alebo štítky.
3. Hrnec a rošt dôkladne umyte horúcou vodou s trochou prostriedku na umývanie riadu a neabrazívnou špongiou.
4. Spotrebič utrite zvnútra aj zvonka vlhkou handričkou.

Toto je fritéza bez oleja, ktorá používa horúci vzduch. Neplňte hrniec priamo olejom alebo tukom na vyprážanie.

Poznámka: Fritéza môže počas počiatočného ohrevu vydávať mierny dym alebo zápach. To je bežné pre mnohé vykurovacie zariadenia. Neovplyvňuje to bezpečnosť spotrebiča.

Príprava na použitie

1. Zariadenie umiestnite na stabilný, vodorovný a rovný povrch.
- Neumiestňujte zariadenie na povrch, ktorý nie je odolný voči vysokým teplotám.**

2. Vložte rošt do hrnca.

Hrnec nenapĺňajte olejom ani inou tekutinou.

Na spotrebič nekladte žiadne predmety, pretože by to bránilo prúdeniu vzduchu a ovplyvnilo by to výsledky vyprážania.

POUŽÍVANIE ZARIADENIA

Zariadenie bez použitia oleja vám umožňuje pripraviť širokú škálu surovín.

Vyprážanie horúcim vzduchom

1. Zapojte zástrčku sieťového kábla do uzemnenej zásuvky.
2. Opatrne vyberte panvicu z fritézy.
3. Vložte ingrediencie do panvice.
4. Zasuňte panvicu späť do fritézy.

Uistite sa, že je dokonale zarovnaná s vodiacimi lištami v tele fritézy.

Panvicu nikdy nepoužívajte bez roštu.

Pozor: Počas používania a po ňom sa panvice nedotýkajte, pretože sa veľmi zahrieva. Panvicu vždy držte za rukoväť.

5. Určte požadovaný čas varenia ingrediencií.

6. Niektoré ingrediencie je potrebné v polovici času varenia otočiť. Vytiahnite panvicu zo spotrebiča a otočte ju. Potom panvicu zasuňte späť do fritézy.

Tip: Keď nastavíte časovač na polovicu času varenia, budete počuť pípnutie časovača, keď budete musieť ingrediencie pretrepať. To však znamená, že po pretrepaní budete musieť časovač vynulovať pre zostávajúci čas varenia.

7. Keď časovač pípne, čo znamená, že nastavený čas varenia uplynul, vyberte hrniec zo spotrebiča.

Tip: Počas používania spotrebiča môžete podľa potreby upraviť teplotu alebo čas. Nastavenie sa zachová približne jednu minútu po vybratí hrnca zo spotrebiča.

8. Skontrolujte, či sú ingrediencie pripravené. Ak ingrediencie ešte nie sú pripravené, jednoducho zasuňte hrniec späť do spotrebiča a nastavte časovač na ďalších niekoľko minút.

9. Ak chcete vybrať ingrediencie (napr. hranolky), vyberte hrniec z fritézy a umiestnite ho na rám na kysnutie. Neotáčajte hrniec hore dnom, kým je rošt stále pripnutý k hrncu, pretože prebytočný olej, ktorý sa nahromadil na dne hrnca, bude pretekať na ingrediencie. Hrnec a ingrediencie sú horúce; v závislosti od typu ingrediencií vo fritéze môže z hrnca uniknúť para.

10. Vysypte košík do misky alebo taniera.

11. Keď je dávka ingrediencií hotová, fritéza je okamžite pripravená na ďalšiu dávku.

POKYNY K OVLÁDACIEMU PANELU

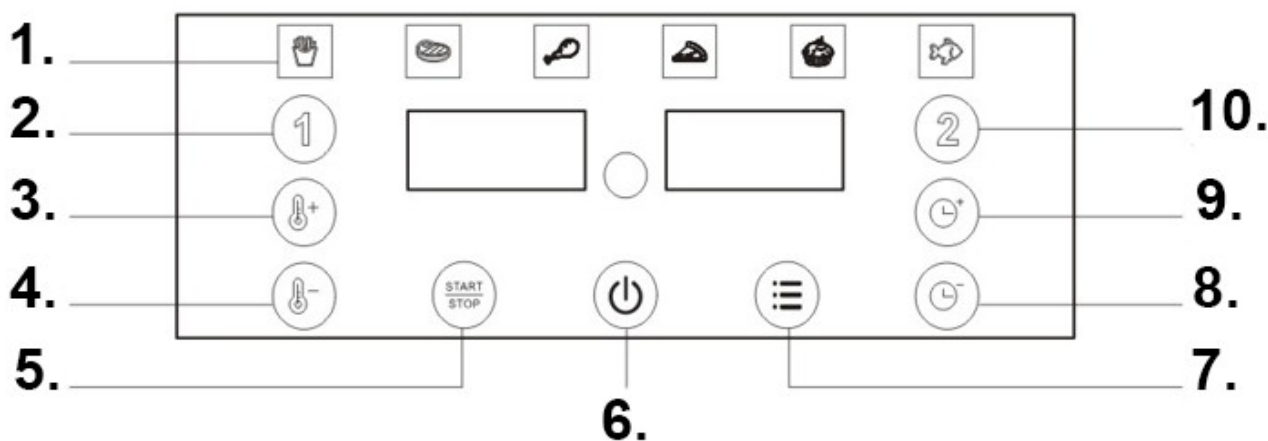

Popis ovládacieho panela

1. Šesť možností pečenia na výber
2. Kontajner č. 1
3. Regulácia teploty +
4. Regulácia teploty -
5. Tlačidlo Štart/Stop
6. Tlačidlo ZAP/VYP
7. Výber z ponuky
8. Úprava času -
9. Nastavenie času +
10. Kontajner č. 2

SPÔSOB ÚČINKU

Príprava pred použitím

1. Odstráňte obalové prvky
2. Na čistenie fritézy a zapekacej misy použite teplú vodu. Na čistenie stien a dna elektrickej rúry použite vlhkú handričku a čistiaci prostriedok. Pred použitím nechajte spotrebič úplne vyschnúť.
3. Elektrickú rúru umiestnite na stabilný povrch.
4. Uistite sa, že okolo elektrickej rúry je dostatočný priestor, pričom dodržujte vzdialenosť aspoň 10 cm od povrchu k iným predmetom a neumiestňujte žiadne predmety do blízkosti výstupov vzduchu.

NÁVOD NA POUŽITIE

Zariadenie by sa malo čistiť po každom použití.

Hrnec a rošt majú nepriľnavý povrch. Na ich čistenie nepoužívajte kovové náčinie ani abrazívne čistiace prostriedky, pretože by mohli poškodiť nepriľnavý povrch.

1. Tlačidlo zapnutia/pohotovostného režimu: Po pripojení produktu k zdroju napájania a zaznení pípnutia (produkt je v pohotovostnom režime) sa jemne dotknite tlačidla na kryte a všetky funkčné ikony sa rozsvetia, čím informujú používateľa, že je možné nastaviť prevádzkový režim zariadenia.
2. Vyberte číslo zásuvky, v ktorej chcete variť (môžete vybrať zásuvku 1 a hrniec 2). (Ovládané samostatne alebo súčasne). Poznámka: Tento krok nie je potrebný pre jeden potenciometer.
3. Po výbere čísla zásuvky, ktorú chcete použiť, môžete stlačením tlačidla ponuky priamo vstúpiť do odporúčaného režimu (na výber je 6 režimov ponuky). Tlačidlo je možné ovládať v slučke. Kontrolka zvoleného režimu bude blikať, aby pripomenula používateľovi aktuálny režim. V tomto bode môžete tiež upraviť teplotu a čas pečenia, čo znamená opustenie aktuálnej ponuky a vstup do režimu personalizácie. Každý režim zobrazuje odpočítavanie a čas vypnutia. Môžete tiež ľubovoľne nastaviť (upraviť) teplotu alebo trvanie pečenia. Ak sa používa iba prednastavený režim, jednoducho stlačte tlačidlo štart/pauza (ak tlačidlo nie je stlačené, zariadenie sa po 10 sekundách automaticky vráti do pracovného režimu, štandardne).
4. Tlačidlo Štart/Pauza: Spustenie alebo pozastavenie fritézy.
5. Rozsah nastavenia teploty: 80 – 230 °C, rozsah nastavenia času: 1 až 60 minút.
6. Počas prevádzky, keď sa zásuvka vytiahne, sa na displeji zobrazí „otvorené“. Po dokončení prevádzky sa na displeji zobrazí „koniec“. Po pípnutí sa displej prepne na „Displej“. Poznámka: Fritéza sa po vytiahnutí zásuvky zastaví.

SKLADOVANIE ZARIADENIA

1. Odpojte zariadenie zo siete a nechajte ho vychladnúť.
2. Uistite sa, že všetky časti sú čisté a suché.

RIEŠENIE PROBLÉMOV

Problém	Možná príčina	Riešenie
Zariadenie nefunguje	Napájanie nie je pripojené	Pripojte napájanie
Nedovarené jedlo	Príliš veľa potravín v zásuvke spotrebiča	Rozdeľte jedlo na menšie porcie
Jedlo nebolo rovnomerne uvarené	Nerovnomerné vykurovanie	Počas pečenia jedlo pretrepávajte
Pečené jedlo nie je chrumkavé	Nepoužívajte tradičný olej na pečenie jedál	Použite vhodný olej na varenie alebo povrch jedla jemne potrite olejom.
Biely dym	Zvyšky jedla v zásuvkách	Fritézu umyte po každom použití.

TIPY A INFORMÁCIE O NAKLÁDANÍ S POUŽITÝMI OBALOMI



Obal je vyrobený z ekologických materiálov, ktoré môžete zlikvidovať vo vašom miestnom recyklačnom stredisku.

Použitý obalový materiál by mal byť odovzdaný na určenom mieste likvidácie odpadu, ktoré určili miestne úrady. Informácie o možnostiach recyklácie použitých výrobkov získate od miestneho úradu obce alebo mesta.



LIKVIDÁCIA POUŽITÝCH ELEKTRICKÝCH A ELEKTRONICKÝCH ZARIADENÍ

Z environmentálnych dôvodov by sa použité elektrické a elektronické výrobky nemali likvidovať s bežným domovým odpadom, ale mali by sa likvidovať riadnym spôsobom. Informácie o zberných miestach a ich otváracích hodinách získate od príslušných úradov.



Tento výrobok spĺňa požiadavky platných európskych a národných smerníc. Výrobok spĺňa európske a národné požiadavky na bezpečnosť zariadení a výrobkov.



Tento produkt spĺňa požiadavky príslušných európskych a národných smerníc RoHS.



Symbol označuje, že materiály, z ktorých je zariadenie vyrobené, nemenia chuť ani vôňu potravín.

Vyhradzujeme si právo na zmeny textu, dizajnu a technických údajov produktu bez predchádzajúceho upozornenia.

Hyvä herra tai rouva, kiitos, että ostit tuotteemme!

Ennen tuotteen käyttöä lue seuraavat ohjeet varmistaaksesi tuotteen asianmukaisen käytön.

Säilytä tämä käyttöohje myöhempiä tarvetta varten ja noudata sen suosituksia, sillä niiden noudattamatta jättäminen voi aiheuttaa vaaran hengelle tai terveydelle.

LAITTEEN KÄYTTÖ JA KUVAUS

Friteerauskeitin on suunniteltu elintarvikkeiden paistamiseen kuumalla ilmalla enintään 200 °C:n lämpötilassa.

Tämä ilmafriteerauskeitin tarjoaa helpon ja terveellisen tavan valmistaa suosikkiaineksiasi. Nopean kuumen ilmankierron ja ylägrillin ansiosta laitteella voi valmistaa monenlaisia ruokia. Parasta on, että ilmafriteerauskeitin lämmittää ruoan kaikkiin suuntiin, eivätkä useimmat ainekset vaadi öljyä.

Tämä laite on tarkoitettu vain kotitalouskäyttöön. Rasvakeitin on tarkoitettu vain sisäkäyttöön. Sitä ei ole tarkoitettu käytettäväksi kaupallisissa tai vastaavissa sovelluksissa, kuten:

- henkilökunnan keittiöissä kaupoissa, toimistoissa ja muissa työympäristöissä;
- maataloilla;
- asiakkaiden käytössä hotelleissa, motelleissa ja muissa asuinympäristöissä;
- majoitusliikkeissä.

Väärinkäyttö

Ilmakeitintä ei ole tarkoitettu nesteiden lämmittämiseen.

-VAIN SISÄKÄYTTÖÖN KOTIIN-

TURVALLISUUSOHJEET

Sähkölaitteita käytettäessä on aina noudatettava perusvarotoimia, mukaan lukien seuraavat:

1. Lue kaikki ohjeet.
2. Älä kosketa kuumia pintoja.
3. Sähköiskun välttämiseksi älä upota johtoa, pistokkeita tai jalustaa veteen tai muuhun nesteeseen.
4. VAROITUS: Tässä sähkölaitteessa on lämmitystoiminto. Pinnat, mukaan lukien muut kuin toiminnalliset pinnat, voivat kuumentua erittäin kuumiksi. Koska lämpötilat vaihtelevat yksilöiden välillä, laitetta tulee käyttää VAROVASTI. Laitetta saa koskettaa vain sen kahvoista ja tartuntapinnoista käyttäen lämmönkestäviä käsiineitä tai vastaavia materiaaleja. Muiden kuin tartuntapintojen tulee antaa jäähtyä ennen niiden koskettamista.
5. Kun laitetta ei käytetä, se on irrotettava pistorasiasta ennen puhdistamista. Anna laitteen jäähtyä ennen osien asettamista tai irrottamista.
6. Jos virtajohto on vaurioitunut, valmistajan, sen huoltoedustajan tai vastaavan pätevän henkilön on vaihdettava se vaaran välttämiseksi.
7. Muiden kuin laitteen valmistajan suosittelemien lisävarusteiden käyttö voi aiheuttaa vammoja.
8. Älä käytä ulkona.
9. Älä anna johdon roikkua pöydän tai työtason reunan yli, sillä se voi aiheuttaa kosketuksen kuumaan pintaan.
10. Älä aseta laitetta kuumalle kaasu- tai sähkölieden päälle tai lähelle tai kuumaan uuniin.
11. Ole erittäin varovainen siirtäessäsi laitetta, joka sisältää kuumaa öljyä tai muita kuumia nesteitä.
12. Liitä aina pistoke ensin laitteeseen ja sitten johto pistorasiaan. Irrota laite pistorasiasta kääntämällä mikä tahansa säädin pois päältä -asentoon ja irrottamalla sitten pistoke pistorasiasta.
13. Älä käytä laitetta muuhun kuin siihen tarkoitukseen, johon se on tarkoitettu.
14. Tätä laitetta saavat käyttää 8-vuotiaat ja sitä vanhemmat lapset sekä henkilöt, joilla on fyysisiä, aistillisia tai henkisiä rajoitteita tai joilla ei ole kokemusta ja tietoa, edellyttäen, että heitä valvotaan tai heille on opastettu laitteen turvallinen käyttö ja he ymmärtävät siihen liittyvät vaarat. Lasten ei tule leikkiä laitteella. Lapset eivät saa puhdistaa ja huoltaa laitetta, elleivät he ole yli 8-vuotiaita ja heitä valvota.
15. Pidä laite ja sen johto poissa alle 8-vuotiaiden lasten ulottuvilta.
16. Laitteita ei ole tarkoitettu käytettäväksi ulkoisella ajastimella tai erillisellä kaukosäädinjärjestelmällä.
17. Älä käytä lasi- tai keraamisia astioita tai kansia.

Laitteen symbolit



Tämä symboli varoittaa koskettamasta kuumia pintoja.



Symboli osoittaa, että laitteen valmistuksessa käytetyt korkealaatuiset materiaalit eivät muuta elintarvikkeiden makua tai tuoksua.

TEKNISET TIEDOT

- Nimellisjännite: 220–240 V
- Nimellistajuuus: 50/60 Hz
- Nimellisteho: 2400 W
- Tilavuus: 15 litraa

LAITTEEN KUVAUS

1. Yläkansi
2. Ohjauspaneeli
3. Kahva
4. Ikkuna

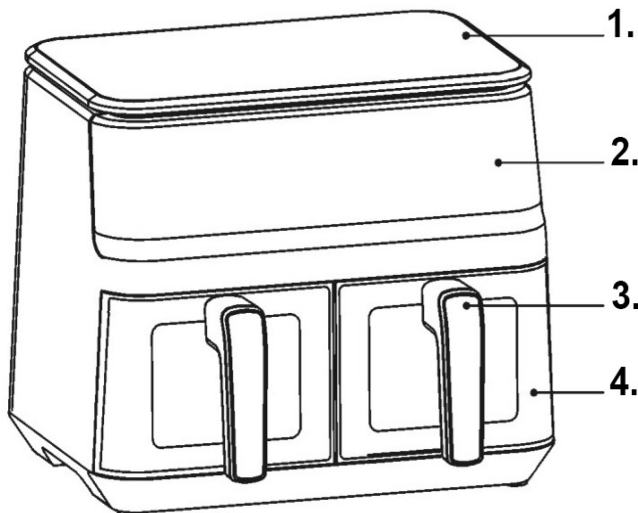

TÄRKEÄÄ TIETOA

Vaara

- Tätä laitetta saavat käyttää 8-vuotiaat ja sitä vanhemmat lapset sekä henkilöt, joilla on heikentyneet fyysiset, aistilliset tai henkiset kyvyt tai joilla ei ole kokemusta ja tietoa, edellyttäen, että heitä valvotaan tai heille on opastettu laitteen turvalliseen käyttöön ja he ymmärtävät siihen liittyvät vaarat. Lapset eivät saa leikkiä laitteella. Lapset eivät saa puhdistaa ja huoltaa laitetta, elleivät he ole 8-vuotiaita tai vanhempia ja heitä valvota.
- Pidä laite ja sen johto poissa alle 8-vuotiaiden lasten ulottuvilta.
- Älä koskaan upota koteloa, joka sisältää sähkökomponentteja ja lämmityselementtejä, veteen äläkä huuhtele sitä juoksevan veden alla.
- Sähköiskun välttämiseksi älä päästä vettä tai muita nesteitä laitteen sisään.
- Aseta friteerattavat ainekset aina koriin, jotta ne eivät joudu kosketuksiin lämmityselementtien kanssa.
- Älä peitä ilmanotto- ja poistoaukkoja laitteen ollessa käytössä.
- Älä täytä kattilaa öljyllä, sillä se voi aiheuttaa tulipalon vaaran.
- Älä koskaan koske laitteen sisäosia sen ollessa käytössä.
- Kosketeltavissa olevien pintojen lämpötila voi olla korkea laitteen ollessa käytössä.

Varoitus

- Tarkista, että laitteessa ilmoitettu jännite vastaa paikallista verkkojännitettä.
- Älä käytä laitetta, jos pistoke, virtajohto tai muut osat ovat vaurioituneet.
- Älä anna luvattomien henkilöiden vaihtaa tai korjata vaurioitunutta virtajohtoa.
- Pidä virtajohto poissa kuumilta pinnoilta.
- Älä kytke laitetta pistorasiaan tai käytä ohjauspaneelia märillä käsillä.
- Älä aseta laitetta lähelle seinää tai muita laitteita. Jätä laitteen taakse ja sivuille vähintään 10 cm vapaata tilaa ja laitteen yläpuolelle 10 cm vapaata tilaa.
- Älä aseta laitteen päälle mitään esineitä.
- Älä käytä laitetta muuhun kuin tässä käyttöohjeessa kuvattuun tarkoitukseen.
- Laitetta ei saa käyttää ilman valvontaa.
- Kuumailmapaistamisen aikana kuumaa höyryä tulee ilma-aukoista. Pidä kätesi ja kasvosi turvallisen etäisyyden päässä höyry- ja ilma-aukoista. Varo myös kuumaa höyryä ja ilmaa poistaessasi kattilaa laitteesta.
- Kaikki kosketettavissa olevat pinnat voivat kuumentua käytön aikana
- Jos laitteesta tulee tummaa savua, irrota se pistorasiasta välittömästi. Odota, kunnes savu loppuu, ennen kuin otat kattilan laitteesta.

Huomautuksia

- Laite on sijoitettava tasaiselle, tasaiselle ja vakaalle alustalle.
- Tämä laite on tarkoitettu vain kotitalouskäyttöön. Sitä ei voida käyttää turvallisesti esimerkiksi henkilökunnan keittiöissä, maataloilla, motelleissa tai muissa ei-asuinympäristöissä. Sitä ei myöskään ole tarkoitettu hotellien, motellien, aamiaismajoitusten tai muiden asuinympäristöjen asiakkaiden käyttöön.
- Jos laitetta käytetään väärin tai ammattimaisesti tai puoliammattimaisesti tai jos sitä ei käytetä käyttöoppaan ohjeiden mukaisesti, takuu raukeaa, emmekä voi ottaa vastuuta aiheutuneista vahingoista.
- Irrota laite aina pistorasiasta, kun sitä ei käytetä.
- Laitteen on annettava jäähtyä noin 30 minuuttia ennen kuin sitä voidaan käyttää tai puhdistaa turvallisesti.

LAITTEEN KÄYTTÖ

Ennen ensimmäistä käyttökertaa

1. Poista kaikki pakkausmateriaalit.
2. Poista kaikki tarrat tai etiketit laitteesta.
3. Puhdista kattila ja ritilä huolellisesti kuumalla vedellä, pienellä määrällä astianpesuainetta ja hankaamattomalla sienellä.
4. Pyyhi laite sisältä ja ulkoa kostealla liinalla.

Tämä on öljytön friteerauskeitin, joka käyttää kuumaa ilmaa. Älä täytä kattilaa suoraan öljyllä tai rasvalla friteerausta varten.

Huomautus: Rasvakeittimestä saattaa tulla hieman savua tai hajua alkulämmityksen aikana. Tämä on normaalia monille lämmityslaitteille. Tämä ei vaikuta laitteen turvallisuuteen.

Käyttöönotto

1. Aseta laite vakaalle, vaakasuoralle ja tasaiselle alustalle.
Älä aseta laitetta alustalle, joka ei kestä korkeita lämpötiloja.
2. Aseta ritilä kattilaan.
Älä täytä kattilaa öljyllä tai muulla nesteellä.
Älä aseta laitteen päälle mitään esineitä, sillä se estää ilmankierron ja vaikuttaa paistotulokseen.

LAITTEEN KÄYTTÖ

Öljytön laite mahdollistaa monenlaisten ainesosien valmistuksen.

Kuumailmapaisto

1. Kytke virtapistoke maadoitettuun pistorasiaan.
2. Irrota paistinpannu varovasti kiertoilmakeittimestä.
3. Aseta ainekset paistinpannuun.
4. Liu'uta pannu takaisin kiertoilmakeittimeen.

Varmista, että se on täysin linjassa kiertoilmakeittimen rungon ohjaimien kanssa.

Älä koskaan käytä pannua ilman ritilää.

Varoitus: Älä koske paistinpannuun käytön aikana tai sen jälkeen, sillä se kuumenee erittäin kuumaksi. Pidä pannua aina kahvasta kiinni.

5. Määritä aineiden tarvittava kypsennysaika.

6. Jotkut ainekset on käännettävä puolivälissä kypsennysaikaa. Vedä pannu ulos laitteesta ja käännä se ympäri. Liu'uta sitten pannu takaisin kiertoilmakeittimeen.

Vinkki: Kun asetat ajastimen kypsennysajan puoliväliin, kuulet ajastimen äänimerkin, kun sinun on ravistettava aineksia. Tämä tarkoittaa kuitenkin, että ravistamisen jälkeen sinun on nollattava ajastin jäljellä olevaa kypsennysaikaa varten.

7. Kun ajastin piippaa, mikä osoittaa asetetun kypsennysajan kulumisen, poista kattila laitteesta.

Vinkki: Voit säätää lämpötilaa tai aikaa mieleiseksesi laitteen käytön aikana. Asetus säilyy noin minuutin ajan kattilan laitteesta poistamisen jälkeen.

8. Tarkista, ovatko ainekset valmiita. Jos ainekset eivät ole vielä valmiita, liu'uta kattila takaisin laitteeseen ja aseta ajastin muutamaksi minuutiksi.

9. Ainesosien (esim. ranskalaisten) poistamiseksi poista kattila kiertoilmakeittimestä ja aseta se nostatuskehykselle. Älä käännä kattilaa ylösalaisin, kun ritilä on vielä kiinni kattilassa, sillä kattilan pohjalle kertynyt ylimääräinen öljy vuotaa aineiden päälle. Kattila ja ainekset ovat kuumia; kattilasta voi tulla höyryä riippuen ilmailmakeittimessä olevien aineiden tyypistä.

10. Tyhjennä kori kulhoon tai lautaselle.

11. Kun yksi ainesosa on valmis, kiertoilmakeitin on heti valmis seuraavaa erää varten.

OHJAUSPANEELIN OHJEET

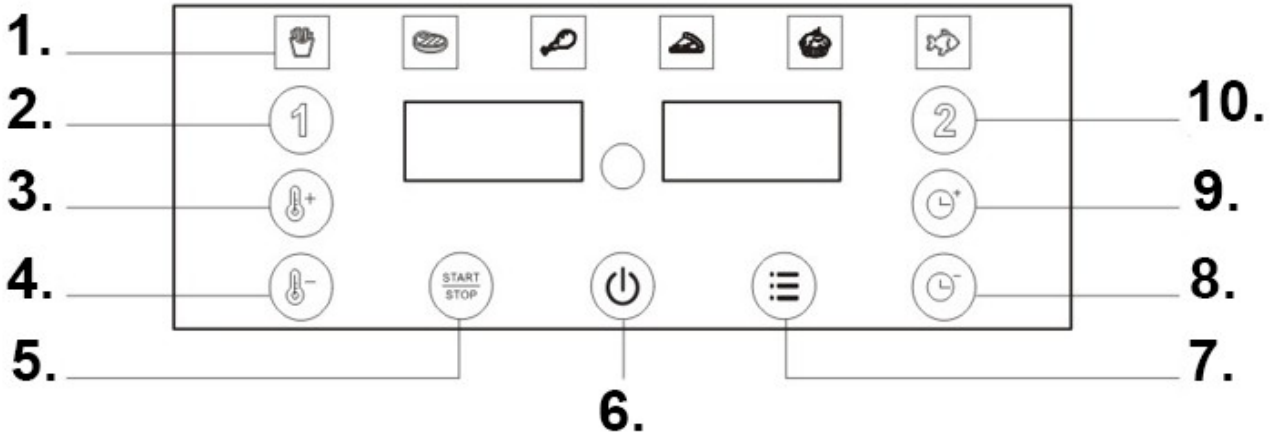

Ohjauspaneelin kuvaus

1. Kuusi paistovaihtoehtoa, joista valita
2. Kontti nro 1
3. Lämpötilan säätö +
4. Lämpötilan säätö -
5. Käynnistys-/pysäytyspainike
6. PÄÄLLE/POIS-painike
7. Valikkovalinta
8. Aikasäätö -
9. Aikasäätö +
10. Kontti nro 2

TOIMINTATAPA

Valmistelu ennen käyttöä

1. Poista pakkausmateriaalit
2. Puhdista rasvakeitin ja uunivuoka lämpimällä vedellä. Puhdista sähköuunin sivut ja pohja kostealla liinalla ja pesuaineella. Anna laitteen kuivua kokonaan ennen käyttöä.
3. Aseta sähköuuni vakaalle alustalle.
4. Varmista, että sähköuunin ympärillä on riittävästi tilaa. Pidä vähintään 10 cm:n etäisyys pintaan muista esineistä. Älä aseta mitään esineitä ilmanpoistoaukkojen lähelle.

KÄYTTÖOHJE

Laite tulee puhdistaa jokaisen käyttökerran jälkeen.

Kattilassa ja ritilällä on tarttumaton pinnote. Älä käytä metallisia välineitä tai hankaavia puhdistusaineita niiden puhdistamiseen, sillä ne voivat vahingoittaa tarttumatonta pinoitetta.

1. Virta-/valmiustilapainike: Kun tuote on kytketty virtalähteeseen ja kuuluu piippaus (tuote on valmiustilassa), kosketa kevyesti kannen painiketta, jolloin kaikki toimintokuvakkeet syttyvät ja ilmoittavat käyttäjälle, että laitteen toimintatila voidaan nyt asettaa.
2. Valitse haluamasi laatikon numero (voit valita laatikon 1 ja kattilan 2). (Ohjataan erikseen tai samanaikaisesti). Huomautus: Tätä vaihetta ei tarvita yhdelle potentiometrille.
3. Kun olet valinnut käytettävän lokeron numeron, voit painaa valikkopainiketta siirtyäksesi suoraan suositeltuun tilaan (valittavana on 6 valikkotilaa). Painiketta voidaan käyttää silmukassa. Valitun tilan merkkivalo vilkkuu muistuttaen käyttäjää nykyisestä tilasta. Tässä vaiheessa voit myös säätää paistolämpötilaa ja -aikaa, mikä tarkoittaa poistumista nykyisestä valikosta ja siirtymistä mukautustilaan. Jokaisessa tilassa näkyy lähtölaskenta ja sammutusaika. Voit myös asettaa (säätää) paistolämpötilaa tai -kestoa vapaasti. Jos käytät vain esiasetettua tilaa, paina vain käynnistys-/taukopainiketta (jos painiketta ei paineta, laite palaa automaattisesti työtilaan 10 sekunnin kuluttua oletuksena).
4. Käynnistys/tauko-painike: Käynnistää tai keskeyttää rasvakeittimen.
5. Lämpötilan asetusalue: 80–230 °C, ajan asetusalue: 1–60 minuuttia.
6. Käytön aikana, kun laatikko vedetään ulos, näytössä näkyy "open". Kun toiminto on valmis, näytössä näkyy "end". Äänimerkin jälkeen näyttöön vaihtuu "Display" (Näyttö). Huomautus: Rasvakeitin pysähtyy, kun laatikko vedetään ulos.

LAITTEEN SÄILYTYS

1. Irrota laite pistorasiasta ja anna sen jäähtyä.
2. Varmista, että kaikki osat ovat puhtaita ja kuivia.

ONGELMANRATKAISU

Ongelma	Mahdollinen syy	Ratkaisu
Laite ei toimi	Virtaa ei ole kytketty	Kytke virta
Alikypsennetty ruoka	Liikaa ruokaa laitteen laatikossa	Jaa ruoka pienempiin osiin
Ruoka ei kypsynyt tasaisesti	Epätasainen lämmitys	Ravista ruokaa paistamisen aikana
Paistettu ruoka ei ole rapeaa	Älä käytä perinteistä öljyä ruoanlaittoon	Käytä sopivaa ruokaöljyä tai sivele ruoan pintaa kevyesti öljyllä.
Valkoinen savu	Ruokajäämät laatikoissa	Pese friteerauskeitin jokaisen käyttökerran jälkeen.

VINKKEJÄ JA TIETOJA KÄYTETYN PAKKAUKSEN KÄSITTELYSTÄ



Pakkaus on valmistettu ympäristöystävällisistä materiaaleista, jotka voidaan hävittää paikallisessa kierrätyskeskuksessa.

Käytetty pakkausmateriaali tulee toimittaa paikallisten viranomaisten osoittamaan jätteenkäsittelypaikkaan. Lisätietoja käytettyjen tuotteiden kierrätysvaihtoehdoista saat ottamalla yhteyttä paikalliseen kuntaan tai kaupungistoon.



KÄYTETYN SÄHKÖ- JA ELEKTRONIIKKALAITTEEN HÄVITYS

Ympäristösyistä käytettyjä sähkö- ja elektroniikkalaitteita ei tule hävittää tavallisen kotitalousjätteen mukana, vaan ne on hävitettävä asianmukaisesti. Tietoja keräyspisteistä ja niiden aukioloajoista saa asianmukaisilta viranomaisilta.



Tämä tuote on sovellettavien eurooppalaisten ja kansallisten direktiivien vaatimusten mukainen. Tuote täyttää laitteiden ja tuotteiden turvallisuutta koskevat eurooppalaiset ja kansalliset vaatimukset.



Tämä tuote on asiaankuuluvien eurooppalaisten ja kansallisten RoHS-direktiivien vaatimusten mukainen.



Symboli osoittaa, että laitteen valmistusmateriaalit eivät muuta elintarvikkeiden makua tai tuoksua.

Pidätämme oikeuden tehdä muutoksia tuotteen tekstiin, ulkoasuun ja teknisiin tietoihin ilman erillistä ilmoitusta.

Gerbiamasis pone arba gerbiamoji ponija, dėkojame, kad įsigijote mūsų gaminį!

Prieš naudodami gaminį, perskaitykite toliau pateiktas instrukcijas, kad užtikrintumėte tinkamą gaminio naudojimą.

Prašome išsaugoti šį vadovą ateičiai ir laikytis jo rekomendacijų, nes jų nesilaikymas gali kelti pavojų gyvybei ar sveikatai.

IRENGINIO TAIKYMAS IR APRAŠYMAS

Gruzdintuvė skirta maisto produktams kepti karšto oro režimu, ne aukštesnėje kaip 200 °C temperatūroje.

Ši oro gruzdintuvė siūlo paprastą ir sveiką būdą paruošti mėgstamus ingredientus. Dėl greitos karšto oro cirkuliacijos ir viršutinio grilio prietaiso galima paruošti įvairius patiekalus. Geriausia tai, kad oro gruzdintuvė šildo maistą visomis kryptimis, o daugumai ingredientų nereikia aliejaus.

Šis prietaisas skirtas naudoti tik buityje. Gruzdintuvė skirta naudoti tik patalpose. Ji neskirta naudoti komerciniams ar panašiais tikslais, pavyzdžiui:

- parduotuvių, biurų ir kitos darbo aplinkos personalo virtuvėse;
- ūkiuose;
- viešbučių, motelių ir kitos gyvenamosios aplinkos klientams;
- nakvynės ir pusryčių įstaigose.

Netinkamas naudojimas

Oro keptuvė nėra skirta skysčiams šildyti.

-TIK NAUDOTI NAMŲ VIDUJE-

SAUGOS INSTRUKCIJOS

Naudojant elektrinius prietaisus, visada reikia laikytis pagrindinių atsargumo priemonių, įskaitant šias:

1. Perskaitykite visas instrukcijas.
2. Nelieskite karštų paviršių.
3. Kad apsisaugotumėte nuo elektros smūgio, nemerkite laido, kištukų ar pagrindo į vandenį ar kitą skystį.
4. ĮSPĖJIMAS: Šis elektrinis prietaisas turi šildymo funkciją. Paviršiai, įskaitant ir ne funkcinis paviršius, gali labai įkaisti. Kadangi žmonių temperatūra skiriasi, prietaisą reikia naudoti ATSAUGIAI. Prietaisą galima liesti tik už tam skirtų rankenų ir suėmimo paviršių, mūvint karščiui atsparias pirštines ar panašias medžiagas. Prieš liečiant paviršius, kurie nėra skirti suimti, juos reikia atvėsinti.
5. Kai prietaisas nenaudojamas, prieš valant jį reikia atjungti nuo elektros lizdo. Prieš įdėdami arba išimdami dalis, leiskite prietaisui atvėsti.
6. Jei maitinimo laidas pažeistas, jį turi pakeisti gamintojas, jo techninės priežiūros atstovas arba panašios kvalifikacijos asmenys, kad būtų išvengta pavojaus.
7. Naudojant priedus, kurių nerekomenduoja prietaiso gamintojas, galima susižaloti.
8. Nenaudokite lauke.
9. Neleiskite laidui kabėti nuo stalo ar stalviršio krašto, nes jis gali liestis su karštu paviršiumi.
10. Nestatykite prietaiso ant karštos dujinės ar elektrinės viryklės, šalia jos arba į karštą orkaitę.
11. Būkite itin atsargūs perkeldami prietaisą, kuriame yra karšto aliejaus ar kitų karštų skysčių.
12. Visada pirmiausia prijunkite kištuką prie prietaiso, o tada – prie elektros lizdo. Norėdami atjungti prietaisą, nustatykite bet kuri valdiklį į išjungimo padėtį ir ištraukite kištuką iš elektros lizdo.
13. Nenaudokite prietaiso kitiems, nei numatyta, tikslams.
14. Šį prietaisą gali naudoti 8 metų ir vyresni vaikai bei asmenys, turintys ribotų fizinių, jutiminių ar protinių gebėjimų arba asmenys, neturintys pakankamai patirties ir žinių, jei jie yra prižiūrimi arba instruktuoti, kaip saugiai naudoti prietaisą, ir supranta su tuo susijusius pavojus. Vaikai neturėtų žaisti su prietaisu. Vaikai neturėtų valyti ir atlikti naudotojo priežiūros, nebent jie yra vyresni nei 8 metų ir yra prižiūrimi.
15. Laikykite prietaisą ir jo laidą vaikams iki 8 metų nepasiekiamoje vietoje.
16. Prietaisai nėra skirti valdyti išoriniu laikmačiu arba atskira nuotolinio valdymo sistema.
17. Nenaudokite stiklinių ar keraminių indų ar dangčių.

Simboliai ant įrenginio



Šis simbolis įspėja neliesiti karštų paviršių.



Simbolis rodo, kad aukštos kokybės medžiagos, iš kurių pagamintas prietaisas, nekeičia maisto produktų skonio ar kvapo.

TECHNINIAI DUOMENYS

- Nominali įtampa: 220–240 V
- Nominalus dažnis: 50/60 Hz
- Nominali galia: 2400 W
- Talpa: 15 l

ĮRENGINIO APRAŠYMAS

1. Viršutinis dangtis
2. Valdymo skydas
3. Rankena
4. Langas

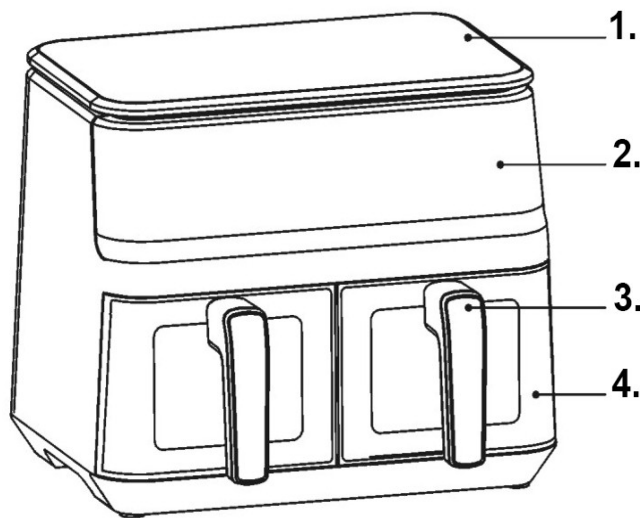

SVARBI INFORMACIJA

Pavojus

- Šį prietaisą gali naudoti 8 metų ir vyresni vaikai bei asmenys, turintys ribotų fizinių, jutiminių ar protinių gebėjimų arba asmenys, kuriems trūksta patirties ir žinių, jei jie yra prižiūrimi arba instruktuoti, kaip saugiai naudoti prietaisą, ir supranta su tuo susijusius pavojus. Vaikai neturėtų žaisti su prietaisu. Vaikai negali valyti ir atlikti naudotojo priežiūros, nebent jiems yra 8 metai ar daugiau ir jie yra prižiūrimi.
- Laikykite įrenginį ir jo laidą vaikams iki 8 metų nepasiekiamoje vietoje.
- Niekada nemerkite korpuso, kuriame yra elektriniai komponentai ir kaitinimo elementai, į vandenį ir neskalkkite jo po tekančiu vandeniu.
- Kad išvengtumėte elektros smūgio, neleiskite, kad į prietaisą patektų vanduo ar kitas skystis.
- Visada dėkite kepamus ingredientus į krepšelį, kad jie nesiliestų su kaitinimo elementais.
- Prietaisui veikiant, neuždenkite oro įleidimo ir išleidimo angų.
- Nepilkite į puodą aliejaus, nes tai gali sukelti gaisro pavojų.
- Niekada nelieskite prietaiso vidaus, kai jis veikia.
- Prietaisui veikiant, pasiekiamų paviršių temperatūra gali būti aukšta.

Įspėjimas

- Patikrinkite, ar ant prietaiso nurodyta įtampa atitinka vietinę elektros tinklo įtampą.
- Nenaudokite prietaiso, jei pažeistas kištukas, maitinimo laidas ar kitos dalys.
- Neprašykite neįgaliotų asmenų pakeisti ar taisyti pažeisto maitinimo laido.
- Laikykite maitinimo laidą atokiau nuo karštų paviršių.
- Nejunkite įrenginio ir nevaldykite valdymo skydelio šlapiomis rankomis.
- Nestatykite įrenginio arti sienos ar kitų prietaisų. Palikite bent 10 cm laisvos vietos gale ir šonuose, taip pat 10 cm laisvos vietos virš įrenginio.
- Nedėkite jokių daiktų ant įrenginio.
- Nenaudokite prietaiso kitais tikslais, nei aprašyta šiame vadove.
- Įrenginio negalima naudoti be priežiūros.
- Kepant karštu oru, karšti garai veržiasi pro oro angas. Laikykite rankas ir veidą saugiu atstumu nuo garų ir oro angų. Taip pat būkite atsargūs dėl karštų garų ir oro, išimdami puodą iš prietaiso.
- Visi prieinami paviršiai naudojimo metu gali įkaisti
- Jei iš prietaiso sklinda tamsūs dūmai, nedelsdami atjunkite jį nuo elektros tinklo. Prieš išimdami puodą iš prietaiso, palaukite, kol dūmai nustos sklisti.

Pastabos

- Prietaisas turi būti pastatytas ant lygaus, lygaus ir stabilaus paviršiaus.
- Šis prietaisas skirtas naudoti tik namų ūkyje. Jo negalima saugiai naudoti tokiose aplinkose kaip darbuotojų virtuvės, ūkiai, moteliai ir kita negyvenamoji aplinka. Jis taip pat nėra skirtas naudoti klientams viešbučiuose, moteliuose, nakvynės namuose ar kitoje gyvenamojoje aplinkoje.
- Jei prietaisas naudojamas netinkamai arba profesionaliems ar pusiau profesionaliems tikslams, arba jei jis naudojamas nesilaikant naudotojo vadove pateiktų nurodymų, garantija bus negaliojanti ir mes neprisiimsime jokios atsakomybės už bet kokią padarytą žalą.
- Kai nenaudojate, visada atjunkite prietaisą nuo elektros tinklo.
- Prieš saugiai naudojant ar valant, prietaisas turi atvėsti maždaug 30 minučių.

IRENGINIO NAUDOJIMAS

Prieš pirmą kartą naudojant

1. Nuimkite visas pakavimo medžiagas.
2. Nuimkite nuo prietaiso visus lipdukus ar etiketes.
3. Kruopščiai nuplaukite puodą ir groteles karštu vandeniu, trupučiu indų ploviklio ir nebraižančia kempine.
4. Drėgna šluoste nuvalykite prietaiso vidų ir išorę.

Tai gruzdintuvė be aliejaus, kurioje naudojamas karštas oras. Kepimui nepilkite aliejaus ar riebalų tiesiai į puodą.

Pastaba: Pradinio šildymo metu gruzdintuvė gali skleisti šiek tiek dūmų ar kvapo. Tai normalu daugeliui šildymo prietaisų. Tai neturi įtakos prietaiso saugumui.

Paruošimas naudojimui

1. Padėkite įrenginį ant stabilaus, horizontalaus ir lygaus paviršiaus.
- Nestatykite įrenginio ant paviršiaus, kuris nėra atsparus aukštai temperatūrai.**
2. Į puodą įdėkite groteles.
- Nepilkite į puodą aliejaus ar kito skysčio.**
- Nedėkite jokių daiktų ant prietaiso, nes tai trukdys oro srautui ir paveiks kepimo rezultatus.**

IRENGINIO NAUDOJIMAS

Prietaisas be aliejaus leidžia paruošti įvairius ingredientus.

Kepimas karštu oru

1. Įjunkite maitinimo kištuką į įžemintą sieninį lizdą.
 2. Atsargiai ištraukite keptuvę iš oro gruzdintuvės.
 3. Sudėkite ingredientus į keptuvę.
 4. Įstumkite keptuvę atgal į oro gruzdintuvę.
- Įsitinkite, kad ji idealiai sulygiuota su gruzdintuvės korpuso kreiptuvais.**
- Niekada nenaudokite keptuvės be grotelių.**
- Dėmesio: nelieskite keptuvės naudojimo metu ir po jo, nes ji labai įkaista. Visada laikykite keptuvę už rankenos.**
5. Nustatykite reikiamą ingredientų kepimo laiką.
 6. Kai kuriuos ingredientus reikia apversti įpusėjus kepimo laikui. Ištraukite keptuvę iš prietaiso ir apverskite ją. Tada įstumkite keptuvę atgal į oro gruzdintuvę.
- Patarimas: nustačius laikmatį įpusėjus kepimo laikui, išgirsite laikmačio pyptelėjimą, kai reikės pakratyti ingredientus. Tačiau tai reiškia, kad po pakratymo turėsite iš naujo nustatyti laikmatį likusiam kepimo laikui.**
7. Kai laikmatis pypteli, rodydamas, kad nustatytas kepimo laikas baigėsi, išimkite puodą iš prietaiso.
- Patarimas: naudodami prietaisą, galite reguliuoti temperatūrą arba laiką pagal savo pageidavimus. Nustatymas išliks maždaug vieną minutę išėmus puodą iš prietaiso.**
8. Patikrinkite, ar ingredientai paruošti. Jei ingredientai dar neparuošti, tiesiog įstumkite puodą atgal į prietaisą ir nustatykite laikmatį dar kelioms minutėms.
 9. Norėdami išimti ingredientus (pvz., bulvytes), išimkite puodą iš oro gruzdintuvės ir padėkite jį ant kildinimo rėmo. Neapverskite puodo aukštyn kojomis, kol grotelės vis dar pritvirtintos prie puodo, nes ant puodo dugno susikaupęs aliejaus perteklius nutekės ant ingredientų. Puodas ir ingredientai yra karšti; iš puodo gali išsiveržti garai, priklausomai nuo ingredientų tipo oro gruzdintuvėje.
 10. Supilkite krepšelį į dubenį arba lėkštę.
 11. Kai viena ingredientų partija paruošta, oro gruzdintuvė iš karto paruošta kitai partijai.

VALDYMO PULTO INSTRUKCIJOS

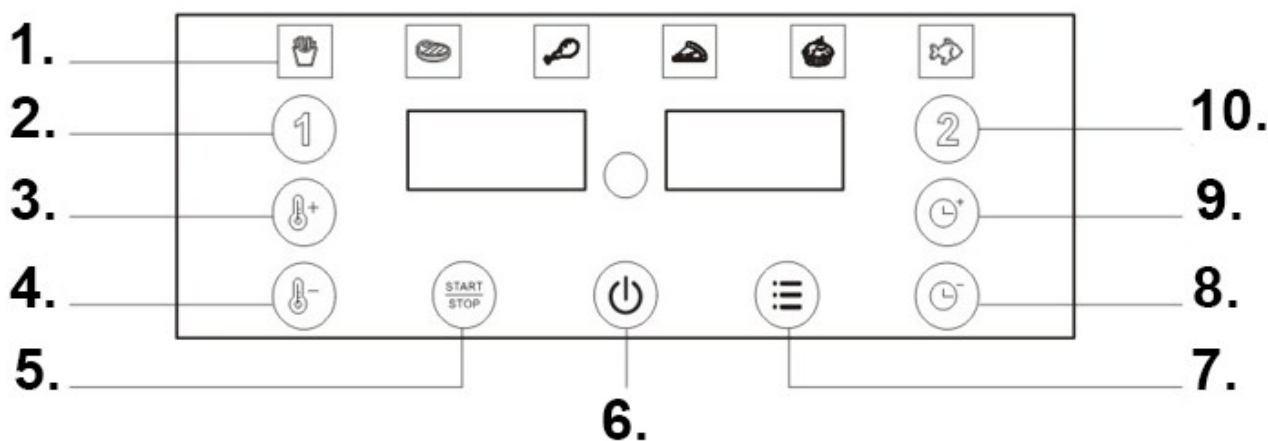

Valdymo pulto aprašymas

1. Šeši kepimo variantai
2. 1 konteineris
3. Temperatūros kontrolė +
4. Temperatūros kontrolė -
5. Paleidimo / sustabdymo mygtukas
6. ĮJUNGIMO/IŠJUNGIMO mygtukas
7. Meniu pasirinkimas
8. Laiko koregavimas -
9. Laiko koregavimas +
10. 2-asis konteineris

VEIKIMO METODAS

Paruošimas prieš naudojimą

1. Nuimkite pakuotės elementus
2. Gruzdintuvę ir kepimo indą valykite šiltu vandeniu. Elektrinės orkaitės šonus ir dugną valykite drėgnu skudurėliu ir plovikliu. Prieš naudodami prietaisą, leiskite jam visiškai išdžiūti.
3. Pastatykite elektrinę orkaitę ant stabilaus paviršiaus.
4. Užtikrinkite, kad aplink elektrinę orkaitę būtų pakankamai vietos, išlaikykite bent 10 cm atstumą nuo paviršiaus iki kitų objektų ir nedėkite jokių daiktų šalia oro išleidimo angų.

INSTRUKCIJOS VADOVAS

Prietaisą reikia valyti po kiekvieno naudojimo.

Puodas ir grotelės padengtos nepridegančia danga. Jų valymui nenaudokite metalinių įrankių ar abrazyvinių valiklių, nes jie gali pažeisti nepridegančią dangą.

1. Įjungimo / budėjimo režimo mygtukas: Prijungus gaminį prie maitinimo šaltinio ir pasigirdus pyptelėjimui (gaminys veikia budėjimo režimu), švelniai palieskite mygtuką ant dangtelio ir užsidegs visos funkcijų piktogramos, informuodamos vartotoją, kad šiuo metu galima nustatyti įrenginio darbo režimą.
2. Pasirinkite stalčiaus, kuriame norite gaminti, numerį (galite pasirinkti 1 stalčių ir 2 puodą). (Valdomi atskirai arba vienu metu). Pastaba: šis žingsnis nebūtinai, jei potenciometras yra vienas.
3. Pasirinkę stalčiaus numerį, galite paspausti meniu mygtuką, kad tiesiogiai įjungtumėte rekomenduojamą režimą (yra 6 meniu režimai). Mygtuką galima valdyti cikle. Pasirinkto režimo indikatorius lemputė mirksės, primindama naudotojui apie dabartinį režimą. Šiuo metu taip pat galite reguliuoti kepimo temperatūrą ir laiką, o tai reiškia, kad išeiniate iš dabartinio meniu ir įjungiate suasmeninimo režimą. Kiekvienas režimas rodo atgalinį skaičiavimą ir išjungimo laiką. Taip pat galite laisvai nustatyti (koreguoti) kepimo temperatūrą arba trukmę. Jei naudojamas tik iš anksto nustatytas režimas, tiesiog paspauskite paleidimo / pauzės mygtuką (jei mygtukas nepaspaustas, prietaisas pagal numatytuosius nustatymus automatiškai grįš į darbo režimą po 10 sekundžių).
4. Mygtukas „Paleisti / pristabdyti“: paleiskite arba pristabdykite gruzdintuvę.
5. Temperatūros nustatymo diapazonas: 80–230 °C, laiko nustatymo diapazonas: nuo 1 iki 60 minučių.
6. Gruzdintuvės veikimo metu, ištraukus stalčių, ekrane bus rodoma „atidaryta“. Kai operacija baigta, ekrane bus rodoma „pabaiga“. Po pyptelėjimo ekranas persijungs į „Ekranas“. Pastaba: Gruzdintuvė sustoja, kai ištraukiamas stalčius.

ĮRENGINIO LAIKYMAS

1. Atjunkite įrenginį nuo elektros tinklo ir leiskite jam atvėsti.
2. Įsitikinkite, kad visos dalys yra švarios ir sausos.

PROBLEMŲ SPRENDIMAS

Problema	Galima priežastis	Sprendimas
Įrenginys neveikia	Maitinimas neprijungtas	Prijunkite maitinimą
Neiškeptas maistas	Per daug maisto prietaiso stalčiuje	Padalinkite maistą į mažesnes porcijas
Maistas nebuvo iškeptas tolygiai	Netolygus šildymas	Kepimo metu suplakite maistą
Keptas maistas nėra traškus	Nenaudokite tradicinio aliejaus kepimui	Naudokite tinkamą kepimo aliejų arba lengvai patepkite maisto paviršių aliejumi.
Balti dėmai	Maisto likučiai stalčiuose	Gruzdintuvę prašome išplauti po kiekvieno naudojimo.

PATARIMAI IR INFORMACIJA APIE PANAUDOTŲ PAKUOČIŲ TVARKYMĄ



Pakuotė pagaminta iš aplinkai nekenksmingų medžiagų, kurias galite utilizuoti vietiniame perdirbimo centre. Panaudotas pakavimo medžiagas reikia pristatyti į tam skirtą atliekų šalinimo aikštelę, kurią nustato vietos valdžios institucijos. Informacijos apie panaudotų gaminių perdirbimo galimybes teiraukitės savo vietos savivaldybės ar miesto administracijos.



NAUDOTOS ELEKTROS IR ELEKTRONINĖS ĮRANGOS ŠALINIMAS

Dėl aplinkosaugos priežasčių panaudotų elektros ir elektronikos gaminių negalima išmesti su įprastomis buitinėmis atliekomis, o juos reikia utilizuoti tinkamai. Informacijos apie surinkimo punktus ir jų darbo laiką galite gauti iš atitinkamų institucijų.



Šis gaminytis atitinka taikomų Europos ir nacionalinių direktyvų reikalavimus. Gaminytis atitinka Europos ir nacionalinius prietaisų ir gaminių saugos reikalavimus.



Šis gaminytis atitinka atitinkamų Europos ir nacionalinių RoHS direktyvų reikalavimus.



Simbolis rodo, kad medžiagos, iš kurių pagamintas prietaisas, nekeičia maisto produktų skonio ar kvapo.

Pasiliegame teisę be išpėjimo keisti gaminio tekstą, dizainą ir techninius duomenis.

Godātais kungs vai kundze, paldies, ka iegādājāties mūsu produktu!

Pirms produkta lietošanas, lūdzu, izlasiet tālāk sniegtos norādījumus, lai nodrošinātu pareizu produkta lietošanu.

Lūdzu, saglabājiēt šo rokasgrāmatu turpmākai uzziņai un ievērojiet tajā sniegtos ieteikumus, jo to neievērošana var radīt draudus dzīvībai vai veselībai.

IERĪCES LIETOJUMS UN APRAKSTS

Fritēšanas ierīce ir paredzēta pārtikas produktu cepšanai karstā gaisā maksimālā temperatūrā 200°C.

Šis gaisa fritieris piedāvā vienkāršu un veselīgu veidu, kā pagatavot iecienītākās sastāvdaļas. Pateicoties ātrai karstā gaisa cirkulācijai un augšējam grilam, ierīce var pagatavot dažādus ēdienus. Pats labākais ir tas, ka gaisa fritieris uzsilda ēdienu visos virzienos, un lielākajai daļai sastāvdaļu nav nepieciešama eļļa.

Šī ierīce ir paredzēta tikai lietošanai mājāsaimniecībā. Fritēšanas ierīce ir paredzēta lietošanai tikai telpās. Tā nav paredzēta lietošanai komerciālos vai līdzīgos nolūkos, piemēram:

- personāla virtuvēs veikalos, birojos un citās darba vidēs;
- fermās;
- klientiem viesnīcās, moteļos un citās dzīvojamās vidēs;
- naktsmītnēs ar brokastīm.

Nepareiza lietošana

Gaisa fritieri nav paredzēts šķidrums sildīšanai.

-TIKAI LIETOŠANAI TELPĀS MĀJĀS-

DROŠĪBAS INSTRUKCIJAS

Lietojot elektriskās ierīces, vienmēr jāievēro pamata piesardzības pasākumi, tostarp šādi:

1. Izlasiet visus norādījumus.
2. Nepieskarieties karstām virsmām.
3. Lai izvairītos no elektriskās strāvas trieciena, neiegremdējiet vadu, kontaktdakšas vai pamatni ūdenī vai citā šķidrumā.
4. **BRĪDINĀJUMS:** Šai elektroierīcei ir sildīšanas funkcija. Virsmas, tostarp tās, kas nav funkcionālās virsmas, var kļūt ļoti karstas. Tā kā temperatūra dažādiem cilvēkiem atšķiras, ierīce jālieto UZMANĪBU. Ierīci drīkst pieskarties tikai tai paredzētajiem rokturiem un satveršanas virsmām, izmantojot karstumizturīgus cimdus vai līdzīgus materiālus. Virsmām, kas nav paredzētas satveršanai, pirms pieskaršanās jāļauj atdzist.
5. Kad ierīce netiek lietota, pirms tīrīšanas tā jāatvieno no sienas kontaktligzdas. Pirms detaļu ievietošanas vai noņemšanas ļaujiet ierīcei atdzist.
6. Ja barošanas vads ir bojāts, tas jānomaina ražotājam, tā servisa pārstāvim vai līdzīgi kvalificētām personām, lai izvairītos no briesmām.
7. Piederumu, ko nav ieteicis ierīces ražotājs, lietošana var izraisīt traumas.
8. Nelietojiet ārpus telpām.
9. Neļaujiet vadam karāties pāri galda vai virsmas malai, jo tas var izraisīt saskari ar karstu virsmu.
10. Nenovietojiet ierīci uz karstas gāzes vai elektriskās plīts vai tās tuvumā, kā arī karstā cepeškrāsnī. 11. Pārviētojiet ierīci, kurā ir karsta eļļa vai citi karsti šķidrums, ievērojiet īpašu piesardzību.
12. Vienmēr vispirms pievienojiet kontaktdakšu ierīcei, pēc tam pievienojiet vadu sienas kontaktligzdai. Lai atvienotu ierīci, izslēdziet jebkuru vadības ierīci un pēc tam izņemiet kontaktdakšu no sienas kontaktligzdas.
13. Nelietojiet ierīci citiem mērķiem, izņemot tos, kuriem tā paredzēta.
14. Šo ierīci drīkst lietot bērni no 8 gadu vecuma un personas ar ierobežotām fiziskām, maņu vai garīgām spējām vai pieredzes un zināšanu trūkumu, ja vien viņi tiek uzraudzīti vai ir instruēti par ierīces drošu lietošanu un izprot ar to saistītos riskus. Bērniem nevajadzētu spēlēties ar ierīci. Bērni nedrīkst veikt tīrīšanu un lietotāja apkopi, ja vien viņi nav vecāki par 8 gadiem un netiek uzraudzīti.
15. Sargājiet ierīci un tās vadu bērniem, kas jaunāki par 8 gadiem, nepieejamā vietā.
16. Ierīces nav paredzētas darbināšanai ar ārēju taimeru vai atsevišķu tālvadības pultī.
17. Lūdzu, nelietojiet stikla vai keramikas traukus vai vākus.

Simboli uz ierīces



Šis simbols brīdina par pieskaršanos karstām virsmām.



Simbols norāda, ka augstas kvalitātes materiāli, no kuriem ierīce ir izgatavota, nemaina pārtikas produktu garšu vai smaržu.

TEHNISKIE DATI

- Nominālais spriegums: 220–240 V
- Nominālā frekvence: 50/60 Hz
- Nominālā jauda: 2400 W
- Tilpums: 15 l

IERĪCES APRAKSTS

1. Augšējais vāks
2. Vadības panelis
3. Rokturis
4. Logs

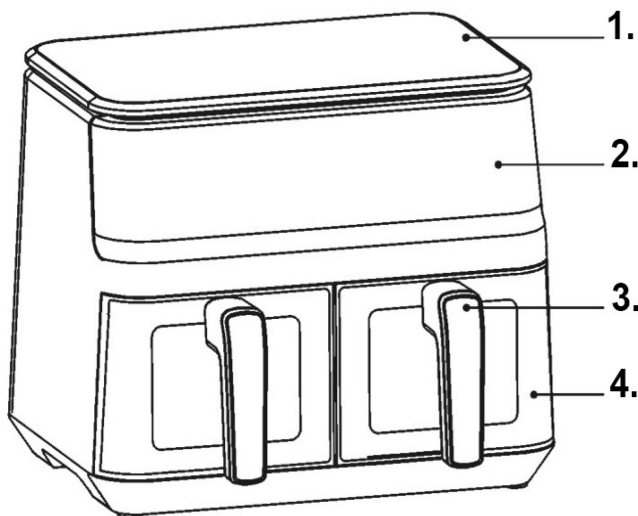

SVARĪGA INFORMĀCIJA

Bīstamība

- Šo ierīci drīkst lietot bērni no 8 gadu vecuma un personas ar ierobežotām fiziskām, sensoriskām vai garīgām spējām vai pieredzes un zināšanu trūkumu, ja vien viņi tiek uzraudzīti vai ir instruēti par ierīces drošu lietošanu un izprot ar to saistītos riskus. Bērniem nevajadzētu spēlēties ar ierīci. Bērni nedrīkst veikt tīrīšanu un lietotāja apkopi, ja vien viņi nav sasnieguši 8 gadu vecumu un netiek uzraudzīti.
- Sargājiet ierīci un tās vadu bērniem, kas jaunāki par 8 gadiem, nepieejamā vietā.
- Nekad neiegremdējiet korpusu, kurā atrodas elektriskās sastāvdaļas un sildelementi, ūdenī un neskalojiet to zem tekoša ūdens.
- Lai novērstu elektriskās strāvas triecienu, neļaujiet ūdenim vai citiem šķidrumiem iekļūt ierīcē.
- Vienmēr ievietojiet cepamās sastāvdaļas grozā, lai tās nenonāktu saskarē ar sildelementiem.
- Neaizsedziet gaisa iepļūdes un izplūdes atveres ierīces darbības laikā.
- Nepiepildiet katlu ar eļļu, jo tas var izraisīt ugunsgrēka risku.
- Nekad nepieskarieties ierīces iekšpusei, kamēr tā darbojas.
- Ierīces darbības laikā pieejamo virsmu temperatūra var būt augsta.

Brīdinājums

- Pārliedzieties, vai uz ierīces norādītais spriegums atbilst vietējam elektrotīkla spriegumam.
- Nelietojiet ierīci, ja kontaktdakša, strāvas vads vai citas detaļas ir bojātas.
- Nelietojiet neautorizētu personu pakalpojumus bojāta strāvas vada nomainīšanai vai remontam.
- Turiet strāvas vadu tālāk no karstām virsmām.
- Nepievienojiet ierīci un nelietojiet vadības paneli ar mitrām rokām.
- Nenovietojiet ierīci tuvu sienai vai citām ierīcēm. Atstājiet vismaz 10 cm brīvas vietas ierīces aizmugurē un sānos, kā arī 10 cm brīvas vietas virs ierīces.
- Nenovietojiet uz ierīces nekādus priekšmetus.
- Neizmantojiet ierīci citiem mērķiem, izņemot tos, kas aprakstīti šajā rokasgrāmatā.
- Ierīci nedrīkst darbināt bez uzraudzības.
- Karstā gaisa cepšanas laikā karsts tvaiks izplūst caur gaisa atverēm. Turiet rokas un seju drošā attālumā no tvaika un gaisa atverēm. Tāpat, izņemot katlu no ierīces, uzmanieties no karstā tvaika un gaisa.
- Visas pieejamās virsmas lietošanas laikā var sakarst.
- Ja no ierīces izdalās tumši dūmi, nekavējoties atvienojiet to no elektrotīkla. Pirms katla izņemšanas no ierīces pagaidiet, līdz dūmi apstājas.

Piezīmes

. Ierīce jānovieto uz līdzenas, gludas un stabilas virsmas.

- Šī ierīce ir paredzēta tikai lietošanai mājāsaimniecībā. To nevar droši lietot tādās vidēs kā personāla virtuves, fermas, moteli un citas nedzīvojamās vietas. Tā nav paredzēta arī klientu lietošanai viesnīcās, moteļos, viesu namos vai citās dzīvojamās vietās.

- Ja ierīce tiek lietota nepareizi vai profesionāliem vai daļēji profesionāliem mērķiem, vai ja tā netiek lietota saskaņā ar lietotāja rokasgrāmatā sniegtajiem norādījumiem, garantija tiks anulēta, un mēs neuzņemsimies nekādu atbildību par radītajiem zaudējumiem.

- Vienmēr atvienojiet ierīci no strāvas, kad tā netiek lietota.

- Pirms ierīces drošas lietošanas vai tīrīšanas tai ir jāatdziest aptuveni 30 minūtes.

IERĪCES LIETOŠANA

Pirms pirmās lietošanas reizes

1. Noņemiet visus iepakojuma materiālus.
2. Noņemiet no ierīces visas uzlīmes vai etiķetes.
3. Rūpīgi notīriet katlu un restes ar karstu ūdeni, nedaudz trauku mazgāšanas līdzekļa un neabrazīvu sūkli.
4. Noslaukiet ierīci no iekšpuses un ārpusi ar mitru drānu.

Šī ir fritēšanas ierīce bez eļļas, kas izmanto karstu gaisu. Nepiepildiet katlu tieši ar eļļu vai taukiem cepšanai.

Piezīme: Sākotnējās uzsildīšanas laikā fritēšanas ierīce var izdalīt nelielus dūmus vai smaku. Tas ir normāli daudzām sildierīcēm. Tas neietekmē ierīces drošību.

Sagatavošana lietošanai

1. Novietojiet ierīci uz stabilas, horizontālas un līdzenas virsmas.

Nenovietojiet ierīci uz virsmas, kas nav izturīga pret augstām temperatūrām.

2. Ievietojiet režģi katlā.

Nepiepildiet katlu ar eļļu vai citiem šķidrumiem.

Nenovietojiet uz ierīces nekādus priekšmetus, jo tas traucēs gaisa plūsmu un ietekmēs cepšanas rezultātus.

IERĪCES LIETOŠANA

Ierīce bez eļļas ļauj pagatavot plašu sastāvdaļu klāstu.

Cepšana karstā gaisā

1. Pievienojiet strāvas kontaktdakšu iezemētai sienas kontaktligzdai.
2. Uzmanīgi izņemiet cepšanas pannu no gaisa fritieri.
3. Ievietojiet sastāvdaļas pannā.
4. Iebīdīet pannu atpakaļ gaisa fritieri.

Pārliecinieties, vai tā ir pilnībā izlīdzināta ar fritieri korpusa vadotnēm.

Nekad nelietojiet pannu bez režģa.

Uzmanību: Neaiztieciat cepšanas pannu lietošanas laikā un pēc tās, jo tā kļūst ļoti karsta. Vienmēr turiet pannu aiz roktura.

5. Nosakiet nepieciešamo sastāvdaļu gatavošanas laiku.

6. Dažas sastāvdaļas gatavošanas laikā jāapgriež. Izņemiet pannu no ierīces un apgrieziet to. Pēc tam iebīdīet pannu atpakaļ gaisa fritieri.

Padoms. Iestatot taimeris gatavošanas laikā, jūs dzirdēsiet taimera pīkstieni, kad sastāvdaļas būs jāsakrata. Tomēr tas nozīmē, ka pēc sakratīšanas taimeris būs jāiestata atlikušajam gatavošanas laikam.

7. Kad taimeris pīkst, norādot, ka iestatītais gatavošanas laiks ir pagājis, izņemiet katlu no ierīces.

Padoms. Lietojot ierīci, varat pielāgot temperatūru vai laiku pēc savas patīkas. Iestatījums tiks saglabāts apmēram vienu minūti pēc katla izņemšanas no ierīces.

8. Pārbaudiet, vai sastāvdaļas ir gatavas. Ja sastāvdaļas vēl nav gatavas, vienkārši iebīdīet katlu atpakaļ ierīcē un iestatiet taimeris vēl uz dažām minūtēm.

9. Lai izņemtu sastāvdaļas (piemēram, frī kartupeļus), izņemiet katlu no gaisa fritiera un novietojiet to uz raudzēšanas rāmja. Neapgrieziet katlu otrādi, kamēr restītes joprojām ir piestiprinātas pie katla, jo liekā eļļa, kas sakrājusies katla apakšā, notecēs uz sastāvdaļām. Katls un sastāvdaļas ir karsti; no katla var izplūst tvaiks atkarībā no sastāvdaļu veida gaisa fritierā.

10. Iztukšojiet groza saturu bļodā vai šķīvī.

11. Kad viena sastāvdaļu porcija ir gatava, gaisa fritieris ir nekavējoties gatavs nākamajai porcijai.

VADĪBAS PANEĻA INSTRUKCIJAS

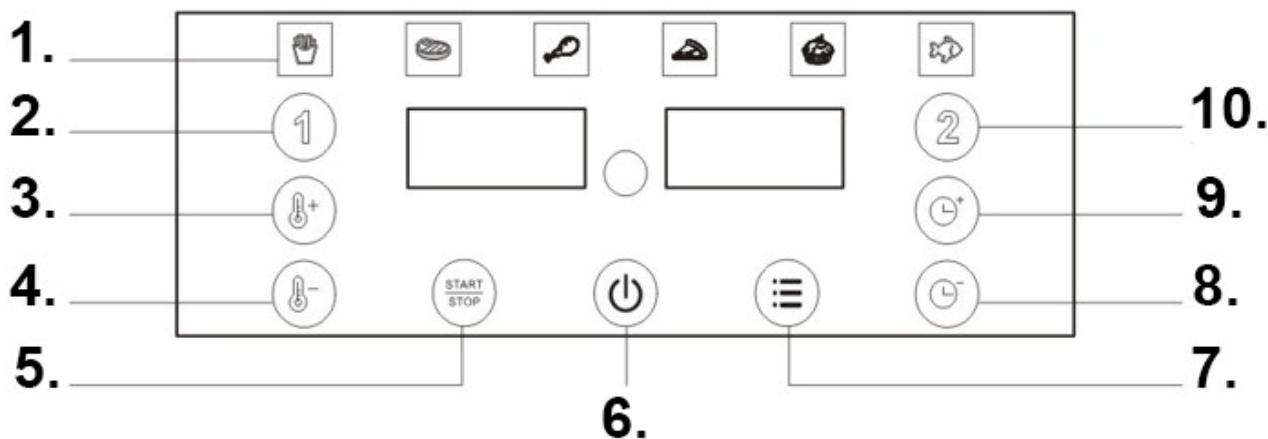

Vadības paneļa apraksts

1. Sešas cepšanas iespējas, no kurām izvēlēties
2. 1. konteiners
3. Temperatūras kontrole +
4. Temperatūras kontrole -
5. Sākšanas/apturēšanas poga
6. Ieslēgšanas/izslēgšanas poga
7. Izvēlnes izvēle
8. Laika regulēšana -
9. Laika regulēšana +
10. 2. konteiners

DARBĪBAS METODE

Sagatavošana pirms lietošanas

1. Noņemiet iepakojuma elementus
2. Fritēšanas ierīces un cepšanas trauka tīrīšanai izmantojiet siltu ūdeni. Elektriskās cepeškrāsns sānu un apakšas tīrīšanai izmantojiet mitru drānu un mazgāšanas līdzekli. Pirms lietošanas ļaujiet ierīcei pilnībā nožūt.
3. Novietojiet elektrisko cepeškrāsni uz stabilas virsmas.
4. Nodrošiniet, lai ap elektrisko cepeškrāsni būtu pietiekami daudz vietas, ievērojot vismaz 10 cm attālumu no virsmas līdz citiem priekšmetiem, un nenovietojiet nekādus priekšmetus gaisa izplūdes atveru tuvumā.

LIETOŠANAS INSTRUKCIJA

Ierīce jātīra pēc katras lietošanas reizes.

Katlam un režģim ir nepiedeģošs pārklājums. Neizmantojiet metāla piederumus vai abrazīvus tīrīšanas līdzekļus to tīrīšanai, jo tie var sabojāt nepiedeģošo pārklājumu.

1. Ieslēgšanas/gaidstāves režīma poga: Pēc tam, kad produkts ir pievienots barošanas avotam un atskan pīkstiens (produkts ir gaidstāves režīmā), viegli pieskarieties pogai uz vāka, un iedegsies visas funkciju ikonas, informējot lietotāju, ka šajā brīdī var iestatīt ierīces darba režīmu.
2. Atlasiet atvilktnes numuru, kurā vēlaties gatavot (varat atlasīt 1. atvilktni un 2. katlu). (Vadāmi atsevišķi vai vienlaicīgi). Piezīme. Šī darbība nav nepieciešama, ja izmantojat vienu potenciometru.
3. Pēc izmantojamā atvilktnes numura izvēles varat nospriest izvēlnes pogu, lai tieši atvērtu ieteicamo režīmu (izvēlei ir 6 izvēlnes režīmi). Taustiņu var darbināt cilpā. Izvēlēta režīma indikatora lampiņa mirgos, lai atgādinātu lietotājam par pašreizējo režīmu. Šajā brīdī varat arī pielāgot cepšanas temperatūru un laiku, kas nozīmē iziešanu no pašreizējās izvēlnes un ieeiešanu personalizācijas režīmā. Katrā režīmā tiek parādīts atpakaļskaitīšanas laiks un izslēgšanas laiks. Varat arī brīvi iestatīt (pielāgot) cepšanas temperatūru vai ilgumu. Ja tiek izmantots tikai iepriekš iestatītais režīms, vienkārši nospiediet sākšanas/pauzes pogu (ja poga netiek nospriesta, ierīce pēc noklusējuma automātiski atgriezīsies darba režīmā pēc 10 sekundēm).
4. Poga Sākt/Pauze: Iedarbiniet vai pauzējiet fritēšanas ierīci.
5. Temperatūras iestatīšanas diapazons: 80–230 °C, laika iestatīšanas diapazons: no 1 līdz 60 minūtēm.
6. Darbības laikā, kad atvilktnē tiek izvilktas, displejā tiks parādīts uzraksts "open" (atvērts). Kad darbība ir pabeigta, displejā tiks parādīts uzraksts "end" (beigas). Pēc pīkstiena displejs pārslēgsies uz "Display" (Displejs). Piezīme. Fritēšanas ierīce apstājas, kad atvilktnē tiek izvilktas.

IERĪCES GLABĀŠANA

1. Atvienojiet ierīci no strāvas un ļaujiet tai atdzist.
2. Pārliecinieties, vai visas detaļas ir tīras un sausas.

PROBLĒMU RISINĀŠANA

Problēma	Iespējamais iemesls	Risinājums
Ierīce nedarbojas	Nav pievienota strāva	Pievienojiet strāvas padevi
Nepietiekami termiski apstrādāts ēdiens	Pārāk daudz pārtikas ierīces atvilktnē	Sadaliet ēdiena mazākās porcijās
Ēdiens nebija vienmērīgi pagatavots	Nevienmērīga apkure	Cepšanas laikā sakratiet ēdiena
Cepts ēdiens nav kraukšķīgs	Nelietojiet tradicionālo eļļu ēdiena cepšanai	Izmantojiet piemērotu cepamo eļļu vai viegli ieeļļojiet ēdiena virsmu.
Balti dūmi	Pārtikas atliekas atvilktnēs	Lūdzu, nomazgājiet fritieri pēc katras lietošanas reizes.

PADOMI UN INFORMĀCIJA PAR LIETOTĀ IEPAKOJUMA APSAIMNIEKOŠANU



Iepakojums ir izgatavots no videi draudzīgiem materiāliem, kurus var utilizēt vietējā pārstrādes centrā.

Izlietotais iepakojuma materiāls jānogādā uz vietējo pašvaldību norādītu atkritumu izgāztuvi. Lai iegūtu informāciju par izlietoto produktu pārstrādes iespējām, lūdzu, sazinieties ar vietējo pašvaldību vai pilsētas administrāciju.



LIETOTU ELEKTRISKO UN ELEKTRONISKO IEKĀRTU UTILIZĀCIJA

Vides apsvērumu dēļ lietotas elektriskās un elektroniskās ierīces nedrīkst izmest kopā ar sadzīves atkritumiem, bet gan tās ir jāutilizē pareizi. Informāciju par savākšanas punktiem un to darba laiku var iegūt attiecīgajās iestādēs.



Šis produkts atbilst piemērojamo Eiropas un nacionālo direktīvu prasībām. Produkts atbilst Eiropas un nacionālajām ierīču un produktu drošības prasībām.



Šis produkts atbilst attiecīgo Eiropas un nacionālo RoHS direktīvu prasībām.



Simbols norāda, ka materiāli, no kuriem ierīce ir izgatavota, nemaina pārtikas produktu garšu vai smaržu.

Mēs paturam tiesības veikt izmaiņas produkta tekstā, dizainā un tehniskajos datos bez iepriekšēja brīdinājuma.

Lugupeetud härra või proua, täname teid meie toote ostmise eest!

Enne toote kasutamist lugege palun järgmisi juhiseid, et tagada toote nõuetekohane kasutamine.

Palun hoidke see juhend alles edaspidiseks kasutamiseks ja järgige selles toodud soovitusi, kuna nende eiramine võib ohustada elu või tervist.

SEADME KASUTAMINE JA KIRJELDUS

Fritüür on mõeldud toiduainete praadimiseks kuuma õhu käes maksimaalsel temperatuuril 200 °C.

See õhufritüür pakub lihtsat ja tervislikku viisi oma lemmiktoitude valmistamiseks. Tänu kuuma õhu kiirele ringlusele ja ülemisele grillile saab seadmega valmistada mitmesuguseid roogasid. Parim osa on see, et õhufritüür kuumutab toitu igas suunas ja enamik koostisosi ei vaja õli.

See seade on ette nähtud ainult koduseks kasutamiseks. Fritüür on ette nähtud kasutamiseks ainult siseruumides. See ei ole ette nähtud kasutamiseks ärilistel ega sarnastel eesmärkidel, näiteks:

- kaupluste, kontorite ja muude töökeskkondade töötajate köökides;
- taludes;
- klientide poolt hotellides, motellides ja muudes elukeskkondades;
- hommikusöögiga majutusasutustes.

Ebaõige kasutamine

Õhufritüür ei ole mõeldud vedelike kuumutamiseks.

-AINULT SISE- JA KODUS KASUTAMISEKS-

OHUTUSJUHISED

Elektriseadmete kasutamisel tuleb alati järgida põhilisi ettevaatusabinõusid, sh järgmisi:

1. Lugege kõik juhised läbi.
2. Ärge puudutage kuumi pindu.
3. Elektrilöögi vältimiseks ärge kastke juhet, pistikut ega alust vette ega muusse vedelikku.
4. HOIATUS: Sellel elektriseadmel on küttefunktsioon. Pinnad, sealhulgas ka muud kui funktsionaalsed pinnad, võivad muutuda väga kuumaks. Kuna temperatuurid inimestel on erinevad, tuleks seadet kasutada ETTEVAATUSEGA. Seadet tohib puudutada ainult selleks ettenähtud käepidemetest ja haardepindadest, kasutades kuumakindlaid kindaid või sarnaseid materjale. Muudel kui haardepindadel tuleb enne puudutamist lasta jahtuda.
5. Kui seadet ei kasutata, tuleb see enne puhastamist seinakontaktist eemaldada. Enne osade sisestamist või eemaldamist laske seadmel jahtuda.
6. Kui toitejuhe on kahjustatud, peab selle ohu vältimiseks välja vahetama tootja, tema hooldusesindaja või sarnase kvalifikatsiooniga isik.
7. Seadme tootja poolt soovitamata lisatarvikute kasutamine võib põhjustada vigastusi.
8. Ärge kasutage õues.
9. Ärge laske juhtmel rippuda üle laua või tööpinna serva, kuna see võib kokku puutuda kuuma pinnaga.
10. Ärge asetage seadet kuumale gaasi- või elektripliidile ega selle lähedale ega kuuma ahju.
11. Olge äärmiselt ettevaatlik kuuma õli või muude kuumade vedelikega seadme liigutamisel.
12. Ühendage pistik alati kõigepealt seadmega ja seejärel juhtmega pistikupesast. Seadme lahtiühendamiseks lülitage mis tahes juhtnupp välja ja eemaldage seejärel pistik pistikupesast.
13. Ärge kasutage seadet muul otstarbel kui ette nähtud.
14. Seda seadet võivad kasutada lapsed vanuses 8 aastat ja vanemad ning isikud, kellel on piiratud füüsilised, sensoorsed või vaimsed võimed või kellel puuduvad kogemused ja teadmised, kui nende üle on järelevalve või kui neile on antud juhiseid seadme ohutuks kasutamiseks ning nad mõistavad sellega kaasnevat ohte. Lapsed ei tohiks seadmega mängida. Lapsed ei tohi puhastada ja hooldust teha, välja arvatud juhul, kui nad on vanemad kui 8 aastat ja nende üle on järelevalvet teostatud.
15. Hoidke seadet ja selle juhet alla 8-aastaste laste käeulatuses eemal.
16. Seadmeid ei tohi kasutada välise taimeri ega eraldi kaugjuhtimissüsteemi abil.
17. Palun ärge kasutage klaasist ega keraamilisi anumaid ega kaane.

Seadmel olevad sümbolid



See sümbol hoiatab kuumade pindade puudutamise eest.



Sümbol näitab, et seadme valmistamiseks kasutatud kvaliteetsed materjalid ei muuda toiduainete maitset ega lõhna.

TEHNILISED ANDMED

- Nimipinge: 220–240 V
- Nimisagedus: 50/60 Hz
- Nimivõimsus: 2400 W
- Mahutavus: 15 l

SEADME KIRJELDUS

1. Ülemine kate
2. Juhtpaneel
3. Käepide
4. Aken

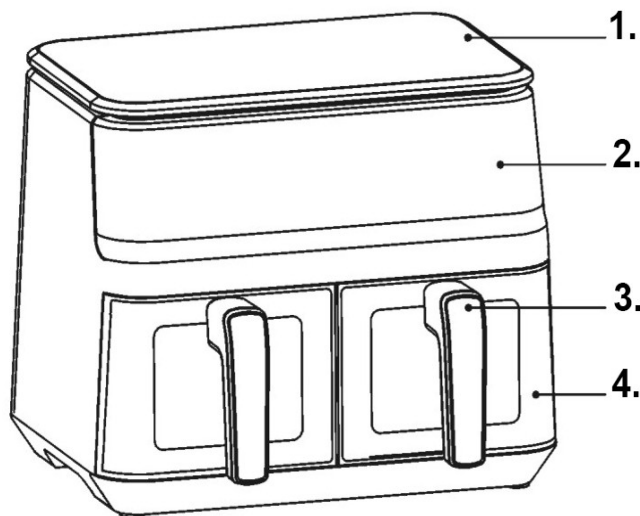

TÄHTIS TEAVE

Oht

- Seda seadet võivad kasutada 8-aastased ja vanemad lapsed ning piiratud füüsiliste, sensoorsete või vaimsete võimetega või kogemuste ja teadmisteta isikud, kui nende üle on järelevalve või kui neile on antud juhiseid seadme ohutuks kasutamiseks ning nad mõistavad sellega kaasnevat ohte. Lapsed ei tohiks seadmega mängida. Lapsed ei tohi seadet puhastada ega hooldada, välja arvatud juhul, kui nad on 8-aastased või vanemad ja nende üle on järelevalvet teostatud.
- Hoidke seadet ja selle juhut alla 8-aastaste laste käeulatuses eemal.
- Ärge kunagi kastke korpust, mis sisaldab elektrilisi komponente ja kütteelemente, vette ega loputage seda voolava vee all.
- Elektrilöögi vältimiseks ärge laske veel ega muudel vedelikel seadmesse sattuda.
- Asetage praaditavad koostisosad alati korvi, et need ei puutuks kokku kütteelementidega.
- Ärge katke seadme töötamise ajal õhu sisse- ja väljalaskeavasid kinni.
- Ärge pange potti õliga, kuna see võib põhjustada tuleohtu.
- Ärge kunagi puudutage seadme sisemust selle töötamise ajal.
- Ligipääsetavate pindade temperatuur võib seadme töötamise ajal olla kõrge.

Hoiatus

- Kontrollige, et seadmel näidatud pinget vastaks kohaliku elektrivõrgu pingele.
 - Ärge kasutage seadet, kui pistik, toitejuhe või muud osad on kahjustatud.
 - Ärge laske kahjustatud toitejuhut vahetada ega parandada volitamata isikutel.
 - Hoidke toitejuhut kuumadest pindadest eemal.
 - Ärge ühendage seadet ega käsitsege juhtpaneeli märgade kätega.
 - Ärge asetage seadet seina või muude seadmete lähedale. Jätke seadme taha ja külgedele vähemalt 10 cm vaba ruumi ning seadme kohale 10 cm vaba ruumi.
 - Ärge asetage seadmele mingeid esemeid.
 - Ärge kasutage seadet muul otstarbel kui selles kasutusjuhendis kirjeldatud.
 - Seadet ei tohi ilma järelevalveta kasutada.
 - Kuuma õhuga praadimise ajal pääseb õhuavadest välja kuum aur. Hoidke käed ja nägu auru- ja õhuavadest ohutus kauguses.
- Samuti olge poti seadmest eemaldamisel ettevaatlik kuumale aurule ja õhule suhtes.
- Kõik ligipääsetavad pinnad võivad kasutamise ajal kuumeneda
 - Kui seadmest tuleb tumedat suitsu, eemaldage see kohe vooluvõrgust. Oodake, kuni suits lakkab, enne kui poti seadmest eemaldate.

Märkused

- Seade tuleb asetada tasasele, ühtlasele ja stabiilsele pinnale.
- See seade on ette nähtud ainult koduseks kasutamiseks. Seda ei saa ohutult kasutada sellistes keskkondades nagu personali köögid, talud, motellides ja muudes mitteeluruumides. Samuti ei ole see mõeldud klientidele kasutamiseks hotellides, motellides, hommikusöögiga majutusasutustes ega muudes eluruumides.
- Kui seadet kasutatakse valesti või professionaalsel või poolprofessionaalsel eesmärgil või kui seda ei kasutata vastavalt kasutusjuhendis toodud juhiste, kaotab garantii kehtivuse ja me ei vastuta tekkinud kahjude eest.
- Eemaldage seade alati vooluvõrgust, kui seda ei kasutata.
- Enne seadme ohutut kasutamist või puhastamist peab see umbes 30 minutit jahtuma.

SEADME KASUTAMINE

Enne esmakordset kasutamist

1. Eemaldage kõik pakkematerjalid.
2. Eemaldage seadmelt kõik kleebised ja sildid.
3. Puhastage pott ja rest hoolikalt kuuma vee, vähese nõudepesuvahendi ja mitteabrasiivse käsnaga.
4. Pühkige seadet seest ja väljast niiske lapiga.

See on õlivaba fritüür, mis kasutab kuuma õhku. Ärge täitke potti praadimiseks otse õli ega rasvaga.

Märkus: Fritüürist võib esialgse kuumutamise ajal tekkida kergelt suitsu või lõhna. See on paljude kütteseadmete puhul normaalne. See ei mõjuta seadme ohutust.

Kasutusvalmistus

1. Asetage seade stabiilsele, horisontaalsele ja tasasele pinnale.
Ärge asetage seadet pinnale, mis ei ole kõrgetele temperatuuridele vastupidav.
2. Asetage rest potti.
Ärge täitke potti õli ega muu vedelikuga.
Ärge asetage seadmele esemeid, kuna see takistab õhuvoolu ja mõjutab praadimistulemusi.

SEADME KASUTAMINE

Õlivaba seade võimaldab teil valmistada laia valikut koostisosi.

Kuuma õhuga praadimine

1. Ühendage toitepistik maandatud seinakontakti.
2. Eemaldage praepann ettevaatlikult õhufritüürist.
3. Pange koostisained praepannile.
4. Lükake pann tagasi õhufritüüri.
Veenduge, et see oleks fritüüri korpuse juhikutega ideaalselt joondatud.

Ärge kunagi kasutage panni ilma restita.

Ettevaatust: Ärge puudutage praepanni kasutamise ajal ja pärast seda, kuna see muutub väga kuumaks. Hoidke panni alati käepidemest.

5. Määrake koostisainete vajalik küpsetusaeg.
6. Mõned koostisosad vajavad küpsetamisaja pealt ümberpöörämist. Tõmmake pann seadmest välja ja keerake see ümber. Seejärel libistage pann tagasi õhufritüüri.

Näpunäide: Kui seadistate taimeri poole küpsetusaja pealt, kuulete taimeri piiksu, kui peate koostisosi raputama. See tähendab aga, et pärast raputamist peate taimeri ülejäänud küpsetusaja jaoks lähtestama.

7. Kui taimer piiksub, mis näitab, et seadud küpsetusaeg on möödunud, eemaldage pott seadmest.

Näpunäide: Seadme kasutamise ajal saate temperatuuri või aega vastavalt oma soovile reguleerida. Seadistus säilib umbes ühe minuti jooksul pärast poti seadmest eemaldamist.

8. Kontrollige, kas koostisosad on valmis. Kui koostisosad pole veel valmis, libistage pott lihtsalt seadmesse tagasi ja seadke taimer veel mõneks minutiks.
9. Koostisosade (nt friikartulite) eemaldamiseks eemaldage pott õhufritüürist ja asetage see kerkimisraamile. Ärge keerake potti tagurpidi, kui rest on veel poti külge kinnitatud, kuna poti põhja kogunenud liigne õli lekib koostisosadele. Pott ja koostisosad on kuumad; potist võib auru välja pääseda, olenevalt õhufritüüris olevate koostisosade tüübist.
10. Tühjendage korv kaussi või taldrikule.
11. Kui üks portsjon koostisosi on valmis, on õhufritüür kohe järgmise portsjoni jaoks valmis.

JUHTPANEELI JUHISED

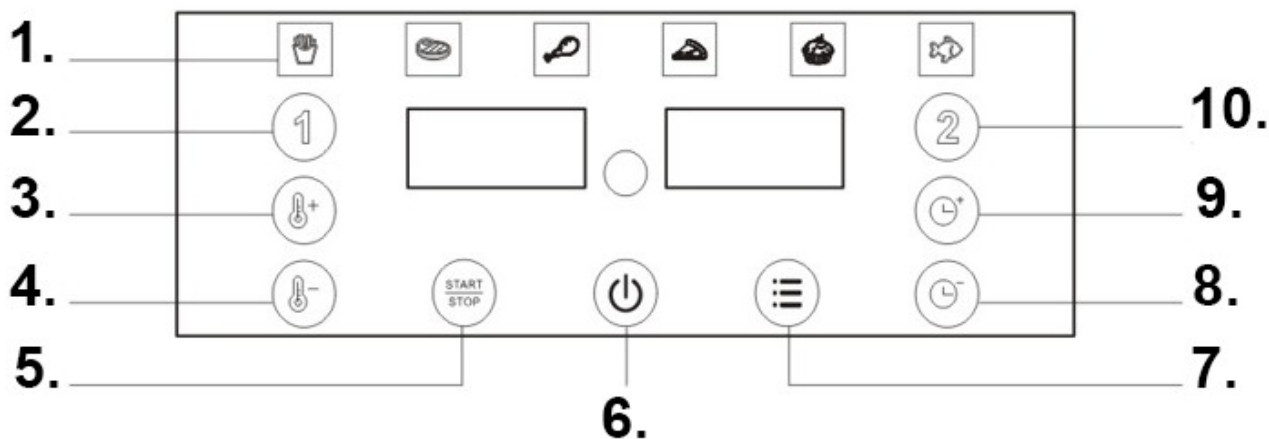

Juhtpaneeli kirjeldus

1. Kuus küpsetusvõimalust, mille vahel valida
2. Konteiner nr 1
3. Temperatuuri reguleerimine +
4. Temperatuuri reguleerimine -
5. Start/Stop nupp
6. Sisse/välja nupp
7. Menüü valik
8. Aja reguleerimine -
9. Aja korrigeerimine +
10. Konteiner nr 2

TOIMEETOD

Ettevalmistus enne kasutamist

1. Eemaldage pakkematerjalid
2. Fritüüri ja küpsetusnõu puhastamiseks kasutage sooja vett. Elektriahu külgede ja põhja puhastamiseks kasutage niisket lappi ja pesuvahendit. Enne kasutamist laske seadmel täielikult kuivada.
3. Asetage elektriahi stabiilsele pinnale.
4. Veenduge, et elektriahu ümber oleks piisavalt ruumi, jättes pinna ja teiste esemete vahele vähemalt 10 cm kauguse ning ärge asetage õhuavade lähedale esemeid.

KASUTUSJUHEND

Seadet tuleks pärast iga kasutuskorda puhastada.

Potil ja restil on mitterakkuv kate. Ärge kasutage nende puhastamiseks metallriistu ega abrasiivseid puhastusvahendeid, kuna need võivad mitterakkuvat katet kahjustada.

1. Toite-/ooterežiimi nupp: Pärast toote ühendamist toiteallikaga ja piiksu kuulmist (toode on ooterežiimis) puudutage õrnalt kaanel olevat nuppu ja kõik funktsiooniikoonid süttivad, teavitades kasutajat, et seadme töörežiimi saab sel ajal seadistada.
2. Valige sahtli number, milles soovite küpsetada (saate valida sahtli 1 ja poti 2). (Juhtitakse eraldi või samaaegselt). Märkus. See samm pole ühe potentsiomeetri puhul vajalik.
3. Pärast sahtli numbri valimist saate menüünupu vajutamiselega otse soovituslikku režiimi siseneda (valida on 6 menüürežiimi vahel). Nuppu saab kasutada tsükliliselt. Valitud režiimi märgutuli vilgub, et tuletada kasutajale meelde praegust režiimi. Sel hetkel saate reguleerida ka küpsetustemperatuuri ja -aega, mis tähendab praegusest menüüst väljumist ja isikupärastamisrežiimi sisenemist. Iga režiim kuvab loendurit ja väljalülitusaega. Samuti saate vabalt seadistada (reguleerida) küpsetustemperatuuri või -kestust. Kui kasutate ainult eelseadistatud režiimi, vajutage lihtsalt käivitamis-/pausnuppu (kui nuppu ei vajutata, naaseb seade vaikumisi 10 sekundi pärast automaatselt töörežiimi).
4. Start/Paus nupp: Fritüüri käivitamine või peatamine.
5. Temperatuuri seadistusvahemik: 80–230 °C, aja seadistusvahemik: 1 kuni 60 minutit.
6. Töötamise ajal, kui sahtel välja tõmmatakse, kuvatakse ekraanil kiri "open". Kui toiming on lõppenud, kuvatakse ekraanil kiri "end". Pärast piiksu lülitub ekraan olekusse "Display". Märkus: Fritüür peatub, kui sahtel välja tõmmatakse.

SEADME SÄILITAMINE

1. Eemaldage seade vooluvõrgust ja laske sel jahtuda.
2. Veenduge, et kõik osad on puhtad ja kuivad.

PROBLEEMIDE LAHENDAMINE

Probleem	Võimalik põhjus	Lahendus
Seade ei tööta	Toide pole ühendatud	Ühendage toide
Alaküpsetatud toit	Seadme sahtlis on liiga palju toitu	Jaga toit väiksemateks portsjoniteks
Toit ei olnud ühtlaselt küpsenud	Ebaühtlane kuumenemine	Raputa toitu küpsetamise ajal
Küpsetatud toit ei ole krõbe	Ärge kasutage küpsetamiseks traditsioonilist õli	Kasutage sobivat toiduõli või pintseldage toidu pinda kergelt õliga.
Valge suits	Toidujäägid sahtlites	Palun peske fritüür pärast iga kasutuskorda.

NÕUANDEID JA TEAVE KASUTATUD PAKENDI KÄITLEMISE KOHTA



Pakend on valmistatud keskkonnasõbralikest materjalidest, mille saab utiliseerida oma kohalikus taaskasutuskeskuses.

Kasutatud pakkematerjal tuleb toimetada kohalike omavalitsuste määratud jäätmekäitluskohta. Kasutatud toodete ringlussevõtu võimaluste kohta lisateabe saamiseks võtke ühendust oma kohaliku omavalitsuse või linnavalitsusega.



KASUTATUD ELEKTRI- JA ELEKTROONIKASEADMETE JÄÄTMETÖÖTLUS

Keskkonnakaalutlustel ei tohiks kasutatud elektri- ja elektroonikaseadmeid visata olmeprügi hulka, vaid need tuleks utiliseerida nõuetekohaselt. Teavet kogumispunktide ja nende lahtiolekuaegade kohta saab vastavatest ametiasutustest.



See toode vastab asjakohaste Euroopa ja riiklike direktiivide nõuetele. Toode vastab Euroopa ja riiklikele seadmete ja toodete ohutusnõuetele.



See toode vastab asjakohaste Euroopa ja riiklike RoHS-direktiivide nõuetele.



Sümbol näitab, et materjalid, millest seade on valmistatud, ei muuda toiduainete maitset ega lõhna.

Jätame endale õiguse teha toote tekstis, disainis ja tehnilistes andmetes ette teatamata muudatusi.

Spoštovani gospod/gospa, hvala vam za nakup našega izdelka!

Pred uporabo izdelka preberite naslednja navodila, da zagotovite pravilno uporabo izdelka.

Prosimo, shranite ta priročnik za poznejšo uporabo in upoštevajte njegova priporočila, saj lahko neupoštevanje le-teh predstavlja tveganje za življenje ali zdravje.

UPORABA IN OPIS NAPRAVE

Cvrtnik je zasnovan za cvrtje živil na vročem zraku pri najvišji temperaturi 200 °C.

Ta cvrtnik na vroč zrak ponuja preprost in zdrav način priprave vaših najljubših sestavin. Zahvaljujoč hitremu kroženju vročega zraka in zgornjemu žaru lahko naprava pripravi različne jedi. Najboljše pri tem je, da cvrtnik na vroč zrak segreva hrano v vseh smereh, večina sestavin pa ne potrebuje olja.

Ta naprava je namenjena samo za gospodinjsko uporabo. Cvrtnik je namenjen samo za uporabo v zaprtih prostorih. Ni namenjen za uporabo v komercialnih ali podobnih aplikacijah, kot so:

- kuhinje za osebe v trgovinah, pisarnah in drugih delovnih okoljih;
- na kmetijah;
- za stranke v hotelih, motelih in drugih stanovanjskih okoljih;
- v prenočiščih z zajtrkom.

Neppravilna uporaba

Cvrtnik na vroč zrak ni namenjen segrevanju tekočin.

-SAMO ZA UPORABO V NOTRANJIH PROSTORI-

VARNOSTNA NAVODILA

Pri uporabi električnih naprav je treba vedno upoštevati osnovne varnostne ukrepe, vključno z naslednjimi:

1. Preberite vsa navodila.
 2. Ne dotikajte se vročih površin.
 3. Za zaščito pred električnim udarom ne potaplajte kablo, vtičev ali podstavka v vodo ali katero koli drugo tekočino.
 4. OPOZORILO: Ta električna naprava ima funkcijo ogrevanja. Površine, vključno s tistimi, ki niso funkcionalne površine, se lahko zelo segrejejo. Ker se temperature med posamezniki razlikujejo, je treba napravo uporabljati PREVIDNO. Naprave se dotikajte le za za to namenjene ročaje in površine za prijemanje z uporabo toplotno odpornih rokavic ali podobnih materialov. Površine, ki niso namenjene prijemanju, je treba pred dotikom ohladiti.
 5. Ko naprave ne uporabljate, jo je treba pred čiščenjem izklopiti iz stenske vtičnice. Pred vstavljanjem ali odstranjevanjem delov pustite, da se naprava ohladi.
 6. Če je napajalni kabel poškodovan, ga mora zamenjati proizvajalec, njegov serviser ali podobno usposobljena oseba, da se izognete nevarnosti.
 7. Uporaba dodatne opreme, ki je ne priporoča proizvajalec naprave, lahko povzroči poškodbe.
 8. Ne uporabljajte na prostem.
 9. Kabel ne sme viseti čez rob mize ali pulta, saj lahko pride v stik z vročo površino.
 10. Naprave ne postavljajte na ali v bližino vročega plinskega ali električnega gorilnika ali v vročo pečico. 11.
- Pri premikanju naprave, ki vsebuje vroče olje ali druge vroče tekočine, bodite izjemno previdni.
12. Vedno najprej priključite vtič v napravo, nato pa kabel v stensko vtičnico. Če želite napravo izklopiti, nastavite kateri koli gumb v položaj za izklop in nato izvlecite vtič iz stenske vtičnice.
 13. Naprave ne uporabljajte za druge namene, kot so tisti, za katere je namenjena.
 14. To napravo lahko uporabljajo otroci, stari 8 let in več, ter osebe z zmanjšanimi telesnimi, senzoričnimi ali duševnimi sposobnostmi ali brez izkušenj in znanja, če so pod nadzorom ali so bile poučene o varni uporabi naprave in razumejo morebitne nevarnosti. Otroci se ne smejo igrati z napravo. Čiščenja in vzdrževanja ne smejo izvajati otroci, razen če so starejši od 8 let in pod nadzorom.
 15. Napravo in njen kabel hranite izven dosega otrok, mlajših od 8 let.
 16. Naprave niso namenjene upravljanju z zunanjim časovnikom ali ločenim sistemom daljinskega upravljanja.
 17. Prosimo, ne uporabljajte steklenih ali keramičnih posod ali pokrovov.

Simboli na napravi



Ta simbol opozarja pred dotikanjem vročih površin.



Simbol označuje, da visokokakovostni materiali, iz katerih je izdelana naprava, ne spreminjajo okusa ali vonja živil.

TEHNIČNI PODATKI

- Nazivna napetost: 220–240 V
- Nazivna frekvenca: 50/60 Hz
- Nazivna moč: 2400 W
- Prostornina: 15L

OPIS NAPRAVE

1. Zgornji pokrov
2. Nadzorna plošča
3. Ročaj
4. Okno

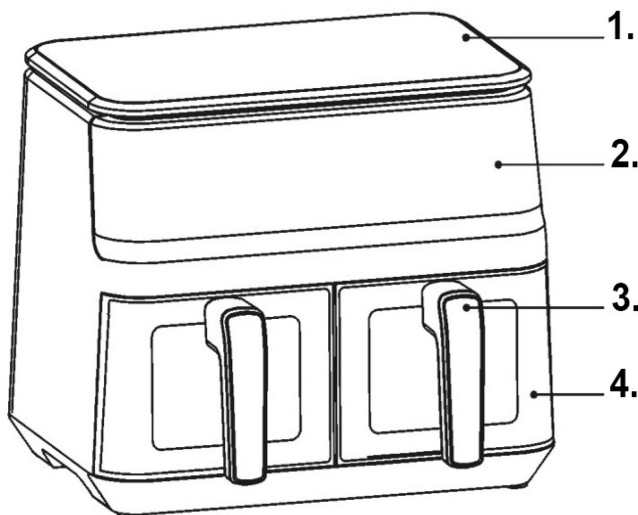

POMEMBNE INFORMACIJE

Nevarnost

- To napravo lahko uporabljajo otroci, stari 8 let in več, ter osebe z zmanjšanimi telesnimi, senzoričnimi ali duševnimi sposobnostmi ali brez izkušenj in znanja, če so pod nadzorom ali če so bili poučeni o varni uporabi naprave in razumejo morebitne nevarnosti. Otroci se ne smejo igrati z napravo. Čiščenja in vzdrževanja ne smejo izvajati otroci, razen če so stari 8 let ali več in so pod nadzorom.
- Napravo in njen kabel hranite izven dosega otrok, mlajših od 8 let.
- Ohišja, ki vsebuje električne komponente in grelne elemente, nikoli ne potaplajte v vodo in ga ne spirajte pod tekočo vodo.
- Da preprečite električni udar, ne dovolite, da v napravo pride voda ali katera koli druga tekočina.
- Sestavine, ki jih želite cvrti, vedno položite v košaro, da preprečite stik z grelnimi elementi.
- Med delovanjem naprave ne prekrivajte dovoda in odvoda zraka.
- Lonca ne napolnite z oljem, saj lahko to povzroči nevarnost požara.
- Med delovanjem naprave se nikoli ne dotikajte notranjosti.
- Med delovanjem naprave je lahko temperatura dostopnih površin visoka.

Opozorilo

- Preverite, ali napetost, navedena na napravi, ustreza napetosti lokalnega električnega omrežja.
- Naprave ne uporabljajte, če so vtič, napajalni kabel ali drugi deli poškodovani.
- Za zamenjavo ali popravilo poškodovanega napajalnega kabla ne uporabljajte nepooblaščenih oseb.
- Napajalni kabel hranite stran od vročih površin.
- Naprave ne priključujte in ne upravljajte nadzorne plošče z mokrimi rokami.
- Naprave ne postavljajte blizu stene ali drugih naprav. Na zadnji strani in ob straneh pustite vsaj 10 cm prostega prostora ter 10 cm prostega prostora nad napravo.
- Na napravo ne postavljajte nobenih predmetov.
- Naprave ne uporabljajte za druge namene, kot so opisani v tem priročniku.
- Naprave ni dovoljeno upravljati brez nadzora.
- Med cvrtjem na vroč zrak uhaja vroča para skozi odprtine za zrak. Roke in obraz držite na varni razdalji od odprtih za paro in zrak. Prav tako bodite previdni zaradi vroče pare in zraka, ko jemljete lonec iz naprave.
- Vse dostopne površine se lahko med uporabo segrejejo
- Če se iz naprave sprošča temen dim, jo takoj izključite iz električnega omrežja. Preden posodo odstranite iz naprave, počakajte, da se dim neha širiti.

Opombe

- Naprava mora biti postavljena na ravno, ravno in stabilno površino.
- Ta naprava je namenjena samo za gospodinjsko uporabo. Ni je mogoče varno uporabljati v okoljih, kot so kuhinje za osebje, kmetije, moteli in druga nestanovanjska okolja. Prav tako ni namenjena uporabi s strani strank v hotelih, motelih, prenočiščih z zajtrkom ali drugih stanovanjskih okoljih.
- Če se naprava uporablja nepravilno ali v profesionalne ali polprofesionalne namene ali če se ne uporablja v skladu z navodili v uporabniškem priročniku, bo garancija neveljavna in ne prevzemamo nobene odgovornosti za morebitno povzročeno škodo.
- Napravo vedno izključite iz električnega omrežja, ko je ne uporabljate.
- Naprava se mora ohladiti približno 30 minut, preden jo lahko varno uporabljate ali očistite.

UPORABA NAPRAVE

Pred prvo uporabo

1. Odstranite ves embalažni material.
2. Z naprave odstranite morebitne nalepke ali etikete.
3. Lonec in rešetko temeljito očistite z vročo vodo, malo pomivalnega sredstva in neabrazivno gobico.
4. Napravo obrišite od znotraj in zunaj z vlažno krpo.

To je cvrtnik brez olja, ki uporablja vroč zrak. Lonca ne napolnite neposredno z oljem ali maščobo za cvrtje.

Opomba: Cvrtnik lahko med začetnim segrevanjem oddaja rahel dim ali vonj. To je normalno za številne grelne naprave. To ne vpliva na varnost naprave.

Priprava za uporabo

1. Napravo postavite na stabilno, vodoravno in ravno površino.
- Naprave ne postavljajte na površino, ki ni odporna na visoke temperature.**

2. Rešetko postavite v lonec.

Lonca ne napolnite z oljem ali katero koli drugo tekočino.

Na napravo ne postavljajte nobenih predmetov, saj bodo to oviralo pretok zraka in vplivalo na rezultate cvrtja.

UPORABA NAPRAVE

Naprava brez olja vam omogoča pripravo širokega nabora sestavin.

Cvrtje na vročem zraku

1. Vtič priključite v ozemljeno stensko vtičnico.
2. Previdno odstranite ponev iz cvrtnika na vroč zrak.
3. Sestavine položite v ponev.
4. Ponev potisnite nazaj v cvrtnik na vroč zrak.

Prepričajte se, da je popolnoma poravnana z vodili v ohišju cvrtnika.

Ponev nikoli ne uporabljajte brez rešetke.

Pozor: Med uporabo in po njej se ne dotikajte ponve, saj se zelo segreje. Ponev vedno držite za ročaj.

5. Določite potreben čas kuhanja sestavin.

6. Nekatere sestavine je treba na polovici časa kuhanja obrniti. Ponev izvlecite iz naprave in jo obrnite. Nato ponev potisnite nazaj v cvrtnik na vroč zrak.

Nasvet: Ko časovnik nastavite na polovico časa kuhanja, boste zaslišali pisk, ko boste morali sestavine pretesti. Vendar to pomeni, da boste morali po stresanju ponastaviti časovnik za preostali čas kuhanja.

7. Ko časovnik zapiska, kar pomeni, da je nastavljeni čas kuhanja potekel, posodo odstranite iz naprave.

Nasvet: Med uporabo naprave lahko temperaturo ali čas prilagodite svojim željam. Nastavitev se bo ohranila približno eno minuto po tem, ko boste lonec vzeli iz naprave.

8. Preverite, ali so sestavine pripravljene. Če sestavine še niso pripravljene, lonec preprosto potisnite nazaj v napravo in nastavite časovnik za še nekaj minut.

9. Če želite odstraniti sestavine (npr. pomfrit), lonec vzemite iz cvrtnika na vroč zrak in ga postavite na okvir za vzhajanje. Lonca ne obračajte na glavo, medtem ko je rešetka še vedno pritrjena na lonec, saj bo odvečno olje, ki se je zbralo na dnu lonca, izteklo na sestavine. Lonec in sestavine so vroči; iz lonca lahko uhaja para, odvisno od vrste sestavin v cvrtniku.

10. Košaro stresite v skledo ali krožnik.

11. Ko je ena serija sestavin pripravljena, je cvrtnik takoj pripravljen za naslednjo serijo.

NAVODILA ZA NADZORNO PLOŠČO

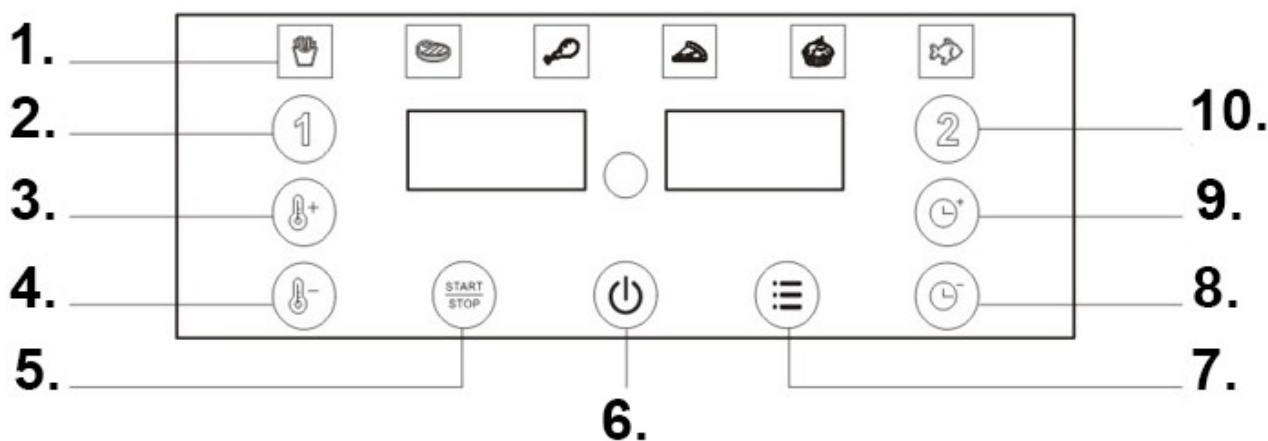

Opis nadzorne plošče

1. Šest možnosti peke, med katerimi lahko izbirate
2. Posoda št. 1
3. Nadzor temperature +
4. Nadzor temperature -
5. Gumb za zagon/ustavitev
6. Gumb VKLOP/IZKLOP
7. Izbira menija
8. Prilagoditev časa -
9. Prilagoditev časa +
10. Posoda št. 2

NAČIN DELOVANJA

Priprava pred uporabo

1. Odstranite embalažne elemente
2. Cvrtnik in pekač očistite s toplo vodo. Stranice in dno električne pečice očistite z vlažno krpo in detergentom. Pred uporabo pustite, da se naprava popolnoma posuši.
3. Električno pečico postavite na stabilno površino.
4. Poskrbite, da bo okoli električne pečice dovolj prostora, pri čemer naj bo razdalja med površino in drugimi predmeti vsaj 10 cm, in ne postavljajte nobenih predmetov v bližino odprtih za zrak.

NAVODILA ZA UPORABO

Napravo je treba očistiti po vsaki uporabi.

Lonec in rešetka imata premaz proti prijemanju. Za čiščenje ne uporabljajte kovinskih pripomočkov ali abrazivnih čistil, saj lahko s tem poškodujete premaz proti prijemanju.

1. Gumb za vklop/stanje pripravljenosti: Ko je izdelek priključen na napajanje in zaslišite pisk (izdelek je v stanju pripravljenosti), se nežno dotaknite gumba na pokrovu in vse ikone funkcij se bodo prižgale, kar uporabnika obvešča, da je trenutno mogoče nastaviti način delovanja naprave.
2. Izberite številko predala, v katerem želite kuhati (izberete lahko predal 1 in lonec 2). (Upravljanje ločeno ali hkrati). Opomba: Ta korak ni potreben za en sam potenciometer.
3. Ko izberete številko predala, ki ga želite uporabiti, lahko pritisnete gumb menija, da neposredno vstopite v priporočeni način (na voljo je 6 načinov menija). Tipko lahko uporabljate v zanki. Indikatorska lučka izbranega načina bo utripala, da uporabnika opomni na trenutni način. Na tej točki lahko prilagodite tudi temperaturo in čas pečenja, kar pomeni izhod iz trenutnega menija in vstop v način personalizacije. Vsak način prikazuje odštevanje in čas izklopa. Temperaturo ali trajanje pečenja lahko tudi prosto nastavite (prilagodite). Če uporabljate samo prednastavljeni način, preprosto pritisnite gumb za zagon/pavzo (če gumba ne pritisnete, se bo naprava po 10 sekundah samodejno vrnila v delovni način).
4. Gumb za zagon/pavzo: Zaženite ali pa začasno ustavite cvrtnik.
5. Območje nastavitve temperature: 80–230 °C, območje nastavitve časa: od 1 do 60 minut.
6. Med delovanjem, ko je predal izvlečen, se na zaslonu prikaže »odprt«. Ko je delovanje končano, se na zaslonu prikaže »konec«. Po pisku se na zaslonu prikaže »Prikaz«. Opomba: Cvrtnik se ustavi, ko je predal izvlečen.

SHRANJEVANJE NAPRAVE

1. Napravo izključite iz električnega omrežja in jo pustite, da se ohladi.
2. Prepričajte se, da so vsi deli čisti in suhi.

REŠEVANJE TEŽAV

Težava	Možen vzrok	Rešitev
Naprava ne deluje	Napajanje ni priključeno	Priključite napajanje
Premalo kuhana hrana	Preveč hrane v predalu aparata	Hrano razdelite na manjše porcije
Hrana ni bila enakomerno kuhana	Neenakomerno segrevanje	Med peko pretresite hrano
Pečena hrana ni hrustljava	Za peko hrane ne uporabljajte tradicionalnega olja	Uporabite primerno jedilno olje ali površino hrane rahlo premažite z oljem.
Bel dim	Ostanki hrane v predalih	Cvrtnik operite po vsaki uporabi.

NASVETI IN INFORMACIJE O RAVNANJU Z RABLJENO EMBALAŽO



Embalaža je izdelana iz okolju prijaznih materialov, ki jih lahko oddate v lokalnem centru za recikliranje.

Rabljeno embalažo je treba oddati na za to določeno odlagališče odpadkov, ki ga določijo lokalni organi. Za informacije o možnostih recikliranja rabljenih izdelkov se obrnite na lokalno občino ali mestni urad.



ODSTRANJEVANJE RABLJENE ELEKTRIČNE IN ELEKTRONSKE OPREME

Zaradi okoljskih razlogov rabljenih električnih in elektronskih izdelkov ne smete odvreči med običajne gospodinjske odpadke, temveč jih je treba pravilno odstraniti. Informacije o zbirnih mestih in njihovem delovnem času lahko dobite pri pristojnih organih.



Ta izdelek je skladen z zahtevami veljavnih evropskih in nacionalnih direktiv. Izdelek izpolnjuje evropske in nacionalne zahteve glede varnosti naprav in izdelkov.



Ta izdelek je skladen z zahtevami ustreznih evropskih in nacionalnih direktiv RoHS.



Simbol označuje, da materiali, iz katerih je naprava izdelana, ne spreminjajo okusa ali vonja živil.

Pridržujemo si pravico do sprememb besedila, dizajna in tehničnih podatkov izdelka brez predhodnega obvestila.

IE

A dhuine uasail nó a bhean uasail, go raibh maith agat as ár dtáirge a cheannach!

Sula n-úsáideann tú an táirge, léigh na treoracha seo a leanas le cinntiú go n-úsáidtear an táirge i gceart.

Coinnigh an lámhleabhar seo le do thoil le haghaidh tagartha sa todhchaí agus lean na moltaí atá ann, mar d'fhéadfadh riosca a bheith ann do do shaol nó do do shláinte mura leanann tú iad.

FEIDHMIÚ AGUS CUR SÍOS AR AN bhFEIST

Tá an friochadóir deartha chun táirgí bia a fhriocáil in aer te ag uasteocht 200°C.

Cuireann an friochtán aer seo bealach éasca agus sláintiúil ar fáil chun do chomhábhair is fearr leat a ullmhú. A bhuíochas dá scaipeadh tapa aer te agus a ghreille barr, is féidir leis an bhfeiste réimse míasa a ullmhú. Is é an chuid is fearr ná go dtéann an friochtán aer bia i ngach treo, agus nach dteastaíonn ola don chuid is mó de na comhábhair.

Tá an fearas seo beartaithe le húsáid sa teach amháin. Tá an friochtán le húsáid faoi dhíon amháin. Níl sé beartaithe lena úsáid in iarratais tráchtála ná i bhfeidhmeanna comhchosúla amhail:

- cistíní foirne i siopaí, in oifigí agus i dtimpeallachtaí oibre eile;
- ar fheirmeacha;
- ag cliaint in óstáin, i motel agus i dtimpeallachtaí cónaithe eile;
- i mbunaíochtaí lóistín agus bricfeasta.

Úsáid mhíchuí

Níl an friochtán aer beartaithe chun leachtanna a théamh.

-LE hÚSÁID FAOI DHÍON SA BHAILE AMHÁIN-

TREORACHA SÁBHÁILTEACHTA

Agus fearais leictreacha in úsáid agat, ba cheart réamhchúraimí bunúsacha a leanúint i gcónaí, lena n-áirítear na nithe seo a leanas:

1. Léigh na treoracha go léir.
2. Ná déan teagmháil le dromchlaí te.
3. Chun tú féin a chosaint ar turraing leictreach, ná cuir an corda, na plocóidí, ná an bonn in uisce ná in aon leacht eile.
4. RABHADH: Tá feidhm téimh ag an bhfearas leictreach seo. Is féidir le dromchlaí, lena n-áirítear dromchlaí nach dromchlaí feidhmiúla iad, a bheith an-te. Ós rud é go mbíonn teochtaí éagsúla idir daoine aonair, ba cheart an fearas a úsáid go RABHACH. Níor cheart teagmháil a dhéanamh leis an bhfearas ach leis na láimhseálacha agus na dromchlaí greamaithe atá ainmnithe dó, ag baint úsáide as lámhainní atá frithsheasmhach in aghaidh teasa nó ábhair chomhchosúla. Ba cheart ligean do dhromchlaí seachas na cinn atá beartaithe le haghaidh greamaithe fuarú sula ndéantar teagmháil leo.
5. Nuair nach bhfuil sé in úsáid, ba cheart an fearas a dhíphlugáil ón asraon balla sula ndéantar é a ghlanadh. Lig don fhearas fuarú sula gcuirtear páirteanna isteach nó sula mbaintear iad.
6. Má tá an corda soláthair damáiste, ní mór don mhonaróir, dá ghníomhaire seirbhíse, nó do dhaoine cáilithe dá samhail é a athsholáthar chun guais a sheachaint.
7. D'fhéadfadh gortú a bheith mar thoradh ar úsáid gabhálaí nach mholann monaróir an fhearais.
8. Ná húsáid lasmuigh.
9. Ná lig don chorda crochadh thar imeall boird nó cuntair, rud a d'fhéadfadh teagmháil a dhéanamh le dromchla te.
10. Ná cuir an fearas ar dhóire te gáis nó leictreachais ná in aice leis, ná in oigheann te. 11. Bí thar a bheith cúramach agus fearas á bhogadh ina bhfuil ola te nó leachtanna te eile.
12. Ceangail an breiseán leis an bhfearas ar dtús i gcónaí, ansin ceangail an corda leis an soicéad balla. Chun an fearas a dhícheangal, socraigh aon rialú go dtí an suíomh as, ansin bain an breiseán as an soicéad balla.
13. Ná húsáid an fearas chun críocha seachas na críocha a beartaíodh dó.
14. Féadfaidh leanaí atá 8 mbliana d'aois agus níos sine agus daoine a bhfuil cumais fhisiciúla, céadfacha nó mheabhreacha laghdaithe acu nó easpa taithí agus eolais an fearas seo a úsáid, ar choinníoll go bhfuil siad faoi mhaoirseacht nó go bhfuil treoir tugtha dóibh maidir le húsáid shábháilte an fhearais agus go dtuigeann siad na guaiseacha a bhaineann leis. Níor cheart do leanaí imirt leis an bhfearas. Ní dhéanfaidh leanaí glanadh ná cothabháil úsáideora mura bhfuil siad níos sine ná 8 mbliana d'aois agus faoi mhaoirseacht.
15. Coinnigh an fearas agus a chábla as rochtain leanaí faoi 8 mbliana d'aois.
16. Níl sé beartaithe na fearais a oibriú trí úsáid a bhaint as lasc ama seachtrach ná córas rialaithe iargúlta ar leithligh.
17. Ná húsáid coimeádáin ná cláir gloine ná ceirmeacha, le do thoil.

Siombailí ar an ngléas



Tugann an tsiombail seo rabhadh i gcoinne teagmháil a dhéanamh le dromchlaí te.



Léiríonn an tsiombail nach n-athraíonn na hábhair ardchaighdeán as a ndéantar an gléas blas ná boladh táirgí bia.

SONRAÍ TEICNIÚLA

- Voltas rátáilte: 220-240V
- Minicíocht ainmniúil: 50/60Hz
- Cumhacht rátáilte: 2400 W
- Cumas: 15L

CUR SÍOS AR AN bhFEIST

1. Clúdach barr
2. Painéal rialaithe
3. Láimhseáil
4. Fuinneog

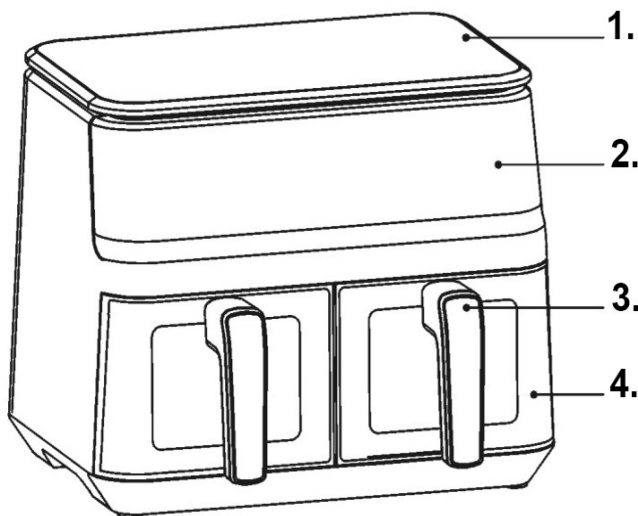

EOLAS TÁBHACHTACH

Contúirt

- Féadfaidh leanaí atá 8 mbliana d'aois agus níos sine agus daoine a bhfuil cumais fhisiciúla, céadfacha nó mheabhreacha laghdaithe acu nó easpa taithe agus eolais an fearas seo a úsáid, ar choinníoll go bhfuil maoirseacht orthu nó go bhfuil treoracha tugtha dóibh maidir le húsáid shábháilte an fhearais agus go dtuigeann siad na guaiseacha a bhaineann leis. Níor cheart do leanaí imirt leis an bhfearas. Ní dhéanfaidh leanaí glanadh ná cothabháil úsáideora mura bhfuil siad 8 mbliana d'aois nó níos sine agus go bhfuil maoirseacht orthu.
- Coinnigh an gléas agus a chábla as rochtain leanaí faoi 8 mbliana d'aois.
- Ná tum an tithíocht, ina bhfuil comhpháirteanna leictreacha agus eilimintí téimh, in uisce ná ná sruthlaigh í faoi uisce reatha.
- Chun turraing leictreach a chosc, ná lig d'uisce ná d'aon leacht eile dul isteach san fhearas.
- Cuir comhábhair atá le friochadh sa chiseán i gcónaí chun cosc a chur orthu teagmháil a dhéanamh leis na heilimintí téimh.
- Ná clúdaigh an t-ionraon agus an t-asraon aeir agus an fearas ag feidhmiú.
- Ná líon an pota le hola mar d'fhéadfadh sé seo guais dóiteáin a chruthú.
- Ná déan teagmháil le taobh istigh an fheiste choíche agus í ag feidhmiú.
- D'fhéadfadh teocht ard a bheith ar dhromchlaí inrochtana agus an fheiste ag feidhmiú.

Rabhadh

- Seiceáil go bhfuil an voltas atá léirithe ar an bhfeiste ag teacht leis an voltas príomhlíonra áitiúil.
- Ná húsáid an fearas má tá an breiseán, an corda cumhachta nó codanna eile damáiste.
- Ná húsáid daoine neamhúdairithe chun corda cumhachta damáistithe a athsholáthar ná a dheisiú.
- Coinnigh an corda cumhachta ar shiúl ó dhromchlaí te.
- Ná ceangail an gléas ná ná hoibrigh an painéal rialaithe le lámha fliucha.
- Ná cuir an gléas gar do bhalla ná d'fhearais eile. Fág 10 cm ar a laghad de spás saor ar chúl agus ar na taobhanna, agus 10 cm de spás saor os cionn na feiste.
- Ná cuir aon rudáí ar an bhfeiste.
- Ná húsáid an gléas chun críocha seachas na críocha atá curtha síos sa lámhleabhar seo.
- Ní mór an gléas a oibriú gan mhaoirseacht.
- Le linn friochadh aeir the, téann gal te amach trí na hasraonta aeir. Coinnigh do lámha agus d'aghaidh achar sábháilte ó na hasraonta gaile agus aeir. Chomh maith leis sin, bí cúramach le gal agus aer te agus an pota á bhaint as an bhfeiste.
- D'fhéadfadh gach dromchla inrochtana te a fháil le linn úsáide
- Má thagann deatach dorcha amach as an bhfeiste, díphlugáil láithreach é. Fan go dtí go stopann an deatach sula mbaintear an pota as an bhfeiste.

Nótaí

- Ní mór an fearas a chur ar dhromchla cothrom, cothrom agus cobhsaí.
- Tá an fearas seo beartaithe le haghaidh úsáide tí amháin. Ní féidir é a úsáid go sábháilte in áiteanna ar nós cistiní foirne, feirmeacha, motel, agus timpeallachtaí neamhchónaithe eile. Níl sé beartaithe lena úsáid ag custaiméirí in óstáin, motel, tithe lóistín agus bricfeasta, ná timpeallachtaí cónaithe eile.
- Mura n-úsáidtear an fearas go cuí nó chun críocha gairmiúla nó leathghairmiúla, nó mura n-úsáidtear é de réir na dtreoracha sa lámhleabhar úsáideora, beidh an bharántas ar neamhní agus ní féidir linn aon dlíteanas a ghlacadh as aon damáiste a dhéantar. - Díphlugáil an fearas i gcónaí nuair nach bhfuil sé in úsáid.
- Ní mór don fhearas fuair ar feadh thart ar 30 nóiméad sula bhféadfar é a oibriú nó a ghlanadh go sábháilte.

ÚSÁID AN FHEIS

Roimh an gcéad úsáid

1. Bain na hábhair phacáistithe go léir.
2. Bain aon ghreamáin nó lipéid den fhearas.
3. Glan an pota agus an raca go críochnúil le huisce te, beagán leachta níocháin mias, agus spúinse neamh-scríobach.
4. Cuimil an fearas istigh agus amuigh le héadach tais.

Friochadóir gan ola é seo a úsáideann aer te. Ná líon an pota go díreach le hola ná le saill le haghaidh friochadh.

Nóta: D'fhéadfadh deatach nó boladh beag a bheith ag teacht as an bhfriotóir le linn an chéad téimh. Is gnách é seo i gcás go leor fearas téimh. Ní dhéanann sé seo difear do shábháilteacht an fhearais.

Ullmhúchán le húsáid

1. Cuir an gléas ar dhromchla cobhsaí, cothrománach agus réidh.
- Ná cuir an gléas ar dhromchla nach bhfuil frithsheasmhach in aghaidh teochtaí arda.**
2. Cuir an raca sa phota.
- Ná líon an pota le hola ná le haon leacht eile.**
- Ná cuir aon rudaí ar an bhfearas, mar cuirfidh sé seo bac ar an sreabhadh aeir agus cuirfidh sé isteach ar na torthaí friochta.**

AG ÚSÁID AN FHEIS

Ligeann an gléas saor ó ola duit raon leathan comhábhar a ullmhú.

Friochadh aeir te

1. Breiseán an breiseán cumhachta isteach i soicéad balla talmhaithe.
 2. Bain an uileán friochta go cúramach as an bhfriochtóir aeir.
 3. Cuir na comhábhair sa uileán friochta.
 4. Sleamhnaigh an uileán ar ais isteach san fhriochtóir aeir.
- Déan cinnte go bhfuil sé ailínithe go foirfe leis na treoracha i gcorp an fhriochtóra.**
- Ná húsáid an uileán gan an raca riamh.**
- Rabhadh: Ná bain leis an uileán friochta le linn úsáide agus ina dhiaidh, mar go n-éiríonn sé an-te. Coinnigh an uileán i gcónaí leis an láimhseáil.**

5. Cinntigh an t-am cócaireachta atá ag teastáil do na comhábhair.
6. Caitheann roinnt comhábhair a chasadh leath bealaigh tríd an am cócaireachta. Tarraing an uileán amach as an bhfeiste agus cas bun í. Ansin sleamhnaigh an uileán ar ais isteach san fhriochtóir aeir.

Leid: Nuair a shocraíonn tú an lasc ama do leath bealaigh tríd an am cócaireachta, cloisfidh tú bíp an lasc ama nuair is gá duit na comhábhair a chroitheadh. Mar sin féin, ciallaíonn sé seo, tar éis croitheadh, go mbeidh ort an lasc ama a athshocrú don am cócaireachta atá fágtha.

7. Nuair a bípíonn an lasc ama, rud a léiríonn go bhfuil an t-am cócaireachta socraithe caite, bain an pota as an bhfeiste.
- Leid: Agus an fearas á úsáid agat, is féidir leat an teocht nó an t-am a choigeartú de réir mar is mian leat. Coinneofar an socrú ar feadh nóiméid amháin tar éis an pota a bhaint as an bhfearas.**
8. Seiceáil an bhfuil na comhábhair réidh. Mura bhfuil na comhábhair réidh fós, sleamhnaigh an pota ar ais isteach san fhearas agus socraigh an lasc ama ar feadh cúpla nóiméad eile.
 9. Chun comhábhair a bhaint (e.g., sceallóga), bain an pota as an bhfriochtóir aeir agus cuir ar an bhfráma cruthúnais é. Ná cas an pota bun os cionn agus an raca fós ceangailte leis an bpota, mar sceithfidh ola bhreise atá bailithe ar bhun an phota ar na comhábhair. Tá an pota agus na comhábhair te; d'fhéadfadh gal éalú as an bpota ag brath ar an gcineál comhábhar atá san fhriochtóir aeir.
 10. Folmhaigh an cliabh isteach i mbabhla nó i bpláta.
 11. Nuair a bhíonn baisc comhábhar réidh, bíonn an fhriochtóir aeir réidh láithreach don chéad bhaisc eile.

TREORACHA DON PHAINÉAL RIALAITHE

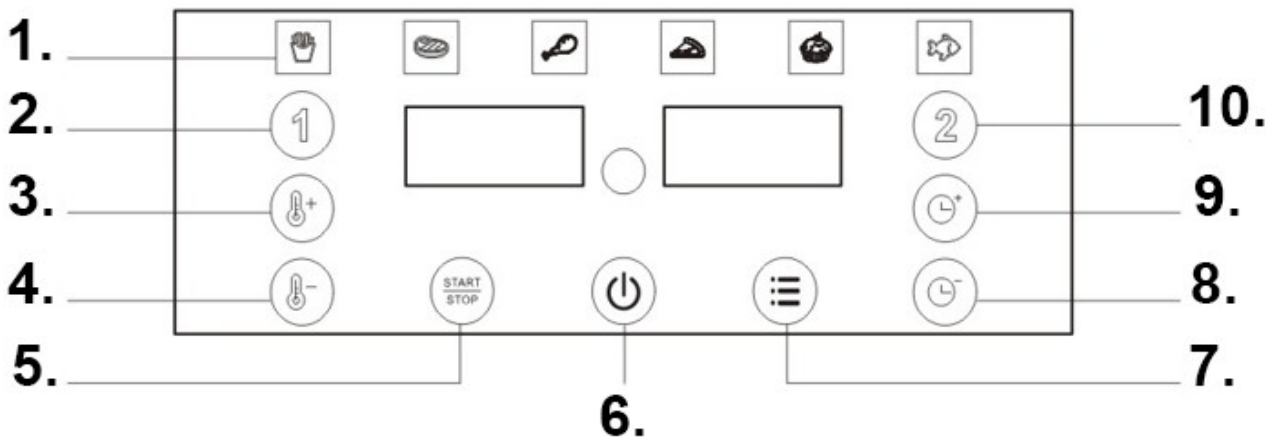

Cur síos ar an bpainéal rialaithe

1. Sé rogha bácála le roghnú astu
2. Coimeádán Uimh. 1
3. Rialú teochta +
4. Rialú teochta -
5. Cnaipe Tosaigh/Stop
6. Cnaipe AR/AS
7. Rogha roghchláir
8. Coigeartú Ama -
9. Coigeartú Ama +
10. Coimeádán Uimh. 2

MODH GNÍOMHAÍOCHTA

Ullmhúchán roimh úsáid

1. Bain na heilimintí pacáistithe
2. Bain úsáid as uisce te chun an friochtán agus an mhias bácála a ghlanadh. Bain úsáid as éadach tais agus glantach chun taobhanna agus bun an oighinn leictrigh a ghlanadh. Lig don fhearas triomú go hiomlán sula n-úsáideann tú é.
3. Cuir an oigheann leictreach ar dhromchla cobhsaí.
4. Cinntigh go bhfuil dóthain spáis timpeall an oighinn leictrigh, ag coinneáil achar 10 cm ar a laghad ón dromchla go dtí rudaí eile, agus ná cuir aon rudaí in aice leis na hasraonta aeir.

LÁMHLEABHAR TREORACHA

Ba chóir an gléas a ghlanadh i ndiaidh gach úsáide.

Tá sciath neamhghreamaitheach ar an phota agus ar an raca. Ná húsáid uirlisí miotail ná glantóirí scríobacha chun iad a ghlanadh, mar d'fhéadfadh sé seo damáiste a dhéanamh don sciath neamhghreamaitheach.

1. Cnaipe cumhachta air/fuireachais: Tar éis an táirge a bheith ceangailte leis an soláthar cumhachta agus bíp a chloisteáil (tá an táirge i mód fuireachais), déan teagmháil go réidh leis an gcnaipe ar an gclúdach agus soilseofar na deilbhíní feidhme go léir, ag cur in iúl don úsáideoir gur féidir modh oibre an fheiste a shocrú ag an am seo.
2. Roghnaigh uimhir an tarraiceáin inar mian leat cócaireacht a dhéanamh (is féidir leat tarraiceán 1 agus pota 2 a roghnú). (Rialaithe ar leithligh nó ag an am céanna). Tabhair faoi deara: Ní gá an chéim seo a dhéanamh i gcás poitéinsiméadar aonair.
3. Tar éis uimhir an tarraiceáin atá le húsáid a roghnú, is féidir leat an cnaipe roghchláir a bhrú chun dul isteach go díreach sa mhodh molta (tá 6 mhodh roghchláir le roghnú astu). Is féidir an eochair a oibriú i lúb. Lonróidh solas táscaire an mhodha roghnaithe chun an modh reatha a chur i gcuimhne don úsáideoir. Ag an bpointe seo, is féidir leat an teocht agus an t-am bácála a choigeartú freisin, rud a chiallaíonn imeacht ón roghchlár reatha agus dul isteach sa mhodh pearsantaithe. Taispeánann gach modh comhaireamh síos agus am múchta. Is féidir leat an teocht nó an fad bácála a shocrú (a choigeartú) go saor freisin. Mura n-úsáidtear ach an modh réamhshocraithe, brúigh an cnaipe tosaithe/sos (mura mbrúitear an cnaipe, fillfidh an gléas go huathoibríoch ar an modh oibre tar éis 10 soicind, de réir réamhshocraithe).
4. Cnaipe Tosaigh/Sos: Tosaigh nó sos an friochtán.
5. Raon socraithe teochta: 80-230°C, raon socraithe ama: 1 go 60 nóiméad.
6. Le linn oibríochta, nuair a tharraingítear an tarraiceán amach, taispeánfaidh an taispeáint "oscailte". Nuair a bheidh an oibríocht críochnaithe, taispeánfaidh an taispeáint "deireadh". Tar éis bíp, aistreoidh an taispeáint go "Display". Tabhair faoi deara: Stopann an friochtán nuair a tharraingítear an tarraiceán amach.

AG STÓRÁIL AN FHÉIS

1. Díphlugáil an gléas agus lig dó fuarú.
2. Cinntigh go bhfuil na codanna uile glan agus tirim.

FADHBANNA A RÉITEACH

Fadhb	Cúis fhéideartha	Réiteach
Níl an gléas ag obair	Cumhacht gan cheangal	Ceangail an chumhacht
Bia neamhchócaráilte	An iomarca bia i dtarraiceán an fhearais	Roinn an bia ina chodanna níos lú
Ní raibh an bia bruite go cothrom	Teas míchothrom	Croith an bia agus tú ag bÁCáil
Níl an bia bÁCáilte brioscach	Ná húsáid ola thraidisiúnta le haghaidh bia a bhÁCáil	Bain úsáid as ola chócaireachta oiriúnach nó scuab dromchla an bhia go héadrom le hola.
Deatach bán	Bia atá fágtha sna tarraiceáin	Nigh an friochtán i ndiaidh gach úsáide le do thoil.

LEIDEANNA AGUS EOLAS MAIDIR LE BAINISTÍOCHT PACÁISTÍOCHTA ÚSÁIDTE



Tá an pacáistiú déanta as ábhair atá neamhdhíobhálach don chomhshaol agus is féidir iad a dhiúscairt ag d'ionad athchúrsála áitiúil. Ba chóir ábhar pacáistithe úsáidte a sheachadadh chuig láthair diúscartha dramhaíola ainmnithe ag údaráis áitiúla. Chun eolas a fháil faoi roghanna athchúrsála do tháirgí úsáidte, déan teagmháil le d'oifig bhargas áitiúil nó cathrach.



DIÚSCAIRT TREALAMH LEICTREACH AGUS LEICTREONACH ÚSÁIDTE

Ar chúiseanna comhshaoil, níor cheart táirgí leictreacha agus leictreonacha úsáidte a dhiúscairt le dramhaíl tí rialta, ach ba chóir iad a dhiúscairt i gceart. Is féidir eolas faoi phointí bailithe agus a n-uaireanta oscailte a fháil ó na húdaráis ábhartha.



Comhlíonann an táirge seo ceanglais na dtreoracha Eorpacha agus náisiúnta is infheidhme. Comhlíonann an táirge ceanglais Eorpacha agus náisiúnta maidir le sábháilteacht gléasanna agus táirgí.



Comhlíonann an táirge seo ceanglais na dtreoracha Eorpacha agus náisiúnta RoHS ábhartha.



Léiríonn an tsiombail nach n-athraíonn na hábhair as a ndéantar an gléas blas ná boladh táirgí bia.

Forchoimeáidimid an ceart athruithe a dhéanamh ar théacs, dearadh agus sonraí teicniúla an táirge gan fógra.

MT

Għażiż Sinjur jew Sinjura, niringrazzjawk talli xtrajt il-prodott tagħna!

Qabel ma tuża l-prodott, jekk jogħġbok aqra l-istruzzjonijiet li ġejjin biex tiżgura li l-prodott jintuża kif suppost.

Jekk jogħġbok żomm dan il-manwal għal referenza futura u segwi r-rakkomandazzjonijiet tiegħu, għax jekk ma ssegwihomx jista' jkun hemm riskju għall-ħajja jew għas-saħħa.

APPLIKAZZJONI U DESKRIZZJONI TAL-APPARAT

Il-fryer huwa ddisinjat għall-qali ta' prodotti tal-ikel f'arja sħuna f'temperatura massima ta' 200°C.

Dan l-air fryer joffri mod faċli u tajjeb għas-saħħa biex tipprepara l-ingredjenti favoriti tiegħek. Bis-saħħa taċ-ċirkolazzjoni rapida tal-arja sħuna u l-grill ta' fuq, l-apparat jista' jipprepara varjetà ta' platti. L-aqwa parti hija li l-air fryer isahħan l-ikel fid-direzzjonijiet kollha, u l-biċċa l-kbira tal-ingredjenti ma jehtigux żejt.

Dan l-apparat huwa maħsub għall-użu domestiku biss. Il-fryer huwa għall-użu fuq ġewwa biss. Mhuwiex maħsub għall-użu f'applikazzjonijiet kummerċjali jew simili bħal:

- kċejjen tal-persunal f'hwienet, ufficcji u ambjenti tax-xogħol oħra;
- firziezet;
- minn kljenti f'lukandi, motels u ambjenti residenzjali oħra;
- fi stabbilimenti bed and breakfast.

Użu mhux xieraq

Il-frigġi tal-arja mhuwiex maħsub għat-tishin ta' likwidi.

-GHALL-UŻU FID-DAR BISS-

STRUZZJONIJIET TA' SIGURTÀ

Meta tuża apparati elettrici, għandhom dejjem jiġu segwiti prekawzjonijiet bażiċi, inklużi dawn li ġejjin:

1. Aqra l-istruzzjonijiet kollha.
2. Tmissx uċuħ sħan.
3. Biex tiproteġi kontra xokk elettriku, tgħaddasx il-korda, il-plakek, jew il-baži fl-ilma jew fi kwalunkwe likwidu ieħor.
4. TWISSIJA: Dan l-apparat elettriku għandu funzjoni ta' tishin. L-uċuħ, inklużi dawk għajr l-uċuħ funzjonali, jistgħu jishnu hafna. Peress li t-temperaturi jvarjaw bejn individwu u ieħor, l-apparat għandu jintuża b'ATTENZJONI. L-apparat għandu jintmess biss mill-manki u l-uċuħ tal-qabda ddisinjati għalih, bl-użu ta' ingwanti rezistenti għas-shana jew materjali simili. Uċuħ għajr dawk maħsuba għall-qabda għandhom jithallew jikshu qabel ma jintmessu.
5. Meta ma jkunx qed jintuża, l-apparat għandu jiġi skonnettjat mill-plagg tal-ħajt qabel it-tindif. Ħalli l-apparat jiksah qabel ma ddaħħal jew tneħhi partijiet.
6. Jekk il-korda tal-provvista tkun bil-ħsara, għandha tiġi sostitwita mill-manifattur, mill-aġent tas-servizz tiegħu, jew minn persuni kwalifikati b'mod simili sabiex jiġi evitat periklu.
7. L-użu ta' aċċessorji mhux rakkomandati mill-manifattur tal-apparat jista' jikkawża korriment.
8. Tużax barra.
9. Thallix il-korda tiddendel mat-tarf ta' mejda jew countertop, għax dan jista' jikkawża kuntatt ma' wiċċ jaħraq.
10. Tpoġġix l-apparat fuq jew viċin burner tal-gass jew elettriku jaħraq, jew f'forn jaħraq.
11. Oqgħod attent hafna meta ċaqlaq apparat li fih żejt jaħraq jew likwidi sħan oħra.
12. Dejjem qabbad il-plagg mal-apparat l-ewwel, imbagħad qabbad il-korda mas-sokit tal-ħajt. Biex tiskonnettja l-apparat, issettja kwalunkwe kontroll għall-pożizzjoni mitfija, imbagħad neħhi l-plagg mis-sokit tal-ħajt.
13. Tużax l-apparat għal skopijiet oħra għajr dawk li kien maħsub għalihom.
14. Dan l-apparat jista' jintuża minn tfal ta' 8 snin jew aktar u minn persuni b'kapaċitajiet fiżiċi, sensorji jew mentali mnaqqsa jew b'nuqqas ta' esperjenza u għarfien, sakemm ikunu sorveljati jew ikunu ġew mgħallma dwar l-użu sikur tal-apparat u jifhmu l-perikli involuti. It-tfal m'għandhomx jilagħbu bl-apparat. It-tindif u l-manutenzjoni mill-utent m'għandhomx isiru mit-tfal sakemm ma jkollhomx aktar minn 8 snin u jkun sorveljati.
15. Żomm l-apparat u l-kejbil tiegħu fejn ma jintlaħqux mit-tfal taħt it-8 snin.
16. L-apparati mhumix maħsuba biex jithaddmu permezz ta' tajmer estern jew sistema separata ta' kontroll remot.
17. Jekk jogħġbok tużax kontenituri jew għotjien tal-ħġieġ jew taċ-ċeramika.

Simboli fuq l-apparat



Dan is-simbolu jwissi kontra l-mess ta' ucuħ šan.



Is-simbolu jindika li l-materjali ta' kwalità għolja li minnhom huwa magħmul l-apparat ma jbidlux it-togħma jew ir-riħa tal-prodotti tal-ikel.

DEJTA TEKNIKA

- Vultaġġ nominali: 220-240V
- Frekwenza nominali: 50/60Hz
- Qawwa nominali: 2400 W
- Kapacità: 15L

DESKRIZZJONI TAL-APPARAT

1. Għatu ta' fuq
2. Pannell tal-kontroll
3. Immaniġġja
4. Tieqa

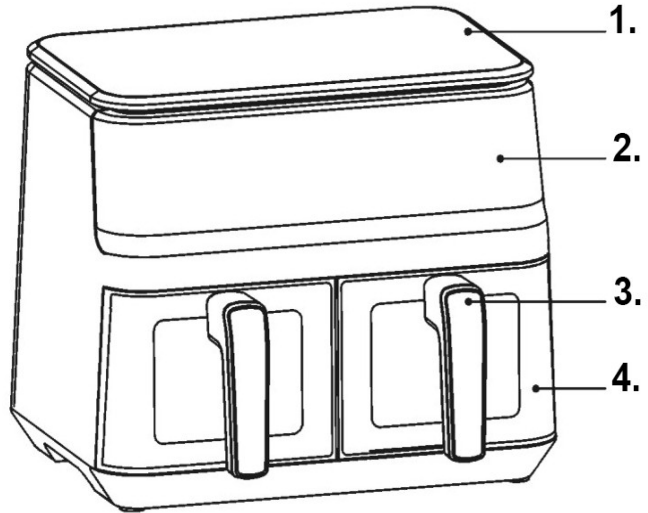

INFORMAZZJONI IMPORTANTI

Periklu

- Dan l-apparat jista' jintuza minn tfal ta' 8 snin jew aktar u minn persuni b'kapacitajiet fiżiċi, sensorji jew mentali mnaqqsa jew b'nuqqas ta' esperjenza u għarfien, sakemm ikunu sorveljati jew ikunu ġew mghallma dwar l-użu sikur tal-apparat u jifhmu l-perikli involuti. It-tfal m'għandhomx jilagħbu bl-apparat. It-tindif u l-manutenzjoni mill-utent m'għandhomx isiru mit-tfal sakemm ma jkollhomx 8 snin jew aktar u jkunu sorveljati.
- Żomm l-apparat u l-kejbil tiegħu fejn ma jintlaħqux mit-tfal taħt it-8 snin.
- Qatt m'għandek tghaddas l-għata, li fiha komponenti elettrici u elementi tat-tishin, fl-ilma jew laħlahha taħt ilma ġieri.
- Biex tevita xokk elettriku, thallix l-ilma jew xi likwidu iehor jidhol fl-apparat.
- Dejjem poġġi l-ingredjenti li se jinqalgħu fil-basket biex tevita li jiġu f'kuntatt mal-elementi tat-tishin.
- Tgħattix id-daħla u l-ħruġ tal-arja waqt li l-apparat ikun qed jaħdem.
- Timliex il-borma biż-żejt għax dan jista' jikkawza periklu ta' nar.
- Qatt m'għandek tmiss l-intern tal-apparat waqt li jkun qed jaħdem.
- It-temperatura tal-ucuħ accessibbli tista' tkun għolja waqt li l-apparat ikun qed jaħdem.

Twissija

- Iċċekkja li l-vultaġġ indikat fuq l-apparat jaqbel mal-vultaġġ tal-mejns lokali.
- Tużax l-apparat jekk il-plagg, il-korda tal-elettriku jew partijiet oħra jkunu bil-ħsara.
- Tużax persuni mhux awtorizzati biex jissostitwixxu jew isewwu korda tal-enerġija bil-ħsara.
- Żomm il-korda tal-enerġija 'l bogħod minn ucuħ šan.
- Tqabbadx l-apparat jew thaddemx il-pannell tal-kontroll b'idejn imxarrbin.
- Tpoġġix l-apparat qrib hajt jew apparat iehor. Ħalli mill-inqas 10 ċm ta' spazju vojta fuq wara u l-ġnub, u 10 ċm ta' spazju vojta 'il fuq mill-apparat.
- Tpoġġix oġġetti fuq l-apparat.
- Tużax l-apparat għal skopijiet oħra għajr dawk deskritti f'dan il-manwal.
- L-apparat m'għandux jithaddem mingħajr supervizjoni.
- Waqt il-qali bl-arja šuna, joħroġ fwar šun mill-ħruġ tal-arja. Żomm idejk u wiċċek distanza sigura mill-ħruġ tal-fwar u tal-arja. Oqgħod attent ukoll għall-fwar u l-arja šuna meta tneħhi l-borma mill-apparat.
- L-ucuħ kollha accessibbli jistgħu jishnu waqt l-użu
- Jekk joħroġ duħħan skur mill-apparat, aqla' l-plagg immedjatament. Stenna sakemm jieqaf id-duħħan qabel ma tneħhi l-borma mill-apparat.

Noti

- L-apparat għandu jitqiegħed fuq wiċċ livellat, uniformi u stabbli.
- Dan l-apparat huwa maħsub għall-użu domestiku biss. Ma jistax jintuża b'mod sikur f'ambjenti bħal kċejjen tal-persunal, irziezet, motels, u ambjenti oħra mhux residenzjali. Lanqas mhu maħsub għall-użu minn klijenti f'luqandi, motels, bed and breakfasts, jew ambjenti residenzjali oħra.
- Jekk l-apparat jintuża hażin jew għal skopijiet professjonali jew semi-professjonali, jew jekk ma jintużax skont l-istruzzjonijiet fil-manwal tal-utent, il-garanzija tkun nulla u ma nistgħux naċċettaw xi responsabbiltà għal kwalunkwe ħsara kkawżata.
- Dejjem aqla' l-apparat meta ma jkunx qed jintuża.
- L-apparat għandu jiksah għal madwar 30 minuta qabel ma jkun jista' jithaddem jew jtnaddaf b'mod sikur.

L-UŻU TAL-APPARAT

Qabel l-ewwel użu

1. Nehhi l-materjali kollha tal-ippakkjar.
2. Nehhi kwalunkwe stiker jew tikketta mill-apparat.
3. Naddaf sewwa l-borma u l-ixkaffa b'ilma sħun, f'it likwidu tal-ħasil tal-platti, u sponża li ma tobrox.
4. Imsah l-apparat minn ġewwa u minn barra b'ċarruta niedja.

Din hija fryer mingħajr żejt li tuża arja sħuna. Timliex il-borma direttament biż-żejt jew bix-xaħam għall-qali.

Nota: Il-fryer jista' joħroġ f'it duħħan jew riħa waqt it-tiħin inizjali. Dan huwa normali għal ħafna apparati tat-tiħin. Dan ma jaffettwax is-sigurtà tal-apparat.

Thejjija għall-użu

1. Poġġi l-apparat fuq wiċċ stabbli, orizzontali u lixx.
- Tpoġġix l-apparat fuq wiċċ li mhux reżistenti għal temperaturi għoljin.**
2. Poġġi l-ixkaffa fil-borma.
- Timliex il-borma biż-żejt jew bi kwalunkwe likwidu ieħor.**
- Tpoġġix oġġetti fuq l-apparat, għax dan jista' jostakola l-fluss tal-arja u jaffettwa r-riżultati tal-qali.**

L-UŻU TAL-APPARAT

L-apparat mingħajr żejt jippermettilek tipprepara firxa wiesgħa ta' ingredjenti.

Qali bl-arja sħuna

1. Ipplaggja l-plagg tal-enerġija f'sokit tal-ħajt ertjat.
 2. Nehhi bir-reqqa t-taġen mill-air fryer.
 3. Poġġi l-ingredjenti fit-taġen.
 4. Żerżaq it-taġen lura fl-air fryer.
- Kun żgur li jkun allinjat perfettament mal-gwidi fil-qafas tal-fryer.**
- Qatt tuża t-taġen mingħajr l-ixkaffa.**
- Attenzjoni: Tmissx it-taġen waqt u wara l-użu, għax jishon hafna. Dejjem żomm it-taġen mill-manku.**
5. Iddetermina l-ħin tat-tisjir meħtieġ għall-ingredjenti.
 6. Xi ingredjenti jeħtieġu li jinjalbu f'nofs il-ħin tat-tisjir. Iġbed it-taġen 'il barra mill-apparat u aqlibha. Imbagħad żerżaq it-taġen lura fl-air fryer.
- Ħjiel: Meta tissettja t-tajmer għal nofs il-ħin tat-tisjir, tisma' l-hoss tat-tajmer meta jkollok bżonn thawwad l-ingredjenti. Madankollu, dan ifisser li wara li thawwad, ikollok bżonn tirisettja t-tajmer għall-ħin tat-tisjir li jifdal.**
7. Meta t-tajmer idoqq, li jindika li l-ħin tat-tisjir issettjat ikun skada, nehhi l-borma mill-apparat.
- Ħjiel: Waqt li tuża l-apparat, tista' taġġusta t-temperatura jew il-ħin kif tixtieq. Is-setting jinżamm għal madwar minuta wara li tneħhi l-borma mill-apparat.**
8. Iċċekkja jekk l-ingredjenti humiex lesti. Jekk l-ingredjenti għadhom mhumieħ lesti, semplicement żerżaq il-borma lura fl-apparat u ssettja t-tajmer għal f'it minuti oħra.
 9. Biex tneħhi l-ingredjenti (eż., patata moqlija), nehhi l-borma mill-air fryer u poġġiha fuq il-qafas tal-proofing. Tdawwarx il-borma ta' taħt fuq waqt li l-ixkaffa tkun għadha mwahħla mal-borma, għax iż-żejt żejded li jkun ingabar fil-qiegħ tal-borma se jnixxi fuq l-ingredjenti. Il-borma u l-ingredjenti huma shan; il-fwar jista' joħroġ mill-borma skont it-tip ta' ingredjenti fl-air fryer.
 10. Vojta l-basket ġo skutella jew platt.
 11. Meta lott ta' ingredjenti jkun lest, l-air fryer ikun lest immedjatament għall-lott li jmiss.

STRUZZJONIJIET TAL-PANNELL TAL-KONTROLL

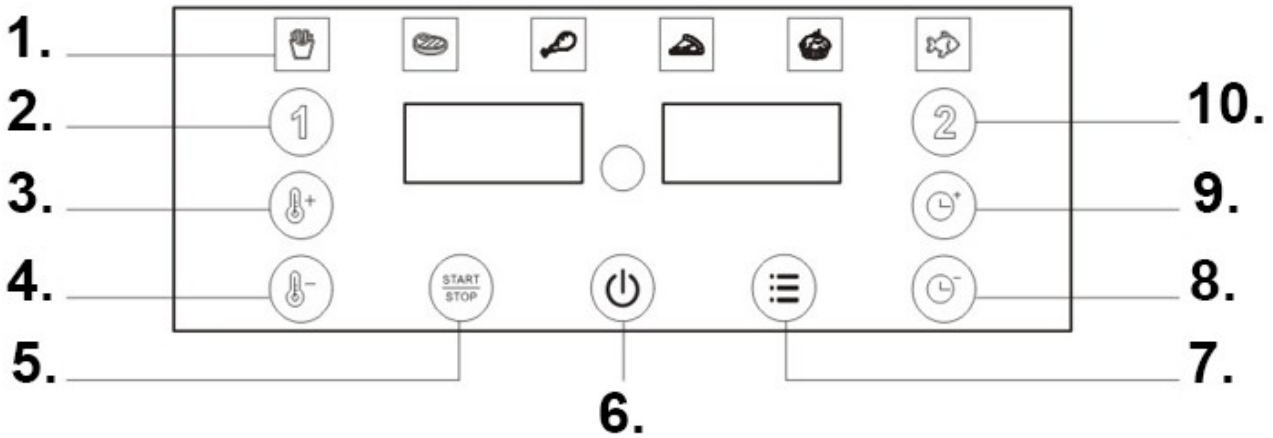

Deskrizzjoni tal-pannell tal-kontroll

1. Sitt għażliet ta' ħami minn fejn tagħżel
2. Kontenitur Nru 1
3. Kontroll tat-temperatura +
4. Kontroll tat-temperatura -
5. Buttuna Start/Waqqaf
6. Buttuna ON/OFF
7. Għażla tal-menù
8. Aġġustament tal-ħin -
9. Aġġustament tal-ħin +
10. Kontenitur Nru. 2

METODU TA' AZZJONI

Thejjija qabel l-użu

1. Nehhi l-elementi tal-ippakkjar
2. Uża ilma sħun biex tnaddaf il-fryer u d-dixx tal-ħami. Uża drapp niedja u deterġent biex tnaddaf il-ġnub u l-qiegħ tal-forn elettriku. Ħalli l-apparat jinxef kompletament qabel ma tużah.
3. Poġġi l-forn elettriku fuq wiċċ stabbli.
4. Kun żgur li hemm biżżejjed spazju madwar il-forn elettriku, filwaqt li żżomm distanza ta' mill-inqas 10 ċm mill-wiċċ għal oġġetti oħra, u tpoġġix oġġetti hdejn il-ħruġ tal-arja.

MANWAL TA' ISTRUZZJONIJIET

L-apparat għandu jtnaddaf wara kull użu.

Il-borma u l-ixkaffa għandhom kisi li ma jwāhhālx. Tużax utensili tal-metall jew prodotti tat-tindif li joborxu biex tnaddafhom, għax dan jista' jagħmel hsara lill-kisi li ma jwāhhālx.

1. Buttuna tal-enerġija mixgħula/standby: Wara li l-prodott ikun imqabbaad mal-provvista tal-enerġija u jnistema' hoss (il-prodott ikun fil-modalità standby), tmiss bil-mod il-buttuna fuq l-għatu u l-ikoni kollha tal-funzjoni jixxegħlu, u jinfurmaw lill-utent li l-modalità tax-xoġhol tal-apparat tista' tiġi ssettjata f'dan il-ħin.
2. Aghżel in-numru tal-kexxun li tixtieq issajjar fih (tista' tagħżel kexxun 1 u borma 2). (Ikkontrollati separatament jew simultanjamment). Nota: Dan il-pass mhux meħtieġ għal potenzjometru wiehed.
3. Wara li tagħżel in-numru tal-kexxun li se jintuża, tista' tagħfas il-buttuna tal-menù biex tidhol direttament fil-modalità rakkomandata (hemm 6 modi tal-menù minn fejn tagħżel). Iċ-čavetta tista' tithaddem f'ciklu. Id-dawl indikatur tal-modalità magħżula se jteptep biex ifakkar lill-utent fil-modalità attwali. F'dan il-punt, tista' wkoll taggusta t-temperatura u l-ħin tal-ħami, li jfisser li toħroġ mill-menù attwali u tidhol fil-modalità ta' personalizzazzjoni. Kull mod juri countdown u ħin ta' għeluq. Tista' wkoll tissettja (taggusta) liberament it-temperatura jew it-tul tal-ħami. Jekk tintuża biss il-modalità ssettjata minn qabel, semplicement aghfas il-buttuna tal-bidu/pawża (jekk il-buttuna ma tkunx ippressata, l-apparat awtomatikament jerġa' lura għall-modalità tax-xoġhol wara 10 sekondi, awtomatikament).
4. Buttuna Start/Pause: Ibda jew waqqaf il-fryer.
5. Firxa tal-issettjar tat-temperatura: 80-230°C, firxa tal-issettjar tal-ħin: 1 sa 60 minuta.
6. Waqt l-operazzjoni, meta l-kexxun jingibed 'il barra, id-displej juri "miftuh." Meta l-operazzjoni tkun lesta, id-displej juri "tmieħ." Wara hoss ta' hoss, id-displej jaqleb għal "Wiri." Nota: Il-fryer jieqaf meta l-kexxun jingibed 'il barra.

TAHŻEN L-APPARAT

1. Skonnettja l-apparat u hallih jiksah.
2. Kun żgur li l-partijiet kollha huma nodfa u niexfa.

SOLUZZJONI TAL-PROBLEMI

Problema	Kawża possibbli	Soluzzjoni
L-apparat mhux qed jaħdem	Qawwa mhux konnessa	Qabbad il-qawwa
Ikel mhux imsajjar sew	Wisq ikel fil-kexxun tal-apparat	Aqsam l-ikel f'porzjonijiet iżgħar
L-ikel ma kienx imsajjar b'mod uniformi	Tishin irregolari	Ħawwad l-ikel waqt il-ħami
L-ikel moħmi mhux iqarmeċ	Tużax żejt tradizzjonali għall-ħami tal-ikel	Uża żejt tat-tisjir adattat jew idlek hafif il-wiċċ tal-ikel biż-żejt.
Duħħan abjad	Fdalijiet tal-ikel fil-kxaxen	Jekk jogħġbok aħsel il-fryer wara kull użu.

SUGĠERIMENTI U INFORMAZZJONI DWAR IL-ĠESTJONI TAL-IMBALLAĠĠ UŻAT



L-imballaġġ huwa magħmul minn materjali li ma jagħmlux ħsara lill-ambjent li jistgħu jintremew fiċ-ċentru tar-riċiklaġġ lokali tiegħek.

Il-materjal tal-ippakkjar użat għandu jitwassal f'sit ta' rimi tal-iskart magħżul mill-awtoritajiet lokali. Għal informazzjoni dwar l-għazliet ta' riċiklaġġ għal prodotti użati, jekk jogħġbok ikkuntattja l-municipalità lokali tiegħek jew l-uffiċċju tal-belt.



RIMI TA' TAGHMIR ELETTRIKU U ELETTRONIKU UŻAT

Għal raġunijiet ambjentali, prodotti elettriċi u elettronici użati m'għandhomx jintremew mal-iskart domestiku regolari, iżda għandhom jintremew kif suppost. Informazzjoni dwar il-punti tal-ġbir u l-hinjiet tal-ftuħ tagħhom tista' tinkiseb mill-awtoritajiet rilevanti.



Dan il-prodott jikkonforma mar-rekwiżiti tad-direttivi Ewropej u nazzjonali applikabbli. Il-prodott jissodisfa r-rekwiżiti Ewropej u nazzjonali għas-sigurtà tal-apparati u l-prodotti.



Dan il-prodott jikkonforma mar-rekwiżiti tad-direttivi Ewropej u nazzjonali rilevanti tal-RoHS.



Is-simbolu jindika li l-materjali li minnhom huwa magħmul l-apparat ma jbidlux it-togħma jew ir-riħa tal-prodotti tal-ikel.

Nirriżervaw id-dritt li nagħmlu bidliet fit-test, fid-disinn u fid-dejta teknika tal-prodott mingħajr avviż.

Poštovani gospodine/gospođo, hvala Vam što ste kupili naš proizvod!

Prije upotrebe proizvoda, molimo pročitajte sljedeće upute kako biste osigurali pravilnu upotrebu proizvoda.

Molimo sačuvajte ovaj priručnik za buduću upotrebu i slijedite njegove preporuke, jer njihovo nepoštivanje može predstavljati opasnost za život ili zdravlje.

PRIMJENA I OPIS UREĐAJA

Friteza je namijenjena za prženje prehrambenih proizvoda na vrućem zraku na maksimalnoj temperaturi od 200°C.

Ova friteza na vrući zrak nudi jednostavan i zdrav način pripreme vaših omiljenih sastojaka. Zahvaljujući brznoj cirkulaciji vrućeg zraka i gornjem roštilju, uređaj može pripremiti razna jela. Najbolje od svega je što friteza zagrijava hranu u svim smjerovima, a većina sastojaka ne zahtijeva ulje.

Ovaj uređaj namijenjen je samo za kućnu upotrebu. Friteza je namijenjena samo za unutarnju upotrebu. Nije namijenjena za komercijalne ili slične namjene kao što su:

- kuhinje za osoblje u trgovinama, uređima i drugim radnim okruženjima;
- na farmama;
- od strane klijenata u hotelima, motelima i drugim stambenim okruženjima;
- u objektima s noćenjem s doručkom.

Nepravilna upotreba

Friteza na vrući zrak nije namijenjena za zagrijavanje tekućina.

-SAMO ZA UPOTREBU U ZATVORENOM KUĆANSTVU-

SIGURNOSNE UPUTE

Prilikom korištenja električnih uređaja uvijek treba slijediti osnovne mjere opreza, uključujući sljedeće:

1. Pročitajte sve upute.
2. Ne dodirujte vruće površine.
3. Radi zaštite od strujnog udara, ne uranjajte kabel, utikače ili podnožje u vodu ili bilo koju drugu tekućinu.
4. **UPOZORENJE:** Ovaj električni uređaj ima funkciju grijanja. Površine, uključujući i one koje nisu funkcionalne površine, mogu postati vrlo vruće. Budući da se temperature razlikuju od osobe do osobe, uređaj treba koristiti s **OPREZOM**. Uređaj treba dodirivati samo za njegove predviđene ručke i površine za hvatanje, koristeći rukavice otporne na toplinu ili slične materijale. Površine koje nisu namijenjene za hvatanje treba pustiti da se ohlade prije dodirivanja.
5. Kada se uređaj ne koristi, prije čišćenja treba isključiti iz zidne utičnice. Prije umetanja ili vađenja dijelova pustite uređaj da se ohladi.
6. Ako je kabel za napajanje oštećen, mora ga zamijeniti proizvođač, njegov serviser ili slično kvalificirana osoba kako bi se izbjegla opasnost.
7. Korištenje pribora koji nije preporučio proizvođač uređaja može uzrokovati ozljede.
8. Ne koristite na otvorenom.
9. Ne dopustite da kabel visi preko ruba stola ili radne površine, jer to može uzrokovati kontakt s vrućom površinom.
10. Ne stavljajte uređaj na ili blizu vrućeg plinskog ili električnog plamenika, niti u vruću pećnicu.
11. Budite izuzetno oprezni prilikom premještanja uređaja koji sadrži vruće ulje ili druge vruće tekućine.
12. Uvijek prvo spojite utikač na uređaj, a zatim spojite kabel u zidnu utičnicu. Za isključivanje uređaja, postavite bilo koju kontrolu u položaj isključeno, a zatim izvucite utikač iz zidne utičnice.
13. Ne koristite uređaj u druge svrhe osim onih za koje je namijenjen.
14. Ovaj uređaj smiju koristiti djeca u dobi od 8 godina i starija te osobe sa smanjenim fizičkim, senzornim ili mentalnim sposobnostima ili nedostatkom iskustva i znanja, pod uvjetom da su pod nadzorom ili da su upućene u sigurnu upotrebu uređaja i razumiju opasnosti. Djeca se ne smiju igrati s uređajem. Čišćenje i korisničko održavanje ne smiju obavljati djeca osim ako nisu starija od 8 godina i pod nadzorom.
15. Uređaj i njegov kabel držite izvan dohvata djece mlađe od 8 godina.
16. Uređaji nisu namijenjeni za upravljanje pomoću vanjskog timera ili zasebnog sustava daljinskog upravljanja.
17. Molimo vas da ne koristite staklene ili keramičke posude ili poklopce.

Simboli na uređaju



Ovaj simbol upozorava na dodirivanje vrućih površina.



Simbol označava da visokokvalitetni materijali od kojih je uređaj izrađen ne mijenjaju okus ili miris prehrambenih proizvoda.

TEHNIČKI PODACI

- Nazivni napon: 220-240V
- Nazivna frekvencija: 50/60Hz
- Nazivna snaga: 2400 W
- Kapacitet: 15L

OPIS UREĐAJA

1. Gornji poklopac
2. Upravljačka ploča
3. Ručka
4. Prozor

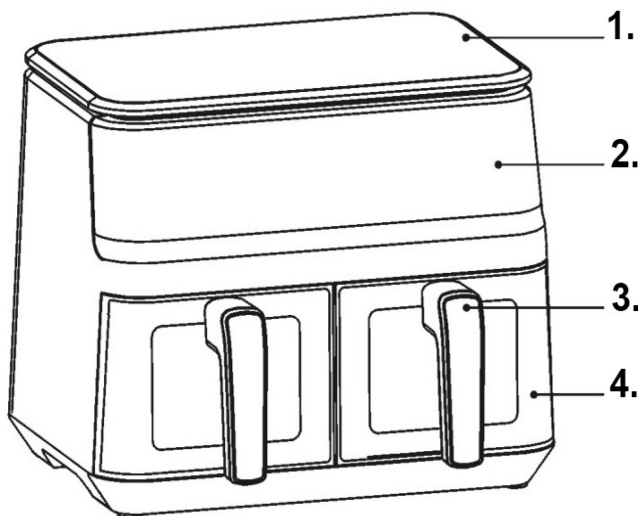

VAŽNE INFORMACIJE

Opasnost

- Ovaj uređaj mogu koristiti djeca u dobi od 8 godina i starija te osobe sa smanjenim fizičkim, senzornim ili mentalnim sposobnostima ili nedostatkom iskustva i znanja, pod uvjetom da su pod nadzorom ili da su upućeni u sigurnu upotrebu uređaja te da razumiju opasnosti. Djeca se ne smiju igrati s uređajem. Čišćenje i održavanje ne smiju obavljati djeca osim ako nemaju 8 godina ili su pod nadzorom.
- Uređaj i njegov kabel držite izvan dohvata djece mlađe od 8 godina.
- Kućište koje sadrži električne komponente i grijače elemente nikada ne uranjajte u vodu niti ga ispirite pod mlazom vode.
- Kako biste spriječili strujni udar, ne dopustite da voda ili bilo koja druga tekućina uđe u uređaj.
- Sastojke za prženje uvijek stavljajte u košaru kako biste spriječili njihov kontakt s grijaćim elementima.
- Ne prekrivajte otvore za dovod i odvod zraka dok uređaj radi.
- Ne punite lonac uljem jer to može uzrokovati opasnost od požara.
- Nikada ne dodirujte unutrašnjost uređaja dok radi.
- Temperatura dostupnih površina može biti visoka dok uređaj radi.

Upozorenje

- Provjerite odgovara li napon naveden na uređaju naponu lokalne električne mreže.
- Ne koristite uređaj ako su utikač, kabel za napajanje ili drugi dijelovi oštećeni.
- Ne koristite neovlaštene osobe za zamjenu ili popravak oštećenog kabela za napajanje.
- Držite kabel za napajanje dalje od vrućih površina.
- Ne spajajte uređaj niti ne rukujte upravljačkom pločom mokrim rukama.
- Ne postavljajte uređaj blizu zida ili drugih uređaja. Ostavite najmanje 10 cm slobodnog prostora sa stražnje strane i sa strane te 10 cm slobodnog prostora iznad uređaja.
- Ne stavljajte nikakve predmete na uređaj.
- Ne koristite uređaj u druge svrhe osim onih opisanih u ovom priručniku.
- Uređaj se ne smije koristiti bez nadzora.
- Tijekom prženja na vrućem zraku, vruća para izlazi kroz otvore za zrak. Držite ruke i lice na sigurnoj udaljenosti od pare i otvora za zrak. Također, budite oprezni s vrućom parom i zrakom prilikom vađenja lonca iz uređaja.
- Sve dostupne površine mogu se zagrijati tijekom upotrebe
- Ako se iz uređaja pojavi tamni dim, odmah ga isključite iz struje. Pričekajte da dim prestane izlaziti prije nego što izvadite lonac iz uređaja.

Napomene

- Uređaj mora biti postavljen na ravnu, glatku i stabilnu površinu.
- Ovaj uređaj namijenjen je samo za kućnu upotrebu. Ne može se sigurno koristiti u okruženjima kao što su kuhinje za osoblje, farme, moteli i druga okruženja koja nisu stambena. Također nije namijenjen za korištenje od strane kupaca u hotelima, motelima, pansionima ili drugim stambenim okruženjima.
- Ako se uređaj koristi nepropisno ili u profesionalne ili poluprofesionalne svrhe, ili ako se ne koristi u skladu s uputama u korisničkom priručniku, jamstvo će biti nevažeće i ne možemo preuzeti nikakvu odgovornost za bilo kakvu uzrokovanu štetu.
- Uvijek isključite uređaj iz struje kada se ne koristi.
- Uređaj se mora hladiti otprilike 30 minuta prije nego što se može sigurno koristiti ili čistiti.

UPORABA UREĐAJA

Prije prve upotrebe

1. Uklonite sav materijal za pakiranje.
2. Uklonite sve naljepnice ili etikete s uređaja.
3. Temeljito očistite lonac i rešetku vrućom vodom, malo tekućine za pranje posuđa i neabrazivnom spužvom.
4. Obrišite uređaj iznutra i izvana vlažnom krpom.

Ovo je friteza bez ulja koja koristi vrući zrak. Nemojte izravno puniti posudu uljem ili masnoćom za prženje.

Napomena: Friteza može ispuštati lagani dim ili miris tijekom početnog zagrijavanja. To je normalno za mnoge uređaje za grijanje. To ne utječe na sigurnost uređaja.

Priprema za upotrebu

1. Uređaj postavite na stabilnu, vodoravnu i ravnu površinu.
Ne postavljajte uređaj na površinu koja nije otporna na visoke temperature.
2. Stavite rešetku u lonac.
Ne punite lonac uljem ili bilo kojom drugom tekućinom.
Ne stavljajte nikakve predmete na uređaj jer će to ometati protok zraka i utjecati na rezultate prženja.

KORIŠTENJE UREĐAJA

Uređaj bez ulja omogućuje vam pripremu širokog raspona sastojaka.

Prženje na vrućem zraku

1. Uključite utikač u uzemljenu zidnu utičnicu.
2. Pažljivo izvadite tavu iz friteze na vrući zrak.
3. Stavite sastojke u tavu.
4. Vratite tavu u fritezu na vrući zrak.

Provjerite je li savršeno poravnata s vodilicama u tijelu friteze.

Nikada ne koristite tavu bez rešetke.

Oprez: Ne dodirujte tavu tijekom i nakon upotrebe jer se jako zagrije. Uvijek držite tavu za ručku.

5. Odredite potrebno vrijeme kuhanja za sastojke.
6. Neke sastojke je potrebno okrenuti na pola vremena kuhanja. Izvadite tavu iz uređaja i okrenite je. Zatim vratite tavu u fritezu na vrući zrak.
Savjet: Kada postavite timer na pola vremena kuhanja, čut ćete zvučni signal timera kada trebate protresti sastojke. Međutim, to znači da ćete nakon protresanja morati resetirati timer za preostalo vrijeme kuhanja.
7. Kada se timer oglasi zvučni signal, što označava da je postavljeno vrijeme kuhanja isteklo, izvadite lonac iz uređaja.
Savjet: Tijekom korištenja uređaja možete prilagoditi temperaturu ili vrijeme po svojoj želji. Postavka će se zadržati otprilike jednu minutu nakon vađenja posude iz uređaja.
8. Provjerite jesu li sastojci spremni. Ako sastojci još nisu spremni, jednostavno vratite posudu u uređaj i postavite timer na još nekoliko minuta.
9. Za vađenje sastojaka (npr. pomfrita), izvadite posudu iz friteze na vrući zrak i stavite je na okvir za pečenje. Nemojte okretati posudu naopako dok je rešetka još pričvršćena za posudu, jer će višak ulja koji se nakupio na dnu posude curiti na sastojke. Posuda i sastojci su vrući; para može izlaziti iz posude ovisno o vrsti sastojaka u fritezi na vrući zrak.
10. Ispraznite košaru u zdjelu ili tanjur.
11. Kada je jedna serija sastojaka spremna, friteza je odmah spremna za sljedeću seriju.

UPUTE ZA UPRAVLJAČKU PLOČU

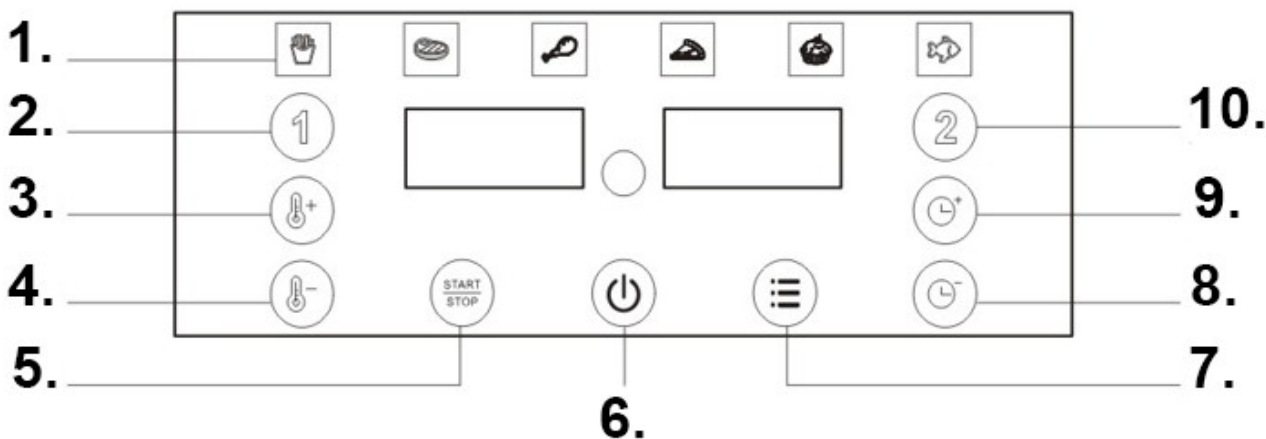

Opis upravljačke ploče

1. Šest opcija pečenja koje možete izabrati
2. Kontejner br. 1
3. Kontrola temperature +
4. Kontrola temperature -
5. Tipka Start/Stop
6. Tipka UKLJUČENO/ISKLJUČENO
7. Odabir izbornika
8. Podešavanje vremena -
9. Podešavanje vremena +
10. Kontejner br. 2

NAČIN DJELOVANJA

Priprema prije upotrebe

1. Uklonite elemente ambalaže
2. Za čišćenje friteze i posude za pečenje koristite toplu vodu. Za čišćenje stranica i dna električne pećnice koristite vlažnu krpu i deterdžent. Prije upotrebe ostavite uređaj da se potpuno osuši.
3. Električnu pećnicu postavite na stabilnu površinu.
4. Osigurajte dovoljno prostora oko električne pećnice, održavajući udaljenost od najmanje 10 cm od površine do drugih predmeta i ne stavljajte nikakve predmete u blizinu otvora za zrak.

UPUTE ZA UPORABU

Uređaj treba očistiti nakon svake upotrebe.

Lonac i rešetka imaju neprianjajući premaz. Nemojte koristiti metalni pribor ili abrazivna sredstva za čišćenje jer to može oštetiti neprianjajući premaz.

1. Tipka za uključivanje/stanje pripravnosti: Nakon što je proizvod spojen na napajanje i čuje se zvučni signal (proizvod je u stanju pripravnosti), lagano dodirnite tipku na poklopcu i sve ikone funkcija će zasvijetliti, obavještavajući korisnika da se u ovom trenutku može postaviti način rada uređaja.
2. Odaberite broj ladice u kojoj želite kuhati (možete odabrati ladicu 1 i lonac 2). (Upravlja se zasebno ili istovremeno). Napomena: Ovaj korak nije potreban za jedan potencijometar.
3. Nakon odabira broja ladice koju želite koristiti, možete pritisnuti tipku izbornika za izravan ulazak u preporučeni način rada (postoji 6 načina rada izbornika koje možete odabrati). Tipka se može koristiti u petlji. Indikatorska lampica odabranog načina rada treperit će kako bi podsjetila korisnika na trenutni način rada. U ovom trenutku možete i podesiti temperaturu i vrijeme pečenja, što znači izlazak iz trenutnog izbornika i ulazak u način rada za personalizaciju. Svaki način rada prikazuje vrijeme odbrojavanja i isključivanja. Također možete slobodno postaviti (prilagoditi) temperaturu ili trajanje pečenja. Ako se koristi samo unaprijed postavljeni način rada, jednostavno pritisnite tipku za pokretanje/pauzu (ako se tipka ne pritisne, uređaj će se automatski vratiti u radni način rada nakon 10 sekundi, prema zadanim postavkama).
4. Tipka Start/Pauza: Pokrenite ili pauzirajte fritezu.
5. Raspon podešavanja temperature: 80-230°C, raspon podešavanja vremena: 1 do 60 minuta.
6. Tijekom rada, kada se ladica izvuče, na zaslonu će se prikazati "otvoreno". Kada je rad završen, na zaslonu će se prikazati "kraj". Nakon zvučnog signala, zaslon će se prebaciti na "Prikaz". Napomena: Friteza se zaustavlja kada se ladica izvuče.

SKLADIŠTENJE UREĐAJA

1. Isključite uređaj iz struje i ostavite ga da se ohladi.
2. Provjerite jesu li svi dijelovi čisti i suhi.

RJEŠAVANJE PROBLEMA

Problem	Mogući uzrok	Otopina
Uređaj ne radi	Napajanje nije spojeno	Spojite napajanje
Nedovoljno kuhana hrana	Previše hrane u ladicu uređaja	Podijelite hranu na manje porcije
Hrana nije bila ravnomjerno kuhana	Neravnomjerno zagrijavanje	Protresite hranu tijekom pečenja
Pečena hrana nije hrskava	Ne koristite tradicionalno ulje za pečenje hrane	Koristite prikladno ulje za kuhanje ili lagano premažite površinu hrane uljem.
Bijeli dim	Ostaci hrane u ladicama	Molimo operite fritezu nakon svake upotrebe.

SAVJETI I INFORMACIJE O UPRAVLJANJU RABLJENOM AMBALAŽOM



Ambalaža je izrađena od ekološki prihvatljivih materijala koji se mogu odložiti u vašem lokalnom centru za recikliranje.

Rabljeni materijal za pakiranje treba dostaviti na za to određeno odlagalište otpada koje su odredile lokalne vlasti. Za informacije o mogućnostima recikliranja rabljenih proizvoda obratite se svojoj lokalnoj općini ili gradskom uredu.



ZBRINJAVANJE RABLJENE ELEKTRIČNE I ELEKTRONIČKE OPREME

Iz ekoloških razloga, rabljene električne i elektroničke proizvode ne treba odlagati s uobičajenim kućnim otpadom, već ih treba propisno zbrinuti. Informacije o mjestima za prikupljanje i njihovom radnom vremenu mogu se dobiti od nadležnih tijela.



Ovaj proizvod u skladu je sa zahtjevima važećih europskih i nacionalnih direktiva. Proizvod ispunjava europske i nacionalne zahtjeve za sigurnost uređaja i proizvoda.



Ovaj proizvod u skladu je sa zahtjevima relevantnih europskih i nacionalnih RoHS direktiva.



Simbol označava da materijali od kojih je uređaj izrađen ne mijenjaju okus ili miris prehrambenih proizvoda.

Pridržavamo pravo izmjene teksta, dizajna i tehničkih podataka proizvoda bez prethodne najave.

Уважаемый господин или госпожа, благодарим вас за покупку нашего продукта!

Перед использованием продукта, пожалуйста, прочтите следующую инструкцию, чтобы обеспечить правильное использование продукта.

Сохраните данное руководство для дальнейшего использования и следуйте содержащимся в нем рекомендациям, так как их несоблюдение может представлять опасность для жизни или здоровья.

ПРИМЕНЕНИЕ И ОПИСАНИЕ УСТРОЙСТВА

Фритюрница предназначена для жарки пищевых продуктов в горячем воздухе при максимальной температуре 200°C.

Эта аэрофритюрница предлагает простой и полезный способ приготовления ваших любимых ингредиентов. Благодаря быстрой циркуляции горячего воздуха и верхней решетке устройство подходит для приготовления самых разных блюд. Преимущество аэрофритюрницы в том, что она нагревает продукты во всех направлениях, и для большинства ингредиентов не требуется масло.

Данный прибор предназначен только для бытового использования. Фритюрница предназначена только для использования в помещении.

Она не предназначена для использования в коммерческих или аналогичных целях, таких как:

- кухни для персонала в магазинах, офисах и других рабочих помещениях;
- на фермах;
- клиентами в гостиницах, отелях и других жилых помещениях;
- в заведениях, предоставляющих ночлег и завтрак.

Неправильное использование

Аэрофритюрница не предназначена для разогрева жидкостей.

-ТОЛЬКО ДЛЯ ИСПОЛЬЗОВАНИЯ В ПОМЕЩЕНИИ ДОМА-

ИНСТРУКЦИИ ПО БЕЗОПАСНОСТИ

При использовании электроприборов всегда следует соблюдать основные меры предосторожности, включая следующие:

1. Прочитайте все инструкции.
2. Не прикасайтесь к горячим поверхностям.
3. Во избежание поражения электрическим током не погружайте шнур, вилки или основание в воду или любую другую жидкость.
4. ПРЕДУПРЕЖДЕНИЕ: Этот электроприбор имеет функцию нагрева. Поверхности, в том числе нерабочие, могут сильно нагреваться. Поскольку температура у разных людей разная, прибор следует использовать с **ОСТОРОЖНОСТЬЮ**. Прибор следует брать только за предназначенные для него ручки и поверхности для захвата, используя термостойкие перчатки или аналогичные материалы. Поверхности, не предназначенные для захвата, следует дать остыть, прежде чем прикасаться к ним.
5. Если прибор не используется, перед чисткой отключите его от розетки. Дайте прибору остыть, прежде чем вставлять или вынимать детали.
6. Если шнур питания поврежден, его должен заменить производитель, его сервисный агент или лица с аналогичной квалификацией, чтобы избежать опасности.
7. Использование аксессуаров, не рекомендованных производителем прибора, может привести к травме.
8. Не используйте на открытом воздухе.
9. Не допускайте свисания шнура с края стола или столешницы, так как это может привести к контакту с горячей поверхностью.
10. Не ставьте прибор на горячую газовую или электрическую плиту или рядом с ними, а также в горячую духовку.
11. Будьте предельно осторожны при перемещении прибора, содержащего горячее масло или другие горячие жидкости.
12. Всегда сначала подключайте вилку к прибору, а затем вставляйте шнур в розетку. Чтобы отключить прибор, установите любой переключатель в положение «выкл.», а затем выньте вилку из розетки.
13. Не используйте прибор не по назначению.
14. Данным прибором могут пользоваться дети в возрасте от 8 лет и старше, а также лица с ограниченными физическими, сенсорными или умственными способностями или с недостатком опыта и знаний при условии, что они находятся под присмотром или были проинструктированы о безопасном использовании прибора и понимают связанные с этим опасности. Дети не должны играть с прибором. Чистка и техническое обслуживание должны выполняться детьми, если им не исполнилось 8 лет и они не находятся под присмотром.
15. Храните прибор и его кабель в недоступном для детей младше 8 лет месте.
16. Приборы не предназначены для управления с помощью внешнего таймера или отдельной системы дистанционного управления.
17. Не используйте стеклянные или керамические емкости и крышки.

Символы на устройстве



Этот символ предупреждает о недопустимости прикосновения к горячим поверхностям.



Символ указывает на то, что высококачественные материалы, из которых изготовлено устройство, не меняют вкус и запах пищевых продуктов.

ТЕХНИЧЕСКИЕ ДАННЫЕ

- Номинальное напряжение: 220-240 В
- Номинальная частота: 50/60 Гц
- Номинальная мощность: 2400 Вт
- Емкость: 15 л

ОПИСАНИЕ УСТРОЙСТВА

1. Верхняя крышка
2. Панель управления
3. Ручка
4. Окно

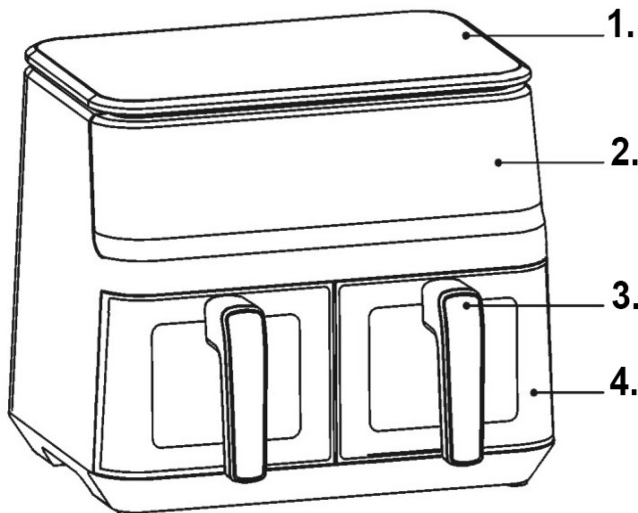

ВАЖНАЯ ИНФОРМАЦИЯ

Опасность

- Данным прибором могут пользоваться дети в возрасте от 8 лет и старше, а также лица с ограниченными физическими, сенсорными или умственными способностями или с недостатком опыта и знаний, при условии, что они находятся под присмотром взрослых или прошли инструктаж по безопасному использованию прибора и понимают связанные с ним опасности. Дети не должны играть с прибором. Дети не должны выполнять чистку и техническое обслуживание, если им не исполнилось 8 лет, и они не находятся под присмотром взрослых.
- Храните устройство и его кабель в недоступном для детей младше 8 лет месте.
- Никогда не погружайте корпус, содержащий электрические компоненты и нагревательные элементы, в воду и не промывайте его под струей воды.
- Во избежание поражения электрическим током не допускайте попадания воды или других жидкостей в прибор.
- Всегда размещайте обжариваемые ингредиенты в корзине, чтобы предотвратить их контакт с нагревательными элементами.
- Не закрывайте отверстия для впуска и выпуска воздуха во время работы прибора.
- Не наполняйте кастрюлю маслом, так как это может привести к пожару.
- Никогда не прикасайтесь к внутренним частям устройства во время его работы.
- Температура доступных поверхностей может быть высокой во время работы устройства.

Предупреждение

- Убедитесь, что напряжение, указанное на устройстве, соответствует напряжению местной электросети.
- Не пользуйтесь прибором, если вилка, шнур питания или другие части повреждены.
- Не привлекайте неуполномоченных лиц для замены или ремонта поврежденного шнура питания.
- Держите шнур питания вдали от горячих поверхностей.
- Не подключайте устройство и не прикасайтесь к панели управления мокрыми руками.
- Не размещайте устройство вплотную к стене или другим приборам. Оставьте не менее 10 см свободного пространства сзади и по бокам, а также 10 см над устройством.
- Не кладите на устройство какие-либо предметы.
- Не используйте устройство в целях, отличных от описанных в данном руководстве.
- Запрещается эксплуатировать устройство без присмотра.
- Во время жарки горячим воздухом через отверстие для выхода воздуха выходит горячий пар. Держите руки и лицо на безопасном расстоянии от отверстий для пара и воздуха.

Кроме того, будьте осторожны с горячим паром и воздухом, вынимая кастрюлю из прибора.

- Все доступные поверхности могут нагреваться во время использования.
- Если из прибора идет темный дым, немедленно отключите его от сети. Подождите, пока дым не прекратится, прежде чем вынимать кастрюлю из прибора.

Примечания

. Прибор следует устанавливать на ровной, горизонтальной и устойчивой поверхности.

Прибор предназначен только для бытового использования. Его нельзя безопасно использовать в таких местах, как кухни для персонала, фермы, мотели и другие нежилые помещения. Он также не предназначен для использования клиентами в отелях, мотелях, гостевых домах и других жилых помещениях.

Прибор используется ненадлежащим образом, в профессиональных или полупрофессиональных целях, или не в соответствии с инструкциями в руководстве пользователя, гарантия аннулируется, и мы не несем ответственности за любой причиненный ущерб. Всегда отключайте прибор от сети, когда он не используется.

Прибор должен остыть примерно 30 минут, прежде чем его можно будет безопасно эксплуатировать или чистить.

ИСПОЛЬЗОВАНИЕ УСТРОЙСТВА

Перед первым использованием

1. Удалите все упаковочные материалы.
2. Удалите с прибора все наклейки и этикетки.
3. Тщательно вымойте кастрюлю и решетку горячей водой с небольшим количеством средства для мытья посуды и неабразивной губкой.
4. Протрите прибор снаружи и внутри влажной тканью.

Это безмасляная фритюрница, использующая горячий воздух. Не заполняйте емкость маслом или жиром для жарки.

Примечание: Во время первого нагрева фритюрница может выделять лёгкий дым или запах. Это нормально для многих нагревательных приборов. Это не влияет на безопасность прибора.

Подготовка к использованию

1. Разместите устройство на устойчивой, горизонтальной и ровной поверхности.

Не размещайте устройство на поверхности, не устойчивой к высоким температурам.

2. Установите решётку в чашу.

Не наполняйте чашу маслом или другой жидкостью.

Не кладите на прибор никакие предметы, так как это будет препятствовать циркуляции воздуха и ухудшит результаты жарки.

ИСПОЛЬЗОВАНИЕ УСТРОЙСТВА

Безмасляное устройство позволяет готовить широкий ассортимент ингредиентов.

Жарка на горячем воздухе

1. Подключите вилку шнура питания к заземленной розетке.
2. Осторожно выньте сковороду из аэрофритюрницы.
3. Поместите ингредиенты в сковороду.
4. Вставьте сковороду обратно в аэрофритюрницу.

Убедитесь, что она идеально выровнена с направляющими в корпусе фритюрницы.

Никогда не используйте сковороду без решетки.

Внимание: Не прикасайтесь к сковороде во время и после использования, так как она становится очень горячей. Всегда держите сковороду за ручку.

5. Определите необходимое время приготовления ингредиентов.

6. Некоторые ингредиенты требуют переворачивания в середине времени приготовления. Выньте сковороду из прибора и переверните ее. Затем вставьте сковороду обратно в аэрофритюрницу.

Совет: Если вы установите таймер на половину времени приготовления, вы услышите звуковой сигнал таймера, когда вам нужно встряхнуть ингредиенты. Однако это означает, что после встряхивания вам нужно будет сбросить таймер на оставшееся время приготовления.

7. Когда таймер подаст звуковой сигнал, указывающий на то, что установленное время приготовления истекло, выньте кастрюлю из прибора.

Совет: во время использования прибора вы можете регулировать температуру или время по своему вкусу. Настройка будет сохраняться около одной минуты после извлечения емкости из прибора.

8. Проверьте готовность ингредиентов. Если ингредиенты еще не готовы, просто задвиньте емкость обратно в прибор и установите таймер еще на несколько минут.

9. Чтобы вынуть ингредиенты (например, картофель фри), выньте емкость из аэрофритюрницы и поместите ее на рамку для расстойки. Не переворачивайте емкость вверх дном, пока решетка все еще прикреплена к емкости, так как излишки масла, скапливающиеся на дне емкости, вытекут на ингредиенты. Емкость и ингредиенты горячие; из емкости может выходить пар в зависимости от типа ингредиентов в аэрофритюрнице.

10. Выложите корзину в миску или тарелку.

11. Когда партия ингредиентов готова, аэрофритюрница немедленно готова к следующей партии.

ИНСТРУКЦИИ ПО ПАНЕЛИ УПРАВЛЕНИЯ

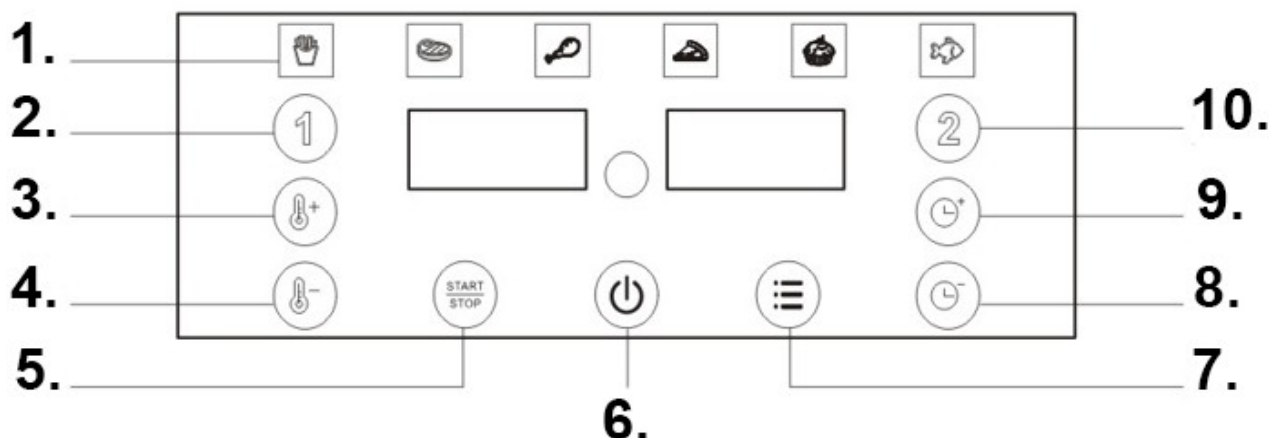

Описание панели управления

1. Шесть вариантов выпечки на выбор
2. Контейнер № 1
3. Контроль температуры +
4. Контроль температуры -
5. Кнопка «Пуск/Стоп»
6. Кнопка ВКЛ/ВЫКЛ
7. Выбор меню
8. Корректировка времени -
9. Корректировка времени +
10. Контейнер № 2

СПОСОБ ДЕЙСТВИЯ

Подготовка перед использованием

1. Удалите элементы упаковки.
2. Вымойте фритюрницу и форму для выпечки тёплой водой. Для чистки стенок и дна электрической духовки используйте влажную ткань с моющим средством. Дайте прибору полностью высохнуть перед использованием.
3. Установите электрическую духовку на устойчивую поверхность.
4. Убедитесь, что вокруг электрической духовки достаточно свободного пространства, соблюдая расстояние не менее 10 см от поверхности до других предметов, и не размещайте никаких предметов вблизи отверстий для выхода воздуха.

РУКОВОДСТВО ПО ЭКСПЛУАТАЦИИ

Прибор следует чистить после каждого использования.

Кастриоль и решётка имеют антипригарное покрытие. Не используйте для их чистки металлические приборы или абразивные чистящие средства, так как это может повредить антипригарное покрытие.

1. Кнопка включения питания/режима ожидания: после подключения устройства к источнику питания и звукового сигнала (устройство находится в режиме ожидания) слегка коснитесь кнопки на крышке, и все значки функций загорятся, информируя пользователя о том, что в данный момент можно установить рабочий режим устройства.
2. Выберите номер ящика, в котором вы хотите готовить (можно выбрать ящик 1 и кастрюлю 2). (Управление осуществляется по отдельности или одновременно). Примечание: этот шаг не требуется для одного потенциометра.
3. После выбора номера используемого ящика нажмите кнопку меню, чтобы напрямую войти в рекомендуемый режим (доступно 6 режимов меню). Кнопка может работать по кругу. Индикатор выбранного режима будет мигать, напоминая пользователю о текущем режиме. В этот момент вы также можете настроить температуру и время выпечки, что означает выход из текущего меню и вход в режим персонализации. Для каждого режима отображается обратный отсчёт и время отключения. Вы также можете свободно устанавливать (регулировать) температуру или продолжительность выпечки. Если используется только предустановленный режим, просто нажмите кнопку старт/пауза (если кнопка не нажата, устройство автоматически вернётся в рабочий режим через 10 секунд, по умолчанию).
4. Кнопка «Пуск/Пауза»: запуск или приостановка работы фритюрницы.
5. Диапазон установки температуры: 80–230 °C, диапазон установки времени: от 1 до 60 минут.
6. Во время работы, когда ящик выдвинут, на дисплее отобразится «open» (открыто). По завершении работы на дисплее отобразится «end» (конец). После звукового сигнала дисплей переключится в режим «Display» (дисплей). Примечание: фритюрница останавливается при выдвигении ящика.

ХРАНЕНИЕ УСТРОЙСТВА

1. Отключите устройство от сети и дайте ему остыть.
2. Убедитесь, что все детали чистые и сухие.

РЕШЕНИЕ ПРОБЛЕМ

Проблема	Возможная причина	Решение
Устройство не работает.	Питание не подключено	Подключите питание
Недоваренная еда	Слишком много продуктов в ящике прибора	Разделите еду на меньшие порции
Еда была приготовлена неравномерно.	Неравномерный нагрев	Встряхивайте еду во время выпечки
Выпеченная еда не хрустящая	Не используйте традиционное масло для выпечки.	Используйте подходящее растительное масло или слегка смажьте поверхность продукта маслом.
Белый дым	Остатки еды в ящиках	Пожалуйста, мойте фритюрницу после каждого использования.

СОВЕТЫ И ИНФОРМАЦИЯ ПО УПРАВЛЕНИЮ ИСПОЛЬЗОВАННОЙ УПАКОВКОЙ



Упаковка изготовлена из экологически чистых материалов, которые можно утилизировать в местном центре переработки.

Использованную упаковку следует сдавать на специализированный пункт утилизации, указанный местными органами власти. За информацией о вариантах переработки использованной продукции обращайтесь в местный муниципалитет или городскую администрацию.



УТИЛИЗАЦИЯ ИСПОЛЬЗОВАННОГО ЭЛЕКТРИЧЕСКОГО И ЭЛЕКТРОННОГО ОБОРУДОВАНИЯ

По экологическим соображениям отработанные электрические и электронные изделия не следует выбрасывать вместе с обычными бытовыми отходами, а следует утилизировать надлежащим образом. Информацию о пунктах сбора и времени их работы можно получить в соответствующих органах.



Данное изделие соответствует требованиям действующих европейских и национальных директив. Изделие соответствует европейским и национальным требованиям к безопасности устройств и изделий.



Данный продукт соответствует требованиям соответствующих европейских и национальных директив RoHS.



Символ указывает на то, что материалы, из которых изготовлено устройство, не меняют вкус и запах пищевых продуктов.

Мы оставляем за собой право вносить изменения в текст, дизайн и технические данные продукта без предварительного уведомления.