

- (PL) INSTRUKCJA OBSŁUGI - WSKAZÓWKI DOTYCZĄCE OBSŁUGI I BEZPIECZEŃSTWA**
WENTYLATOR BEZŁOPATKOWY SYMBOL: 24655 EAN: 5907451381113
- (EN) USER MANUAL - OPERATING AND SAFETY INSTRUCTIONS**
BLADELESS FAN SYMBOL: 24655 EAN: 5907451381113
- (DE) BEDIENUNGSANLEITUNG - BEDIENUNGS- UND SICHERHEITSHINWEISE**
BLÄTTERLOSER LÜFTER SYMBOL: 24655 EAN: 5907451381113
- (CZ) NÁVOD K OBSLUZE - PROVOZNÍ A BEZPEČNOSTNÍ RADY**
BEZLOPATOVÝ VENTILÁTOR SYMBOL: 24655 EAN: 5907451381113
- (FR) MANUEL D'UTILISATION - CONSEILS D'UTILISATION ET DE SÉCURITÉ**
VENTILATEUR SANS PALES SYMBOLE : 24655 EAN: 5907451381113
- (IT) MANUALE OPERATIVO - CONSIGLI OPERATIVI E DI SICUREZZA**
VENTILATORE SENZA PALE SIMBOLO: 24655 EAN: 5907451381113
- (ES) MANUAL DE OPERACIÓN - CONSEJOS DE OPERACIÓN Y SEGURIDAD**
VENTILADOR SIN ASPAS SÍMBOLO: 24655 EAN: 5907451381113
- (NL) BEDIENINGSHANDLEIDING - BEDIENINGS- EN VEILIGHEIDTIPS**
BLADLOZE VENTILATOR SYMBOOL: 24655 EAN: 5907451381113
- (SE) BRUKSANVISNING - DRIFT- OCH SÄKERHETSTIPS**
BLADLÖS FLÅKT SYMBOL: 24655 EAN: 5907451381113
- (GR) ΕΓΧΕΙΡΙΔΙΟ ΛΕΙΤΟΥΡΓΙΑΣ - ΣΥΜΒΟΥΛΕΣ ΛΕΙΤΟΥΡΓΙΑΣ ΚΑΙ ΑΣΦΑΛΕΙΑΣ**
ΑΝΕΜΙΣΤΗΡΑΣ ΧΩΡΙΣ ΛΕΠΙΔΕΣ ΣΥΜΒΟΛΟ: 24655 EAN: 5907451381113
- (RO) MANUAL DE OPERARE - SFATURI DE OPERAREA SI SIGURANTA**
VENTILATOR FĂRĂ LAME SIMBOLUL: 24655 EAN: 5907451381113
- (PT) MANUAL DE OPERAÇÃO - DICAS DE OPERAÇÃO E SEGURANÇA**
VENTILADOR SEM PÁS SÍMBOLO: 24655 EAN: 5907451381113
- (BG) РЪКОВОДСТВО ЗА ЕКСПЛОАТАЦИЯ - СЪВЕТИ ЗА ЕКСПЛОАТАЦИЯ И БЕЗОПАСНОСТ**
ВЕНТИЛАТОР БЕЗ ЛОПАТКИ СИМВОЛ: 24655 EAN: 5907451381113
- (HU) HASZNÁLATI ÚTMUTATÓ – HASZNÁLATI ÉS BIZTONSÁGI TIPP EK**
LAPÁT NÉLKÜLI VENTILÁTOR SZIMBÓLUM: 24655 EAN: 5907451381113
- (DK) BETJENINGSVEJLEDNING - BETJENINGS- OG SIKKERHEDSTIPS**
BLADELØS VENTILATOR SYMBOL: 24655 EAN: 5907451381113
- (SK) NÁVOD NA OBSLUHU - RADY NA PREVÁDZKU A BEZPEČNOSŤ**
BEZLOPADLÝ VENTILÁTOR SYMBOL: 24655 EAN: 5907451381113
- (FI) KÄYTTÖOHJE - KÄYTTÖ- JA TURVALLISUUSVINKKEJÄ**
LIIVÄTÖN TUULETIN SYMBOLI: 24655 EAN: 5907451381113
- (LT) NAUDOJIMO VADOVAS – NAUDOJIMO IR SAUGOS PATARIMAI**
VENTILIATORIUS BE MENETINIŲ SIMBOLIS: 24655 EAN: 5907451381113
- (LV) LIETOŠANAS ROKASGRĀMATA – LIETOŠANAS UN DROŠĪBAS PADOMI**
VENTILATORS BEZ LĀPSTIŅĀM SIMBOLS: 24655 EAN: 5907451381113
- (EE) KASUTUSJUHEND – KASUTUS- JA OHUTUSJUHEND**
LABATA VENTILAATOR SÜMBOL: 24655 EAN: 5907451381113
- (SI) PRIROČNIK ZA UPORABO - NASVETI ZA UPORABO IN VARNOST**
VENTILATOR BREZ LOPAT SIMBOL: 24655 EAN: 5907451381113
- (IE) LÁMHLEABHAR OIBRIÚCHÁIN - TIPS OIBRIÚCHÁIN AGUS SÁBHÁILTEACHTA**
LUCHTÓIR GAN LANN SYMBOL: 24655 EAN: 5907451381113
- (MT) MANWAL OPERAT - OPERAZZJONI U GHAJR TAS-SIGURTÀ**
FANN MINGHAJR XAFFA SIMBOLU: 24655 EAN: 5907451381113
- (HR) PRIRUČNIK ZA UPORABU - SAVJETI ZA UPOTREBU I SIGURNOST**
VENTILATOR BEZ LOPATICA SIMBOL: 24655 EAN: 5907451381113
- (RU) РУКОВОДСТВО ПО ЭКСПЛУАТАЦИИ – СОВЕТЫ ПО ЭКСПЛУАТАЦИИ И БЕЗОПАСНОСТИ**
БЕЗЛОПАСТНОЙ ВЕНТИЛЯТОР СИМВОЛ: 24655 EAN: 5907451381113

Importer / Importeur / Importateur / Importatore / Importador / Importör / Εισαγωγέας / Importator / Dovožce / Importador / Вносител / Importör / Importør / Dovožca / Maahantuoja / Importuotojas / Importētājs / Maaletooja / Uvoznik / Allmhaireoir / Importatur / Uvoznik / Импортёр:

VERK GROUP SIKORSKI SP.K.

WYGODY 16

05-090 PODOLSZYN NOWY

POLAND

info@verkgroup.pl

+48 888055550 / +48 22 670 90 10

internetowa-hurtownia.pl

verk.store

verk.pl



Szanowni Państwo, dziękujemy za zakup naszego produktu!

Przed przystąpieniem do używania produktu, prosimy zapoznać się z poniższą instrukcją w celu prawidłowego użytkowania produktu.

Prosimy o zachowanie niniejszej instrukcji na przyszłość oraz zastosowanie się do jej zaleceń, ponieważ jej nieprzestrzeganie może zagrażać życiu lub zdrowiu.

ZASTOSOWANIE

Urządzenie jest przeznaczone do użytku domowego. Parownica może być używana wyłącznie wewnątrz pomieszczeń. Urządzenie nie jest przeznaczone do użytku w celach komercyjnych i podobnych zastosowaniach, takich jak:

- sklepy, biura i inne środowiska pracy;
- w gospodarstwach rolnych;
- przez klientów w hotelach, motelach i innych środowiskach mieszkalnych;
- w pensjonatach.

- TYLKO DO UŻYTKU DOMOWEGO W POMIESZCZENIACH-

WSKAZÓWKI BEZPIECZEŃSTWA

Podczas korzystania z urządzeń elektrycznych należy zawsze przestrzegać podstawowych środków ostrożności.

w tym następujących:

1. Przeczytać wszystkie instrukcje.
2. Nie należy używać urządzenia do celów innych niż te, do których jest przeznaczone. Należy używać go wyłącznie zgodnie z opisem zawartym w niniejszej instrukcji.
3. Podczas korzystania z urządzeń elektrycznych należy zawsze przestrzegać obowiązujących przepisów bezpieczeństwa, aby zminimalizować ryzyko pożaru, porażenia prądem elektrycznym i obrażeń ciała.
4. Zawsze sprawdzaj, czy napięcie zasilania odpowiada napięciu podanemu na tabliczce znamionowej.
5. Zawsze odłączaj urządzenie od zasilania, gdy nie jest używane lub przed czyszczeniem. Nie nadużywaj ani nie uszkadzaj przewodu zasilającego.
6. Jeśli przewód zasilający jest uszkodzony, musi zostać wymieniony przez producenta, jego przedstawiciela serwisowego lub osobę o podobnych kwalifikacjach, aby uniknąć zagrożenia.
7. Nie włączaj ani nie wyłączaj urządzenia poprzez wkładanie lub wyjmowanie wtyczki z gniazdka elektrycznego.
8. Podczas czyszczenia, przenoszenia lub odkładania wentylatora należy wyłączyć urządzenie i zawsze wyciągać wtyczkę z gniazdka (ciągnąć za wtyczkę, a nie za kabel).
9. Produktu nie wolno używać następującym osobom (w tym dzieciom): osobom z niepełnosprawnością fizyczną lub psychiczną, a także osobom nieposiadającym odpowiedniego doświadczenia i wiedzy w zakresie obsługi urządzenia, chyba, że będą one nadzorowane i kierowane przez osobę odpowiedzialną za ich bezpieczeństwo.
10. Nie pozwalaj dzieciom bawić się tym produktem. Podczas korzystania z produktu w pobliżu dzieci, należy je uważnie nadzorować.
11. Użytkownikowi nie wolno odchodzić od wentylatora, gdy jest podłączony do zasilania.
12. Urządzenie należy umieścić na stabilnej i niezawodnej powierzchni, aby zapobiec jego upadkowi i uszkodzeniu.
13. Nie wystawiać produktu na działanie deszczu ani bezpośredniego światła słonecznego.
14. To urządzenie jest podwójnie izolowane dla Twojego bezpieczeństwa. Nie próbuj naprawiać urządzenia. Zwróć je do dostawcy lub wykwalifikowanego technika w celu naprawy.
14. Trzymaj wentylator z dala od zasłon i innych materiałów, które mogłyby zasłaniać kratkę wlotu powietrza.
15. Urządzenia nie należy obsługiwać za pomocą zewnętrznego timera ani oddzielnego systemu zdalnego sterowania.
16. Nie należy używać wentylatora w pomieszczeniach, w których używa się lub przechowuje benzynę, nie używać wentylatora w pobliżu materiałów lub substancji łatwopalnych.
17. Nie zakrywaj ani nie ograniczaj przepływu powietrza. Nie używaj urządzenia w zapyłonym otoczeniu.
18. Aby uzyskać maksymalną wydajność, minimalna odległość od ściany lub innych obiektów powinna wynosić 50cm.
19. Nie przenosić urządzenia, gdy jest w użyciu.
20. Nie wkładaj palców, ołówków ani żadnych innych przedmiotów przez kratkę ani w obracające się elementy wentylatora, gdy ten pracuje. Nie pozwalaj dzieciom wkładać żadnych przedmiotów do przedniej obudowy.
21. Odłącz wentylator od gniazdka elektrycznego, gdy przenosisz go z jednego miejsca do drugiego lub gdy zdejmujesz kratkę w celu oczyszczenia.
22. Materiały opakowaniowe (torby plastikowe, pianki polistyrenowe, gwoździe itp.) muszą być przechowywane poza zasięgiem dzieci, ponieważ stanowią potencjalne źródło zagrożenia.
23. Przed zdjęciem kratki odczekaj, aż urządzenie się zatrzyma i zostanie odłączone od zasilania. Po wyłączeniu ostrza będą jeszcze przez chwilę pracować.

ŚRODKI OSTROŻNOŚCI DOTYCZĄCE BATERII

UWAGA: Nie połykaj baterii, istnieje niebezpieczeństwo oparzenia chemicznego. Trzymaj baterie poza zasięgiem dzieci.

Dołączony do produktu pilot zdalnego sterowania zawiera baterię litową guzikową/pastyłkową. Połknięcie baterii może spowodować poważne obrażenia wewnętrzne, a nawet śmierć.

1. Przechowuj nowe i zużyte baterie poza zasięgiem dzieci.
2. Zawsze dokładnie zabezpieczaj komorę baterii. Jeśli nie da się jej bezpiecznie zamknąć, przerwij korzystanie z produktu, wyjmij baterie i trzymaj urządzenie poza zasięgiem dzieci.
3. Jeśli podejrzewasz, że baterie mogły zostać połknięte lub umieszczone w jakiegokolwiek części ciała, natychmiast zwróć się o pomoc lekarską.
4. Przed złomowaniem urządzenia należy wyjąć z niego baterię. Baterie należy utylizować w sposób bezpieczny, w tym przechowywać je poza zasięgiem dzieci. Nawet zużyte ogniwa mogą spowodować obrażenia.
5. Baterii nie wolno wystawiać na działanie ciepła, ognia, słońca ani podobnych źródeł
6. Wyjmij baterie z pilota, jeśli zaczną się nagrzewać lub jeśli nie będzie go używać przez dłuższy czas.
7. Baterie muszą zostać zainstalowane w komorze baterii, zachowując prawidłową biegunowość;
8. Stare baterie należy utylizować zgodnie z lokalnymi przepisami.
9. W przypadku wycieku płynu z akumulatora należy wyjąć wszystkie akumulatory, nie dopuszczając do kontaktu wycieku ze skórą lub odzieżą.
10. W przypadku kontaktu płynu z akumulatora ze skórą lub ubraniem należy natychmiast przemyć je wodą.
11. Przed włożeniem nowych baterii dokładnie wyczyść komorę baterii wilgotnym ręcznikiem papierowym.
12. Niebezpieczeństwo wybuchu w przypadku wymiany baterii na baterię niewłaściwego typu. Używaj wyłącznie baterii i wymieniaj je na baterie tego samego rozmiaru i typu.
13. Niewłaściwe użycie baterii może spowodować wyciek, przegrzanie lub wybuch.
14. Płyn akumulatorowy jest żrący i może być toksyczny. Może powodować oparzenia chemiczne skóry i oczu. Jest szkodliwy po połknięciu.

USZKODZENIE LUB UPUSZCZENIE URZĄDZENIA

1. Zawsze sprawdzaj urządzenie przed użyciem. Sprawdź, czy części są prawidłowo zamocowane.
2. Nie używaj urządzenia, jeśli uległo uszkodzeniu, zostało upuszczone, pozostawione na zewnątrz lub wpadło do wody. Zwróć je do autoryzowanego serwisu w celu sprawdzenia i naprawy.

KONTAKT Z WODĄ

1. Nie zanurzać urządzenia ani jego przewodu zasilającego w wodzie. Nie używać mokrymi rękami ani w wilgotnych miejscach.
2. Nie należy umieszczać wentylatora obok otwartego okna. Rozpryskiwanie się deszczu na wentylator może spowodować ryzyko porażenia prądem elektrycznym.
3. Nie należy czyścić urządzenia poprzez spryskiwanie go wodą lub zanurzanie w wodzie.

UWAGA: Aby zapobiec uszkodzeniu urządzenia, do jego czyszczenia nie należy stosować środków czyszczących o odczynie zasadowym; należy używać miękkiej ściereczki i łagodnego detergentu.

DANE TECHNICZNE

- Model: TB-960
- Napięcie znamionowe: 220-240V
- Częstotliwość znamionowa: 50/60Hz
- Moc: 60W
- Rozmiar produktu: 57,2 x 18 x 29,2cm
- Waga: 2.6kg

OPIS URZĄDZENIA

1. Obudowa urządzenia
2. Wylot powietrza
3. Panel sterowania
4. Podstawa

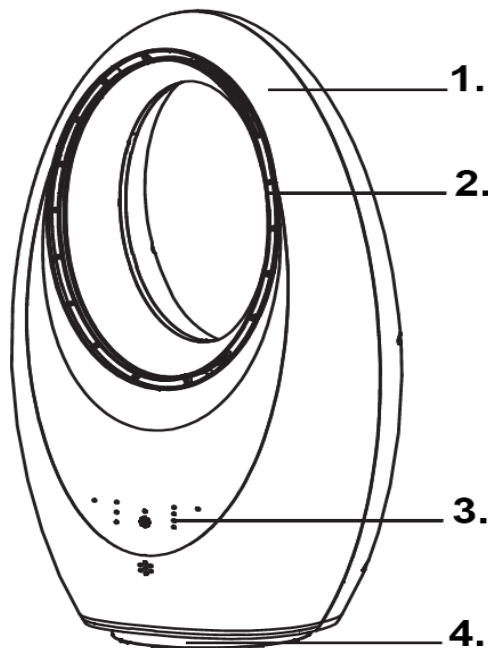

PRZED PIERWSZYM UŻYCIEM

1. Usuń wszystkie materiały opakowaniowe.
2. Usuń wszelkie naklejki i etykiety z urządzenia. (Poza oznaczeniem etykieta!)
3. Przed włączeniem wentylatora należy upewnić się, że wszystkie części wentylatora są całkowicie zmontowane, a wszystkie śruby i nakrętki są mocno dokręcone.
4. Przed uruchomieniem upewnij się, że wentylator stoi na stabilnym podłożu.

Pamiętaj:

1. Przed użyciem wentylatora należy upewnić się, że stoi on na płaskiej i stabilnej powierzchni. Umieszczenie wentylatora na pochyłości lub spadku może spowodować uszkodzenie.
2. Ustaw wszystkie regulatory w pozycji WYŁĄCZONE i włóż wtyczkę do gniazdka zgodnego z tabliczką znamionową produktu. Upewnij się, że wtyczka jest dobrze osadzona.

PANEL STEROWANIA

1. ON/OFF – służy do włączania i wyłączania urządzenia.
2. Swing – Naciśnij, aby włączyć lub wyłączyć funkcję oscylacji. Podczas działania oscylacji strumień powietrza powoli porusza się w poziomie z boku na bok.
3. Speed – Naciśnij, aby przełączyć się między trzema dostępnymi prędkościami wentylatora: wysoką, średnią i niską.
4. Timer - Naciskaj wielokrotnie, aby zwiększać czas pracy w odstępach 30-minutowych. Timer można ustawić w zakresie od 30 minut do 7,5 godzin. Po zaświeceniu się kontrolki zostanie wyświetlony set. ie czas, np. jeśli zaświecą się kontrolki 4h i 1h, timer jest ustawiony na 5 godzin.
5. Light - Naciśnij, aby przełączać się między opcjami trybu oświetlenia – zielonym, niebieskim, białym, fioletowym.

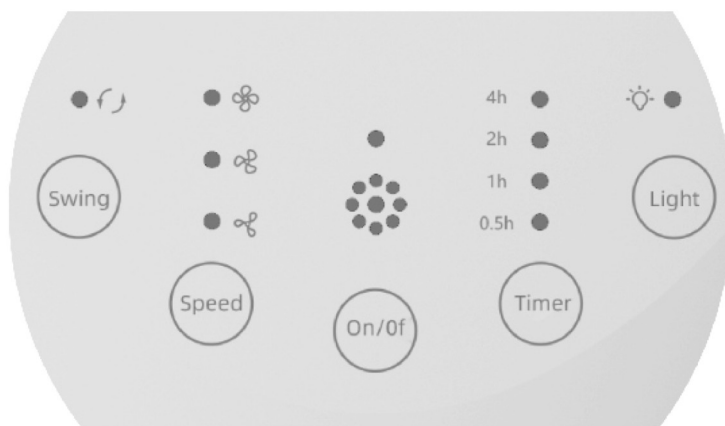

Do wentylatora bezłopatkowego dołączony jest pilot, który umożliwia pełną kontrolę funkcji urządzenia.

WYMIANA BATERII

Pilot zdalnego sterowania jest zasilany baterią litową guzikową (CR2025). Jeśli pilot przestanie reagować, wymień baterię, postępując zgodnie z poniższą instrukcją:

1. Obróć pilota i naciśnij przycisk A w prawo.
2. Wsuń tackę na baterię.
3. Wymień baterię na baterię tego samego typu, upewniając się, że biegun dodatni jest skierowany w lewą stronę.

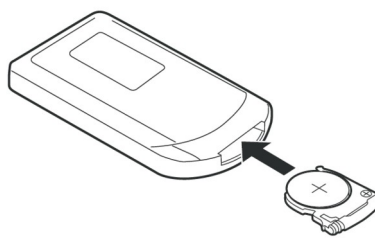
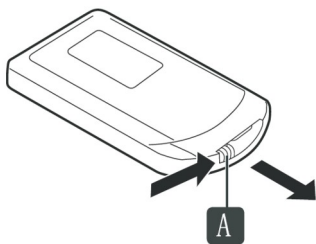

CZYSZCZENIE I KONSERWACJA

To urządzenie wymaga minimalnej konserwacji. Nie zawiera żadnych części, które mogłyby być naprawiane przez użytkownika. Wszelkie czynności serwisowe wymagające demontażu, inne niż czyszczenie, muszą być wykonywane przez wykwalifikowanego technika.

UWAGA: Aby zapobiec uszkodzeniu urządzenia. Do czyszczenia nie należy stosować środków alkalicznych, należy używać miękkiej ściereczki i łagodnego detergentu.

Regularna konserwacja produktu pozwoli zachować go w bezpiecznym i właściwym stanie technicznym.

Przed czyszczeniem:

- Zawsze odłączaj urządzenie od zasilania, gdy nie jest używane lub przed czyszczeniem.
- Nigdy nie zanurzaj jednostki napędowej w wodzie ani innym płynie, ani nie płucz jej pod bieżącą wodą. Do czyszczenia jednostki napędowej używaj wyłącznie wilgotnej ściereczki.

Pielęgnacja i czyszczenie:

1. Jeżeli wentylator wymaga demontażu, należy wykonać tę czynność w odwrotnej kolejności niż w przypadku montażu.
2. Części należy czyścić łagodnym mydłem (detergentem) i wilgotną ściereczką lub gąbką.
3. Nie używaj środków czyszczących w sprayu.
4. Odkurzaczem można delikatnie usunąć kurz z otworów wentylacyjnych.

WAŻNE: Nie należy podejmować prób samodzielnej naprawy tego urządzenia. Jeśli okaże się, że jest w jakikolwiek sposób uszkodzone należy postępować zgodnie z instrukcjami podanymi w załączonej karcie gwarancyjnej.

UWAGA: Nigdy nie używaj szorstkich gąbek ani ściernych środków czyszczących do czyszczenia części plastikowych lub metalowych, gdyż może to spowodować uszkodzenie powierzchni.

Gdy nie używasz urządzenia, przechowuj je wraz z akcesoriami i instrukcją obsługi w bezpiecznym i suchym miejscu.

Problem	Możliwa przyczyna	Rozwiązanie
Brak mocy	<ol style="list-style-type: none">1. Przewód zasilający nie jest podłączony.2. Brak prądu w gniazdku.3. Włacznik zasilania nie jest włączony.	<ol style="list-style-type: none">1. Podłącz przewód zasilający.2. Sprawdź, czy gniazdo jest włączone.3. Włącz urządzenie.
Emisja zapachu z urządzenia	<ol style="list-style-type: none">1. Nowe urządzenie. Gdy urządzenie jest używane po raz pierwszy, silnik wentylatora może wydzielać zapach, który zaniknie w ciągu tygodnia od rozpoczęcia użytkowania.	<ol style="list-style-type: none">1. Nie jest wymagane żadne działanie.
Silne wibracje i hałas	<ol style="list-style-type: none">1. Wentylator nie jest używany na płaskiej powierzchni.2. Wentylator może być uszkodzony.	<ol style="list-style-type: none">1. Połóż na płaskiej powierzchni. Możesz podłożyć matę antywibracyjną.2. W przypadku uszkodzenia wentylatora należy zaprzestać jego używania i skontaktować się z serwisem.

WSKAZÓWKI I INFORMACJE DOTYCZĄCE GOSPODARKI ZUŻYTYM OPAKOWANIEM



Opakowanie wykonane jest z materiałów przyjaznych dla środowiska, które można przekazać do utylizacji w lokalnym punkcie przetwarzania surowców wtórnych.

Zużyty materiał opakowaniowy należy dostarczyć do punktu przeznaczonego do składowania odpadu, wyznaczonego przez urzędy lokalne. Informacji na temat możliwości utylizacji wyeksploatowanego produktu udziela urząd gminy lub miasta.



UTYLIZACJA ZUŻYTYCH URZĄDZEŃ ELEKTRYCZNYCH I ELEKTRONICZNYCH

Zużytych wyrobów elektrycznych i elektronicznych z uwagi na ochronę środowiska, nie wolno wyrzucać wraz ze zwykłym odpadem komunalnym do odpadów domowych, lecz prawidłowo zutylizować. Informacji o punktach zbiorczych i ich godzinach otwarcia udziela odpowiedni urząd.



Ten produkt jest zgodny z wymaganiami odpowiednich dyrektyw europejskich i krajowych, które go dotyczą. Produkt spełnia europejskie oraz krajowe wymagania o bezpieczeństwie urządzeń i produktów.



Ten produkt jest zgodny z wymaganiami odpowiednich dyrektyw europejskich i krajowych, które go dotyczą RoHS.

Zastrzegamy sobie możliwość dokonywania zmian tekstu, designu i danych technicznych wyrobu bez uprzedzenia.

Dear Sir or Madam, thank you for purchasing our product!

Before using the product, please read the following instructions to ensure proper use of the product.

Please keep this manual for future reference and follow its recommendations, as failure to follow them may pose a risk to life or health.

APPLICATION

This appliance is intended for household use only. The steam cleaner is for indoor use only. It is not intended for use in commercial or similar applications such as:

- shops, offices and other working environments;
- on farms;
- by clients in hotels, motels and other residential environments;
- in bed and breakfast establishments.

-FOR INDOOR HOME USE ONLY-

SAFETY INSTRUCTIONS

When using electrical appliances, basic precautions should always be followed, including the following:

1. Read all instructions.
2. Do not use the appliance for purposes other than those for which it is intended. Use it only as described in this manual.
3. When using electrical appliances, always follow applicable safety regulations to minimize the risk of fire, electric shock, and personal injury.
4. Always check that the supply voltage corresponds to the voltage indicated on the rating plate.
5. Always unplug the appliance when not in use and before cleaning. Do not abuse or damage the power cord.
6. If the supply cord is damaged, it must be replaced by the manufacturer, its service agent or a similarly qualified person in order to avoid a hazard.
7. Do not turn the device on or off by inserting or removing the plug from the electrical outlet.
8. When cleaning, moving or putting away the fan, turn off the device and always unplug it from the socket (pull the plug, not the cable).
9. The product must not be used by the following persons (including children): persons with physical or mental disabilities, as well as persons lacking the appropriate experience and knowledge in the use of the device, unless they are supervised and guided by a person responsible for their safety.
10. Do not allow children to play with this product. When using this product near children, they should be closely supervised.
11. The user must not leave the fan unattended when it is connected to the power supply.
12. The device should be placed on a stable and reliable surface to prevent it from falling and being damaged.
13. Do not expose the product to rain or direct sunlight.
14. This appliance is double insulated for your safety. Do not attempt to repair the appliance. Return it to the dealer or a qualified technician for repair.
14. Keep the fan away from curtains and other materials that may cover the air intake grille.
15. The appliance should not be operated by means of an external timer or separate remote control system.
16. Do not use the fan in rooms where gasoline is used or stored, do not use the fan near flammable materials or substances.
17. Do not cover or restrict airflow. Do not use the device in a dusty environment.
18. For maximum performance, the minimum distance from a wall or other objects should be 50cm.
19. Do not move the device while it is in use.
20. Do not insert fingers, pencils, or any other objects through the grille or into the rotating parts of the fan while it is operating. Do not allow children to insert any objects into the front housing.
21. Unplug the fan from the electrical outlet when moving it from one location to another or when removing the grille for cleaning.
22. Packaging materials (plastic bags, polystyrene foam, nails, etc.) must be kept out of the reach of children as they constitute a potential source of danger.
23. Before removing the grilles, wait for the appliance to stop and be unplugged. The blades will continue to operate for a short while after the power is turned off.

BATTERY PRECAUTIONS

WARNING: Do not swallow batteries; there is a risk of chemical burns. Keep batteries out of the reach of children.

The included remote control contains a lithium button/coin cell battery. Swallowing the battery can cause serious internal injuries or even death.

1. Keep new and used batteries out of the reach of children.
2. Always securely close the battery compartment. If it cannot be closed securely, discontinue use, remove the batteries, and keep the device out of the reach of children.
3. If you suspect batteries may have been swallowed or placed inside any part of the body, seek medical attention immediately.
4. Before scrapping the device, remove the battery. Batteries must be disposed of safely, including keeping them out of the reach of children. Even used cells can cause injury.
5. Batteries must not be exposed to heat, fire, sunshine or similar sources.
6. Remove the batteries from the remote control if it becomes hot or if it will not be used for a long time.
7. Batteries must be installed in the battery compartment with correct polarity;
8. Old batteries should be disposed of in accordance with local regulations.
9. If battery fluid leaks, remove all batteries, preventing the leaked fluid from coming into contact with skin or clothing.
10. If battery fluid comes into contact with skin or clothing, rinse immediately with water.
11. Before inserting new batteries, clean the battery compartment thoroughly with a damp paper towel.
12. Danger of explosion if battery is replaced by an incorrect type. Only use and replace batteries with batteries of the same size and type.
13. Improper use of batteries may cause leakage, overheating or explosion.
14. Battery fluid is corrosive and may be toxic. It can cause chemical burns to skin and eyes. It is harmful if swallowed.

DAMAGING OR DROPPING THE DEVICE

1. Always inspect the device before use. Check that all parts are properly assembled.
2. Do not use the device if it has been damaged, dropped, left outdoors, or dropped into water. Return it to an authorized service center for examination and repair.

CONTACT WITH WATER

1. Do not immerse the appliance or its power cord in water. Do not use with wet hands or in damp places.
2. Do not place the fan next to an open window. Rain splashing onto the fan may create a risk of electric shock.
3. Do not clean the device by spraying it with water or immersing it in water.

NOTE: To prevent damage to the device, do not use alkaline cleaning agents to clean it; use a soft cloth and mild detergent.

TECHNICAL DATA

- Model: TB-960
- Rated voltage: 220-240V
- Nominal frequency: 50/60Hz
- Power: 60W
- Product size: 57.2 x 18 x 29.2cm
- Weight: 2.6kg

DEVICE DESCRIPTION

1. Device housing
2. Air outlet
3. Control panel
4. Base

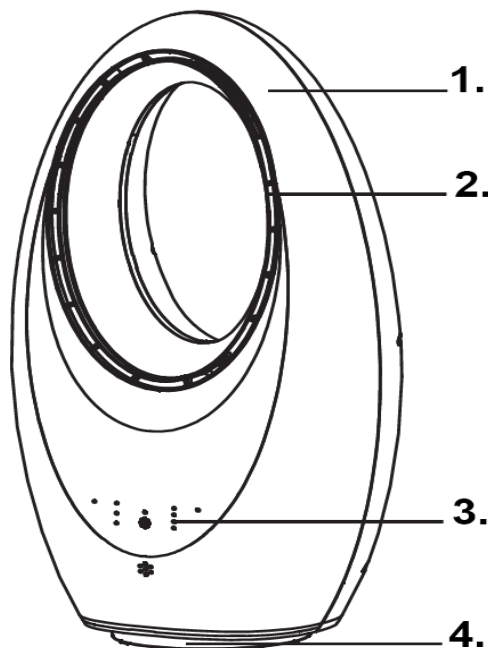

BEFORE FIRST USE

1. Remove all packaging materials.
2. Remove all stickers and labels from the device. (Except the label mark!)
3. Before turning on the fan, make sure that all fan parts are completely assembled and all screws and nuts are securely tightened.
4. Before starting, make sure the fan is placed on a stable surface.

Remember:

1. Before using the fan, make sure it is placed on a flat and stable surface. Placing the fan on a slope or incline may cause damage.
2. Turn all controls to the OFF position and insert the plug into an outlet that matches the product's rating label. Make sure the plug is fully seated.

CONTROL PANEL

1. ON/OFF – used to turn the device on and off.
2. Swing – Press to turn the oscillation function on or off. During oscillation, the airflow slowly moves horizontally from side to side.
3. Speed – Press to switch between the three available fan speeds: high, medium and low.
4. Timer - Press repeatedly to increase the operating time in 30-minute increments. The timer can be set from 30 minutes to 7.5 hours. When the lights illuminate, the set time will be displayed. For example, if the 4h and 1h lights illuminate, the timer is set for 5 hours.
5. Light - Press to cycle through lighting mode options – green, blue, white, purple.

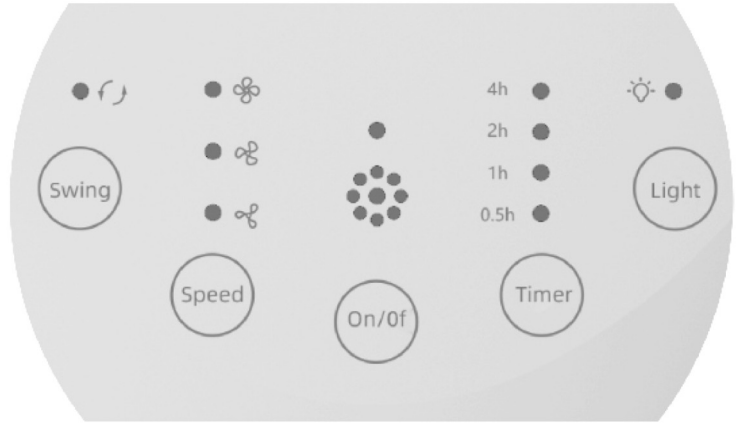

The bladeless fan comes with a remote control that allows full control of the device's functions.

BATTERY REPLACEMENT

The remote control is powered by a lithium button cell battery (CR2025). If the remote control stops responding, replace the battery by following the instructions below:

1. Turn the remote control and press the A button to the right.
2. Slide out the battery tray.
3. Replace the battery with the same type, making sure the positive terminal is facing left.

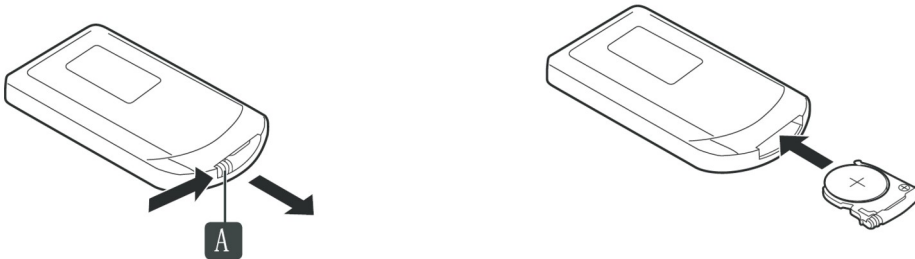

CLEANING AND MAINTENANCE

This appliance requires minimal maintenance. It contains no user-serviceable parts. Any servicing requiring disassembly, other than cleaning, must be performed by a qualified technician.

NOTE: To prevent damage to the device, do not use alkaline cleaning agents. Use a soft cloth and mild detergent.

Regular maintenance of the product will keep it in safe and proper technical condition.

Before cleaning:

- Always unplug the appliance from the power supply when not in use or before cleaning.
- Never immerse the drive unit in water or any other liquid, or rinse it under running water. Use only a damp cloth to clean the drive unit.

Care and cleaning:

1. If the fan requires disassembly, proceed in the reverse order of assembly.
2. Clean parts with mild soap (detergent) and a damp cloth or sponge.
3. Do not use spray cleaners.
4. Use a vacuum cleaner to gently remove dust from the ventilation holes.

IMPORTANT: Do not attempt to repair this device yourself. If it appears damaged in any way, follow the instructions in the enclosed warranty card.

CAUTION: Never use rough sponges or abrasive cleaners to clean plastic or metal parts as this may damage the surface.

When not in use, store the device along with its accessories and instruction manual in a safe and dry place.

Problem	Possible cause	Solution
No power	<ol style="list-style-type: none">1. The power cord is not connected.2. No power in the socket.3. Power switch is not turned on.	<ol style="list-style-type: none">1. Connect the power cord.2. Check if the socket is turned on.3. Turn on the device.
Odor emission from the device	<ol style="list-style-type: none">1. New appliance. When the appliance is used for the first time, the fan motor may emit an odor that will disappear within a week of use.	<ol style="list-style-type: none">1. No action required.
Strong vibrations and noise	<ol style="list-style-type: none">1. The fan is not used on a flat surface.2. The fan may be damaged.	<ol style="list-style-type: none">1. Place on a flat surface. You can place an anti-vibration mat underneath.2. If the fan is damaged, stop using it and contact the service center.

TIPS AND INFORMATION ON THE MANAGEMENT OF USED PACKAGING



The packaging is made of environmentally friendly materials that can be disposed of at your local recycling center.

Used packaging material should be delivered to a designated waste disposal site designated by local authorities. For information on recycling options for used products, please contact your local municipality or city office.



DISPOSAL OF USED ELECTRICAL AND ELECTRONIC EQUIPMENT

For environmental reasons, used electrical and electronic products should not be disposed of with regular household waste, but should be disposed of properly. Information on collection points and their opening hours can be obtained from the relevant authorities.



This product complies with the requirements of the applicable European and national directives. The product meets European and national requirements for the safety of devices and products.



This product complies with the requirements of the relevant European and national RoHS directives.

We reserve the right to make changes to the text, design and technical data of the product without notice.

Cher Monsieur ou Madame, merci d'avoir acheté notre produit !

Avant d'utiliser le produit, veuillez lire les instructions suivantes pour garantir une utilisation correcte du produit.

Veuillez conserver ce manuel pour référence ultérieure et suivre ses recommandations, car le non-respect de ces dernières peut présenter un risque pour la vie ou la santé.

APPLICATION

Cet appareil est destiné à un usage domestique uniquement. Le nettoyeur vapeur est destiné à un usage intérieur uniquement. Il n'est pas destiné à être utilisé dans des applications commerciales ou similaires, telles que :

- les magasins, bureaux et autres environnements de travail ;
- les exploitations agricoles ;
- les clients des hôtels, motels et autres environnements résidentiels ;
- les chambres d'hôtes.

- POUR USAGE INTÉRIEUR UNIQUEMENT -

CONSIGNES DE SÉCURITÉ

Lors de l'utilisation d'appareils électriques, des précautions de base doivent toujours être respectées, notamment les suivantes :

1. Lisez toutes les instructions.
2. N'utilisez pas l'appareil à d'autres fins que celles prévues. Utilisez-le uniquement comme décrit dans ce manuel.
3. Lors de l'utilisation d'appareils électriques, respectez toujours les règles de sécurité en vigueur afin de minimiser les risques d'incendie, de choc électrique et de blessures.
4. Vérifiez toujours que la tension d'alimentation correspond à celle indiquée sur la plaque signalétique.
5. Débranchez toujours l'appareil lorsqu'il n'est pas utilisé et avant de le nettoyer. Ne pas maltraiter ni endommager le cordon d'alimentation.
6. Si le cordon d'alimentation est endommagé, il doit être remplacé par le fabricant, son agent de service ou une personne de qualification similaire afin d'éviter tout danger.
7. N'allumez ou n'éteignez pas l'appareil en insérant ou en retirant la fiche de la prise électrique.
8. Lors du nettoyage, du déplacement ou du rangement du ventilateur, éteignez l'appareil et débranchez-le toujours de la prise (retirez la fiche, pas le câble).
9. Le produit ne doit pas être utilisé par les personnes suivantes (y compris les enfants) : les personnes handicapées physiques ou mentales, ainsi que les personnes ne disposant pas de l'expérience et des connaissances appropriées dans l'utilisation de l'appareil, à moins qu'elles ne soient supervisées et guidées par une personne responsable de leur sécurité.
10. Ne laissez pas les enfants jouer avec ce produit. En cas d'utilisation à proximité d'enfants, ceux-ci doivent être surveillés de près.
11. L'utilisateur ne doit pas laisser le ventilateur sans surveillance lorsqu'il est branché sur l'alimentation électrique.
12. L'appareil doit être placé sur une surface stable et fiable pour éviter qu'il ne tombe et ne soit endommagé.
13. N'exposez pas le produit à la pluie ou à la lumière directe du soleil.
14. Cet appareil est doté d'une double isolation pour votre sécurité. N'essayez pas de le réparer. Retournez-le au revendeur ou à un technicien qualifié pour réparation.
14. Gardez le ventilateur éloigné des rideaux et autres matériaux susceptibles de recouvrir la grille d'admission d'air.
15. L'appareil ne doit pas être utilisé à l'aide d'une minuterie externe ou d'un système de commande à distance séparé.
16. N'utilisez pas le ventilateur dans des pièces où de l'essence est utilisée ou stockée, n'utilisez pas le ventilateur à proximité de matériaux ou de substances inflammables.
17. Ne pas couvrir ni restreindre la circulation d'air. Ne pas utiliser l'appareil dans un environnement poussiéreux.
18. Pour des performances maximales, la distance minimale par rapport à un mur ou à d'autres objets doit être de 50 cm.
19. Ne déplacez pas l'appareil pendant son utilisation.
20. N'insérez pas vos doigts, crayons ou tout autre objet à travers la grille ou dans les pièces rotatives du ventilateur pendant son fonctionnement. Ne laissez pas les enfants insérer des objets dans le boîtier avant.
21. Débranchez le ventilateur de la prise électrique lorsque vous le déplacez d'un endroit à un autre ou lorsque vous retirez la grille pour le nettoyer.
22. Les matériaux d'emballage (sacs en plastique, mousse de polystyrène, clous, etc.) doivent être tenus hors de portée des enfants car ils constituent une source potentielle de danger.
23. Avant de retirer les grilles, attendez que l'appareil soit arrêté et débranché. Les lames continueront de fonctionner quelques instants après la coupure de courant.

PRÉCAUTIONS CONCERNANT LA BATTERIE

AVERTISSEMENT : Ne pas avaler les piles ; risque de brûlure chimique. Tenir les piles hors de portée des enfants.

La télécommande fournie contient une pile bouton au lithium. L'ingestion de cette pile peut entraîner des blessures internes graves, voire mortelles.

1. Gardez les piles neuves et usagées hors de portée des enfants.
2. Fermez toujours hermétiquement le compartiment à piles. Si vous ne parvenez pas à le fermer correctement, cessez l'utilisation, retirez les piles et gardez l'appareil hors de portée des enfants.
3. Si vous pensez que des piles ont été avalées ou placées à l'intérieur d'une partie du corps, consultez immédiatement un médecin.
4. Avant de mettre l'appareil au rebut, retirez la batterie. Les batteries doivent être éliminées de manière sûre, notamment hors de portée des enfants. Même les batteries usagées peuvent causer des blessures.
5. Les piles ne doivent pas être exposées à la chaleur, au feu, au soleil ou à des sources similaires.
6. Retirez les piles de la télécommande si elle devient chaude ou si elle ne sera pas utilisée pendant une longue période.
7. Les piles doivent être installées dans le compartiment à piles en respectant la polarité ;
8. Les piles usagées doivent être éliminées conformément à la réglementation locale.
9. Si le liquide de la batterie fuit, retirez toutes les batteries, en évitant que le liquide qui fuit n'entre en contact avec la peau ou les vêtements.
10. Si le liquide de la batterie entre en contact avec la peau ou les vêtements, rincez immédiatement à l'eau.
11. Avant d'insérer de nouvelles piles, nettoyez soigneusement le compartiment à piles avec une serviette en papier humide.
12. Risque d'explosion en cas de remplacement d'une pile incorrecte. Utiliser et remplacer uniquement des piles de même taille et de même type.
13. Une mauvaise utilisation des piles peut provoquer une fuite, une surchauffe ou une explosion.
14. Le liquide de batterie est corrosif et potentiellement toxique. Il peut provoquer des brûlures chimiques de la peau et des yeux. Il est nocif en cas d'ingestion.

ENDOMMAGER OU FAIRE CHUTE DE L'APPAREIL

1. Inspectez toujours l'appareil avant utilisation. Vérifiez que toutes les pièces sont correctement assemblées.
2. N'utilisez pas l'appareil s'il a été endommagé, s'il est tombé, s'il a été laissé à l'extérieur ou s'il est tombé dans l'eau. Rapportez-le à un centre de service agréé pour examen et réparation.

CONTACT AVEC L'EAU

1. Ne pas immerger l'appareil ni son cordon d'alimentation dans l'eau. Ne pas utiliser avec les mains mouillées ou dans des endroits humides.
2. Ne placez pas le ventilateur près d'une fenêtre ouverte. Les éclaboussures de pluie sur le ventilateur peuvent entraîner un risque de choc électrique.
3. Ne nettoyez pas l'appareil en le vaporisant d'eau ou en l'immergeant dans l'eau.

REMARQUE : Pour éviter d'endommager l'appareil, n'utilisez pas de produits de nettoyage alcalins pour le nettoyer ; utilisez un chiffon doux et un détergent doux.

DONNÉES TECHNIQUES

- Modèle : TB-960
- Tension nominale : 220-240 V
- Fréquence nominale : 50/60 Hz
- Puissance : 60W
- Dimensions du produit : 57,2 x 18 x 29,2 cm
- Poids : 2,6 kg

DESCRIPTION DE L'APPAREIL

1. Boîtier de l'appareil
2. Sortie d'air
3. Panneau de contrôle
4. Base

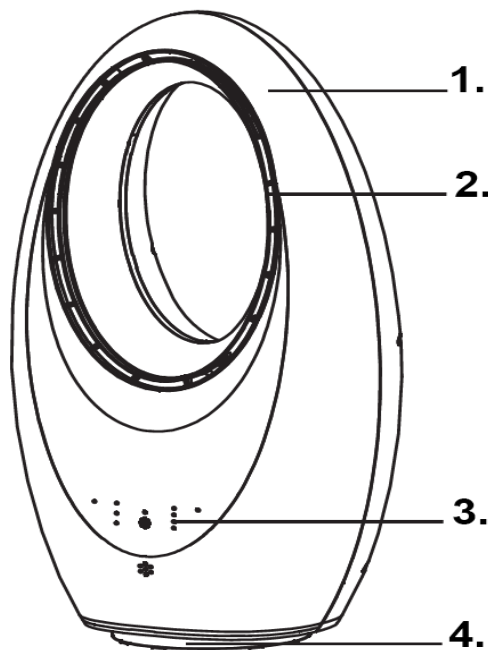

AVANT LA PREMIÈRE UTILISATION

1. Retirez tous les matériaux d'emballage.
2. Retirez tous les autocollants et étiquettes de l'appareil. (Sauf la marque de l'étiquette !)

3. Avant d'allumer le ventilateur, assurez-vous que toutes les pièces du ventilateur sont complètement assemblées et que toutes les vis et tous les écrous sont bien serrés.

4. Avant de commencer, assurez-vous que le ventilateur est placé sur une surface stable.

Souviens-toi:

1. Avant d'utiliser le ventilateur, assurez-vous qu'il est placé sur une surface plane et stable. Placer le ventilateur sur une pente ou un plan incliné pourrait l'endommager.

2. Placez tous les boutons sur OFF et insérez la fiche dans une prise correspondant à la puissance nominale du produit. Assurez-vous que la fiche est bien enfoncée.

PANNEAU DE CONTRÔLE

1. ON/OFF – utilisé pour allumer et éteindre l'appareil.

2. Oscillation – Appuyez pour activer ou désactiver la fonction d'oscillation. Pendant l'oscillation, le flux d'air se déplace lentement horizontalement.

3. Vitesse – Appuyez pour basculer entre les trois vitesses de ventilateur disponibles : élevée, moyenne et faible.

4. Minuterie - Appuyez plusieurs fois pour augmenter la durée de fonctionnement par incréments de 30 minutes. La minuterie peut être réglée de 30 minutes à 7,5 heures. Lorsque les voyants s'allument, la durée réglée s'affiche. Par exemple, si les voyants 4 h et 1 h sont allumés, la minuterie est réglée sur 5 heures.

5. Lumière - Appuyez pour parcourir les options de mode d'éclairage : vert, bleu, blanc, violet.

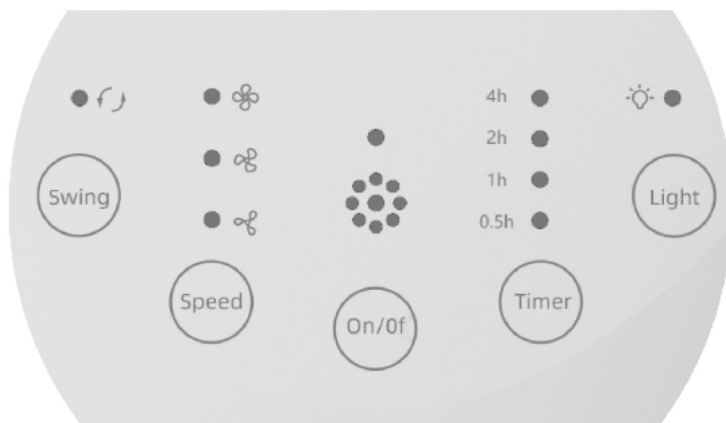

Le ventilateur sans pales est livré avec une télécommande qui permet un contrôle total des fonctions de l'appareil.

REMPACEMENT DE LA BATTERIE

La télécommande est alimentée par une pile bouton au lithium (CR2025). Si elle ne répond plus, remplacez la pile en suivant les instructions ci-dessous :

1. Tournez la télécommande et appuyez sur le bouton A vers la droite.

2. Faites glisser le support de batterie vers l'extérieur.

3. Remplacez la batterie par une batterie du même type, en vous assurant que la borne positive est orientée vers la gauche.

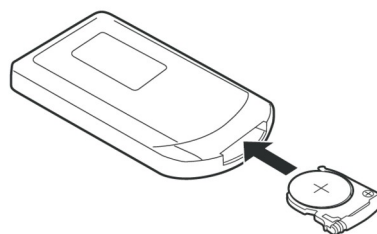
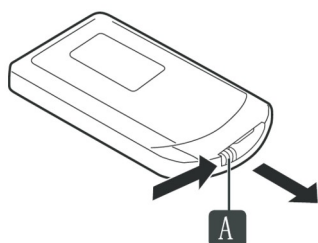

NETTOYAGE ET ENTRETIEN

Cet appareil nécessite un entretien minimal. Il ne contient aucune pièce réparable par l'utilisateur. Toute intervention nécessitant un démontage, autre que le nettoyage, doit être effectuée par un technicien qualifié.

REMARQUE : Pour éviter d'endommager l'appareil, n'utilisez pas de produits de nettoyage alcalins. Utilisez un chiffon doux et un détergent doux. Un entretien régulier du produit permettra de le maintenir en bon état technique et sûr.

Avant le nettoyage :

- Débranchez toujours l'appareil du secteur lorsqu'il n'est pas utilisé ou avant de le nettoyer.

- Ne jamais immerger le bloc moteur dans l'eau ou tout autre liquide, ni le rincer à l'eau courante. Utiliser uniquement un chiffon humide pour nettoyer le bloc moteur.

Entretien et nettoyage :

1. Si le ventilateur nécessite un démontage, procédez dans l'ordre inverse du montage.

2. Nettoyez les pièces avec un savon doux (détergent) et un chiffon ou une éponge humide.

3. N'utilisez pas de nettoyants en aérosol.

4. Utilisez un aspirateur pour retirer délicatement la poussière des trous de ventilation.

IMPORTANT : N'essayez pas de réparer cet appareil vous-même. S'il semble endommagé, suivez les instructions de la carte de garantie jointe.

ATTENTION : N'utilisez jamais d'éponges rugueuses ou de nettoyeurs abrasifs pour nettoyer les pièces en plastique ou en métal, car cela pourrait endommager la surface.

Lorsqu'il n'est pas utilisé, rangez l'appareil avec ses accessoires et son manuel d'instructions dans un endroit sûr et sec.

Problème	Cause possible	Solution
Pas de courant	<ol style="list-style-type: none">1. Le cordon d'alimentation n'est pas branché.2. Pas de courant dans la prise.3. L'interrupteur d'alimentation n'est pas allumé.	<ol style="list-style-type: none">1. Branchez le cordon d'alimentation.2. Vérifiez si la prise est allumée.3. Allumez l'appareil.
Émission d'odeurs provenant de l'appareil	<ol style="list-style-type: none">1. Appareil neuf. Lors de la première utilisation, le moteur du ventilateur peut dégager une odeur qui disparaîtra au bout d'une semaine d'utilisation.	<ol style="list-style-type: none">1. Aucune action requise.
Fortes vibrations et bruit	<ol style="list-style-type: none">1. Le ventilateur n'est pas utilisé sur une surface plane.2. Le ventilateur est peut-être endommagé.	<ol style="list-style-type: none">1. Placez-le sur une surface plane. Vous pouvez placer un tapis anti-vibrations en dessous.2. Si le ventilateur est endommagé, arrêtez de l'utiliser et contactez le centre de service.

CONSEILS ET INFORMATIONS SUR LA GESTION DES EMBALLAGES USAGÉS



L'emballage est composé de matériaux respectueux de l'environnement qui peuvent être éliminés dans votre centre de recyclage local. Les emballages usagés doivent être déposés dans une déchetterie désignée par les autorités locales. Pour plus d'informations sur les possibilités de recyclage des produits usagés, veuillez contacter votre mairie.



ÉLIMINATION DES ÉQUIPEMENTS ÉLECTRIQUES ET ÉLECTRONIQUES USAGÉS

Pour des raisons environnementales, les produits électriques et électroniques usagés ne doivent pas être jetés avec les ordures ménagères, mais doivent être éliminés de manière responsable. Pour plus d'informations sur les points de collecte et leurs horaires d'ouverture, veuillez contacter les autorités compétentes.



Ce produit est conforme aux exigences des directives européennes et nationales applicables. Il répond aux exigences européennes et nationales relatives à la sécurité des appareils et produits.



Ce produit est conforme aux exigences des directives RoHS européennes et nationales pertinentes.

Nous nous réservons le droit d'apporter des modifications au texte, à la conception et aux données techniques du produit sans préavis.

Gentile Signore/a, grazie per aver acquistato il nostro prodotto!

Prima di utilizzare il prodotto, leggere attentamente le seguenti istruzioni per garantirne il corretto utilizzo.

Conservare il presente manuale per riferimento futuro e seguire le relative raccomandazioni, poiché la mancata osservanza può comportare rischi per la vita o la salute.

APPLICAZIONE

Questo apparecchio è destinato esclusivamente all'uso domestico. Il pulitore a vapore è destinato esclusivamente all'uso in ambienti interni. Non è destinato all'uso in applicazioni commerciali o simili, quali:

- negozi, uffici e altri ambienti di lavoro;
- aziende agricole;
- clienti di hotel, motel e altri ambienti residenziali;
- bed and breakfast.

-SOLO PER USO DOMESTICO INTERNO-

ISTRUZIONI DI SICUREZZA

Quando si utilizzano apparecchi elettrici, è necessario seguire sempre alcune precauzioni di base, tra cui:

1. Leggere tutte le istruzioni.
2. Non utilizzare l'apparecchio per scopi diversi da quelli per cui è stato progettato. Utilizzarlo solo come descritto nel presente manuale.
3. Quando si utilizzano apparecchi elettrici, attenersi sempre alle norme di sicurezza applicabili per ridurre al minimo il rischio di incendi, scosse elettriche e lesioni personali.
4. Verificare sempre che la tensione di alimentazione corrisponda a quella indicata sulla targhetta identificativa.
5. Scollegare sempre l'apparecchio quando non è in uso e prima di pulirlo. Non utilizzare in modo improprio o danneggiare il cavo di alimentazione.
6. Se il cavo di alimentazione è danneggiato, deve essere sostituito dal produttore, dal suo agente di assistenza o da una persona ugualmente qualificata per evitare pericoli.
7. Non accendere o spegnere il dispositivo inserendo o rimuovendo la spina dalla presa elettrica.
8. Quando si pulisce, si sposta o si ripone il ventilatore, spegnere l'apparecchio e staccare sempre la spina dalla presa di corrente (tirare la spina, non il cavo).
9. Il prodotto non deve essere utilizzato dalle seguenti persone (bambini compresi): persone con disabilità fisiche o mentali, nonché persone prive di esperienza e conoscenza adeguate nell'uso del dispositivo, a meno che non siano supervisionate e guidate da una persona responsabile della loro sicurezza.
10. Non permettere ai bambini di giocare con questo prodotto. Quando si utilizza questo prodotto in presenza di bambini, è necessario sorvegliarli attentamente.
11. L'utente non deve lasciare il ventilatore incustodito quando è collegato all'alimentazione elettrica.
12. Il dispositivo deve essere posizionato su una superficie stabile e affidabile per evitare che cada e si danneggi.
13. Non esporre il prodotto alla pioggia o alla luce solare diretta.
14. Questo apparecchio è dotato di doppio isolamento per la vostra sicurezza. Non tentare di ripararlo. Restituirlo al rivenditore o a un tecnico qualificato per la riparazione.
14. Tenere il ventilatore lontano da tende e altri materiali che potrebbero coprire la griglia di aspirazione dell'aria.
15. L'apparecchio non deve essere azionato tramite un timer esterno o un sistema di controllo remoto separato.
16. Non utilizzare il ventilatore in stanze in cui viene utilizzata o conservata benzina, non utilizzare il ventilatore vicino a materiali o sostanze infiammabili.
17. Non coprire o limitare il flusso d'aria. Non utilizzare il dispositivo in ambienti polverosi.
18. Per ottenere le massime prestazioni, la distanza minima da una parete o da altri oggetti dovrebbe essere di 50 cm.
19. Non spostare il dispositivo mentre è in uso.
20. Non inserire dita, matite o altri oggetti attraverso la griglia o nelle parti rotanti del ventilatore mentre è in funzione. Non permettere ai bambini di inserire oggetti nella parte anteriore dell'alloggiamento.
21. Scollegare il ventilatore dalla presa elettrica quando lo si sposta da un luogo all'altro o quando si rimuove la griglia per pulirlo.
22. Gli elementi dell'imballaggio (sacchetti di plastica, polistirolo espanso, chiodi, ecc.) devono essere tenuti fuori dalla portata dei bambini in quanto potenziali fonti di pericolo.
23. Prima di rimuovere le griglie, attendere che l'apparecchio si fermi e che la spina sia scollegata. Le lame continueranno a funzionare per un breve periodo dopo lo spegnimento dell'alimentazione.

PRECAUZIONI PER LA BATTERIA

ATTENZIONE: Non ingerire le batterie; rischio di ustioni chimiche. Tenere le batterie fuori dalla portata dei bambini.

Il telecomando incluso contiene una batteria al litio a bottone/moneta. L'ingestione della batteria può causare gravi lesioni interne o persino la morte.

1. Tenere le batterie nuove e usate fuori dalla portata dei bambini.
2. Chiudere sempre saldamente il vano batterie. Se non è possibile chiuderlo saldamente, interrompere l'uso, rimuovere le batterie e tenere il dispositivo fuori dalla portata dei bambini.
3. Se si sospetta che le batterie siano state ingerite o inserite in qualsiasi parte del corpo, consultare immediatamente un medico.
4. Prima di rottamare il dispositivo, rimuovere la batteria. Le batterie devono essere smaltite in modo sicuro, tenendole fuori dalla portata dei bambini. Anche le celle usate possono causare lesioni.
5. Le batterie non devono essere esposte a calore, fuoco, luce solare o fonti simili.
6. Rimuovere le batterie dal telecomando se diventa caldo o se non verrà utilizzato per un lungo periodo.
7. Le batterie devono essere installate nel vano batterie con la polarità corretta;
8. Le batterie usate devono essere smaltite in conformità con le normative locali.
9. In caso di perdite di liquido dalle batterie, rimuovere tutte le batterie, evitando che il liquido fuoriuscito entri in contatto con la pelle o gli indumenti.
10. Se il liquido della batteria entra in contatto con la pelle o gli indumenti, sciacquare immediatamente con acqua.
11. Prima di inserire nuove batterie, pulire accuratamente il vano batterie con un tovagliolo di carta umido.
12. Pericolo di esplosione se la batteria viene sostituita con una di tipo errato. Utilizzare e sostituire le batterie solo con batterie delle stesse dimensioni e tipo.
13. L'uso improprio delle batterie può causare perdite, surriscaldamento o esplosione.
14. Il liquido della batteria è corrosivo e può essere tossico. Può causare ustioni chimiche alla pelle e agli occhi. È nocivo se ingerito.

DANNEGGIARE O FAR CADERE IL DISPOSITIVO

1. Ispezionare sempre il dispositivo prima dell'uso. Verificare che tutte le parti siano correttamente assemblate.
2. Non utilizzare il dispositivo se è stato danneggiato, è caduto, è stato lasciato all'aperto o è caduto in acqua. Riportarlo a un centro di assistenza autorizzato per un controllo e una riparazione.

CONTATTO CON L'ACQUA

1. Non immergere l'apparecchio o il cavo di alimentazione in acqua. Non utilizzare con le mani bagnate o in luoghi umidi.
2. Non posizionare il ventilatore vicino a una finestra aperta. La pioggia che cade sul ventilatore può causare scosse elettriche.
3. Non pulire il dispositivo spruzzandolo con acqua o immergendolo in acqua.

NOTA: per evitare danni al dispositivo, non utilizzare detergenti alcalini per pulirlo; utilizzare un panno morbido e un detergente delicato.

DATI TECNICI

- Modello: TB-960
- Tensione nominale: 220-240V
- Frequenza nominale: 50/60Hz
- Potenza: 60W
- Dimensioni del prodotto: 57,2 x 18 x 29,2 cm
- Peso: 2,6 kg

DESCRIZIONE DEL DISPOSITIVO

1. Alloggiamento del dispositivo
2. Uscita dell'aria
3. Pannello di controllo
4. Base

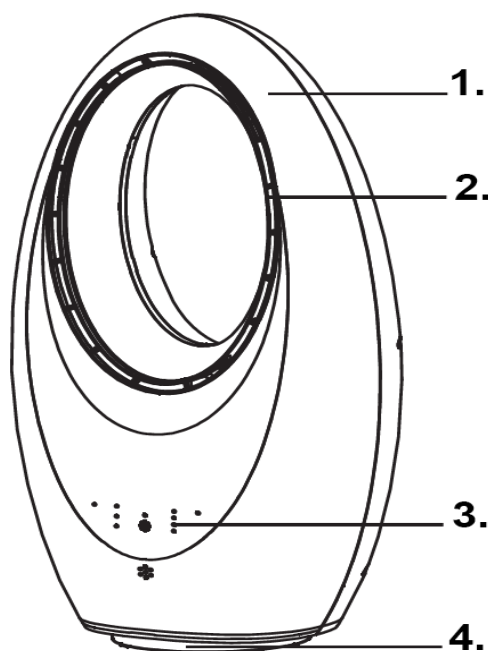

PRIMA DEL PRIMO UTILIZZO

1. Rimuovere tutti i materiali di imballaggio.
2. Rimuovere tutti gli adesivi e le etichette dal dispositivo. (Tranne il segno dell'etichetta!)
3. Prima di accendere il ventilatore, assicurarsi che tutti i componenti siano completamente assemblati e che tutte le viti e i dadi siano ben serrati.
4. Prima di iniziare, assicurarsi che il ventilatore sia posizionato su una superficie stabile.

Ricordare:

1. Prima di utilizzare il ventilatore, assicurarsi che sia posizionato su una superficie piana e stabile. Posizionare il ventilatore su una superficie inclinata o in pendenza potrebbe danneggiarlo.
2. Ruotare tutti i comandi in posizione OFF e inserire la spina in una presa di corrente che corrisponda ai dati riportati sull'etichetta del prodotto. Assicurarsi che la spina sia completamente inserita.

PANNELLO DI CONTROLLO

1. ON/OFF: utilizzato per accendere e spegnere il dispositivo.
2. Oscillazione: premere per attivare o disattivare la funzione di oscillazione. Durante l'oscillazione, il flusso d'aria si muove lentamente orizzontalmente da un lato all'altro.
3. Velocità – Premere per passare tra le tre velocità della ventola disponibili: alta, media e bassa.
4. Timer - Premere ripetutamente per aumentare il tempo di funzionamento con incrementi di 30 minuti. Il timer può essere impostato da 30 minuti a 7,5 ore. Quando le spie si accendono, verrà visualizzato il tempo impostato. Ad esempio, se le spie 4h e 1h si accendono, il timer è impostato su 5 ore.
5. Luce: premere per scorrere le opzioni della modalità di illuminazione: verde, blu, bianco, viola.

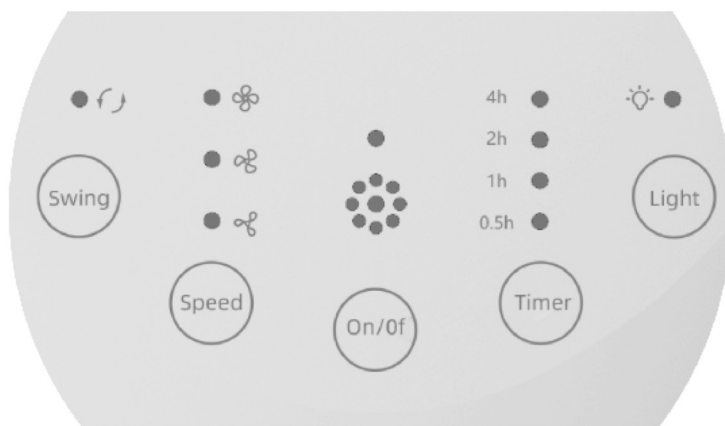

Il ventilatore senza pale è dotato di un telecomando che consente il pieno controllo delle funzioni del dispositivo.

SOSTITUZIONE DELLA BATTERIA

Il telecomando è alimentato da una batteria a bottone al litio (CR2025). Se il telecomando smette di rispondere, sostituire la batteria seguendo le istruzioni riportate di seguito:

1. Ruotare il telecomando e premere il pulsante A verso destra.
2. Estrarre il vano batteria.
3. Sostituire la batteria con una dello stesso tipo, assicurandosi che il terminale positivo sia rivolto verso sinistra.

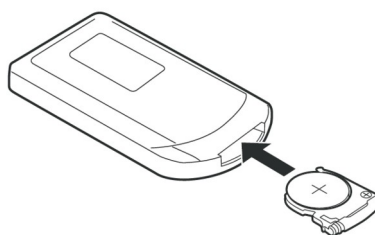
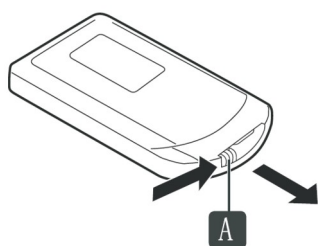

PULIZIA E MANUTENZIONE

Questo apparecchio richiede una manutenzione minima. Non contiene parti riparabili dall'utente. Qualsiasi intervento di manutenzione che richieda lo smontaggio, ad eccezione della pulizia, deve essere eseguito da un tecnico qualificato.

NOTA: per evitare danni al dispositivo, non utilizzare detergenti alcalini. Utilizzare un panno morbido e un detergente delicato.

Una manutenzione regolare del prodotto ne garantirà la sicurezza e le corrette condizioni tecniche.

Prima della pulizia:

- Scollegare sempre l'apparecchio dalla presa di corrente quando non è in uso o prima di pulirlo.
- Non immergere mai l'unità di azionamento in acqua o altri liquidi, né sciacquarla sotto l'acqua corrente. Utilizzare solo un panno umido per pulire l'unità di azionamento.

Cura e pulizia:

1. Se è necessario smontare la ventola, procedere in ordine inverso rispetto al montaggio.

2. Pulire le parti con un sapone delicato (detergente) e un panno o una spugna umidi.
3. Non utilizzare detergenti spray.
4. Utilizzare un aspirapolvere per rimuovere delicatamente la polvere dai fori di ventilazione.

IMPORTANTE: non tentare di riparare questo dispositivo da soli. Se appare danneggiato in qualsiasi modo, seguire le istruzioni riportate nella scheda di garanzia allegata.

ATTENZIONE: non utilizzare mai spugne ruvide o detergenti abrasivi per pulire le parti in plastica o metallo, poiché potrebbero danneggiarne la superficie.

Quando non in uso, conservare il dispositivo insieme ai suoi accessori e al manuale di istruzioni in un luogo sicuro e asciutto.

Problema	Possibile causa	Soluzione
Nessun potere	<ol style="list-style-type: none"> 1. Il cavo di alimentazione non è collegato. 2. Nessuna corrente nella presa. 3. L'interruttore di alimentazione non è acceso. 	<ol style="list-style-type: none"> 1. Collegare il cavo di alimentazione. 2. Verificare che la presa sia accesa. 3. Accendere il dispositivo.
Emissione di odori dal dispositivo	<ol style="list-style-type: none"> 1. Nuovo apparecchio. Quando l'apparecchio viene utilizzato per la prima volta, il motore della ventola potrebbe emettere un odore che scomparirà entro una settimana di utilizzo. 	<ol style="list-style-type: none"> 1. Nessuna azione richiesta.
Forti vibrazioni e rumore	<ol style="list-style-type: none"> 1. Il ventilatore non viene utilizzato su una superficie piana. 2. La ventola potrebbe essere danneggiata. 	<ol style="list-style-type: none"> 1. Posizionare su una superficie piana. È possibile posizionare un tappetino antivibrazione sotto. 2. Se la ventola è danneggiata, interromperne l'uso e contattare il centro di assistenza.

CONSIGLI E INFORMAZIONI SULLA GESTIONE DEGLI IMBALLAGGI USATI



L'imballaggio è realizzato con materiali ecocompatibili che possono essere smaltiti presso il centro di riciclaggio locale.

Il materiale di imballaggio usato deve essere consegnato a un'apposita discarica designata dalle autorità locali. Per informazioni sulle opzioni di riciclaggio dei prodotti usati, contattare il proprio comune o l'ufficio comunale.



SMALTIMENTO DI APPARECCHIATURE ELETTRICHE ED ELETTRONICHE USATE

Per motivi ambientali, i prodotti elettrici ed elettronici usati non devono essere smaltiti insieme ai normali rifiuti domestici, ma devono essere smaltiti in modo appropriato. Informazioni sui punti di raccolta e sui relativi orari di apertura sono disponibili presso le autorità competenti.



Questo prodotto è conforme ai requisiti delle direttive europee e nazionali applicabili. Il prodotto soddisfa i requisiti europei e nazionali per la sicurezza di dispositivi e prodotti.



Questo prodotto è conforme ai requisiti delle direttive RoHS europee e nazionali pertinenti.

Ci riserviamo il diritto di apportare modifiche al testo, al design e ai dati tecnici del prodotto senza preavviso.

Estimado señor o señora, ¡gracias por adquirir nuestro producto!

Antes de utilizar el producto, lea las siguientes instrucciones para garantizar un uso adecuado del producto.

Conserve este manual para futuras consultas y siga sus recomendaciones, ya que no seguirlas puede suponer un riesgo para la vida o la salud.

SOLICITUD

Este aparato está diseñado exclusivamente para uso doméstico. La limpiadora a vapor es solo para uso en interiores. No está diseñada para su uso en aplicaciones comerciales o similares, como:

- tiendas, oficinas y otros entornos laborales;
- granjas;
- clientes de hoteles, moteles y otros entornos residenciales;
- hostales.

-SOLO PARA USO EN INTERIORES DEL HOGAR-

INSTRUCCIONES DE SEGURIDAD

Al utilizar aparatos eléctricos, siempre se deben seguir precauciones básicas, incluidas las siguientes:

1. Lea todas las instrucciones.
2. No utilice el aparato para fines distintos a los previstos. Úselo únicamente como se describe en este manual.
3. Al utilizar aparatos eléctricos, respete siempre las normas de seguridad aplicables para minimizar el riesgo de incendio, descarga eléctrica y lesiones personales.
4. Compruebe siempre que la tensión de alimentación coincida con la indicada en la placa de características.
5. Desenchufe siempre el aparato cuando no lo utilice y antes de limpiarlo. No maltrate ni dañe el cable de alimentación.
6. Si el cable de alimentación está dañado, debe ser reemplazado por el fabricante, su agente de servicio o una persona igualmente calificada para evitar un peligro.
7. No encienda ni apague el dispositivo insertando o quitando el enchufe de la toma eléctrica.
8. Al limpiar, mover o guardar el ventilador, apague el aparato y desenchúfelo siempre de la toma de corriente (tire del enchufe, no del cable).
9. El producto no debe ser utilizado por las siguientes personas (incluidos niños): personas con discapacidades físicas o mentales, así como personas que carezcan de la experiencia y los conocimientos adecuados en el uso del dispositivo, a menos que estén supervisadas y guiadas por una persona responsable de su seguridad.
10. No permita que los niños jueguen con este producto. Si lo utilizan cerca de niños, deben estar bajo estricta supervisión.
11. El usuario no debe dejar el ventilador desatendido cuando esté conectado a la fuente de alimentación.
12. El dispositivo debe colocarse sobre una superficie estable y confiable para evitar que se caiga y se dañe.
13. No exponga el producto a la lluvia ni a la luz solar directa.
14. Este aparato cuenta con doble aislamiento para su seguridad. No intente repararlo. Devuélvalo al distribuidor o a un técnico cualificado para su reparación.
14. Mantenga el ventilador alejado de cortinas y otros materiales que puedan cubrir la rejilla de entrada de aire.
15. El aparato no debe utilizarse mediante un temporizador externo o un sistema de control remoto independiente.
16. No utilice el ventilador en habitaciones donde se utilice o almacene gasolina, ni cerca de materiales o sustancias inflamables.
17. No cubra ni obstruya el flujo de aire. No utilice el dispositivo en entornos polvorientos.
18. Para un rendimiento máximo, la distancia mínima a una pared u otros objetos debe ser de 50 cm.
19. No mueva el dispositivo mientras esté en uso.
20. No introduzca los dedos, lápices ni ningún otro objeto a través de la rejilla ni en las piezas giratorias del ventilador mientras esté en funcionamiento. No permita que los niños introduzcan objetos en la carcasa frontal.
21. Desenchufe el ventilador del tomacorriente cuando lo traslade de un lugar a otro o cuando retire la rejilla para limpiarlo.
22. Los materiales de embalaje (bolsas de plástico, espuma de poliestireno, clavos, etc.) deben mantenerse fuera del alcance de los niños ya que constituyen una fuente potencial de peligro.
23. Antes de retirar las rejillas, espere a que el aparato se detenga y se desconecte. Las aspas seguirán funcionando un rato después de apagarlo.

PRECAUCIONES CON LA BATERÍA

ADVERTENCIA: No ingiera las pilas; existe riesgo de quemaduras químicas. Mantenga las pilas fuera del alcance de los niños.

El control remoto incluido contiene una pila de botón de litio. Ingerirla puede causar lesiones internas graves o incluso la muerte.

1. Mantenga las baterías nuevas y usadas fuera del alcance de los niños.
2. Cierre siempre bien el compartimento de las pilas. Si no se cierra bien, deje de usarlo, retire las pilas y mantenga el dispositivo fuera del alcance de los niños.
3. Si sospecha que las baterías pueden haber sido ingeridas o colocadas dentro de cualquier parte del cuerpo, busque atención médica de inmediato.
4. Antes de desechar el dispositivo, retire la batería. Las baterías deben desecharse de forma segura, manteniéndolas fuera del alcance de los niños. Incluso las baterías usadas pueden causar lesiones.
5. Las baterías no deben exponerse al calor, al fuego, a la luz solar o fuentes similares.
6. Retire las pilas del control remoto si se calienta o si no se va a utilizar durante un tiempo prolongado.
7. Las baterías deben instalarse en el compartimiento de las baterías con la polaridad correcta;
8. Las baterías viejas deben desecharse de acuerdo con las regulaciones locales.
9. Si se produce una fuga de líquido de la batería, retire todas las baterías, evitando que el líquido derramado entre en contacto con la piel o la ropa.
10. Si el líquido de la batería entra en contacto con la piel o la ropa, enjuague inmediatamente con agua.
11. Antes de insertar baterías nuevas, limpie bien el compartimento de las baterías con una toalla de papel húmeda.
12. Peligro de explosión si se reemplaza la batería por una de tipo incorrecto. Utilice y reemplace las baterías únicamente con baterías del mismo tamaño y tipo.
13. El uso inadecuado de las baterías puede provocar fugas, sobrecalentamiento o explosión.
14. El líquido de la batería es corrosivo y puede ser tóxico. Puede causar quemaduras químicas en la piel y los ojos. Es perjudicial si se ingiere.

DAÑAR O CAER EL DISPOSITIVO

1. Inspeccione siempre el dispositivo antes de usarlo. Compruebe que todas las piezas estén correctamente ensambladas.
2. No utilice el dispositivo si se ha dañado, se ha caído, se ha dejado a la intemperie o se ha sumergido en agua. Devuélvalo a un centro de servicio autorizado para su revisión y reparación.

CONTACTO CON EL AGUA

1. No sumerja el aparato ni su cable de alimentación en agua. No lo utilice con las manos mojadas ni en lugares húmedos.
2. No coloque el ventilador junto a una ventana abierta. La lluvia que salpica el ventilador puede provocar una descarga eléctrica.
3. No limpie el dispositivo rociándolo con agua ni sumergiéndolo en agua.

NOTA: Para evitar dañar el dispositivo, no utilice agentes de limpieza alcalinos para limpiarlo; utilice un paño suave y un detergente suave.

DATOS TÉCNICOS

- Modelo: TB-960
- Tensión nominal: 220-240V
- Frecuencia nominal: 50/60Hz
- Potencia: 60W
- Tamaño del producto: 57,2 x 18 x 29,2 cm
- Peso: 2,6 kg

DESCRIPCIÓN DEL DISPOSITIVO

1. Carcasa del dispositivo
2. Salida de aire
3. Panel de control
4. Base

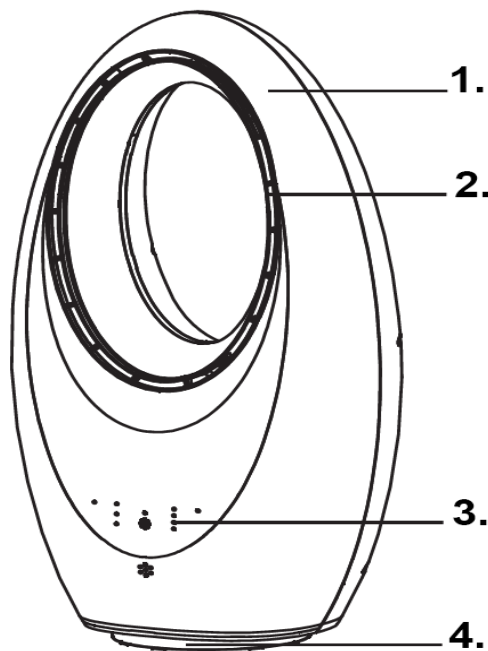

ANTES DEL PRIMER USO

1. Retire todos los materiales de embalaje.

2. Retire todas las pegatinas y etiquetas del dispositivo (excepto la etiqueta).
3. Antes de encender el ventilador, asegúrese de que todas las piezas del ventilador estén completamente ensambladas y que todos los tornillos y tuercas estén bien apretados.
4. Antes de comenzar, asegúrese de que el ventilador esté colocado sobre una superficie estable.

Recordar:

1. Antes de usar el ventilador, asegúrese de que esté colocado sobre una superficie plana y estable. Colocarlo en una pendiente o inclinación podría dañarlo.
2. Apague todos los controles e inserte el enchufe en una toma de corriente que coincida con la etiqueta de clasificación del producto. Asegúrese de que el enchufe esté bien conectado.

PANEL DE CONTROL

1. ON/OFF – se utiliza para encender y apagar el dispositivo.
2. Oscilación: Pulse para activar o desactivar la función de oscilación. Durante la oscilación, el flujo de aire se mueve lentamente de lado a lado.
3. Velocidad: presione para cambiar entre las tres velocidades del ventilador disponibles: alta, media y baja.
4. Temporizador: Pulse repetidamente para aumentar el tiempo de funcionamiento en incrementos de 30 minutos. El temporizador se puede configurar desde 30 minutos hasta 7,5 horas. Cuando se enciendan las luces, se mostrará el tiempo configurado. Por ejemplo, si se encienden las luces de 4 h y 1 h, el temporizador está configurado en 5 horas.
5. Luz: presione para recorrer las opciones del modo de iluminación: verde, azul, blanco, violeta.

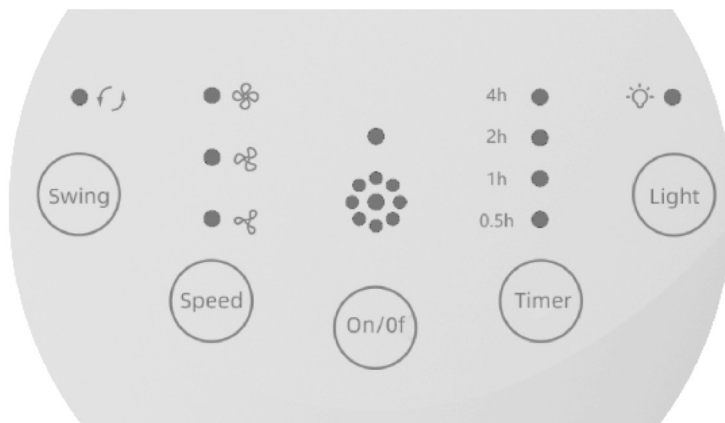

El ventilador sin aspas viene con un control remoto que permite un control total de las funciones del dispositivo.

REEMPLAZO DE BATERÍA

El control remoto funciona con una pila de botón de litio (CR2025). Si el control remoto deja de responder, reemplace la pila siguiendo las instrucciones a continuación:

1. Gire el control remoto y presione el botón A hacia la derecha.
2. Deslice la bandeja de la batería hacia afuera.
3. Reemplace la batería con una del mismo tipo, asegurándose de que el terminal positivo esté orientado hacia la izquierda.

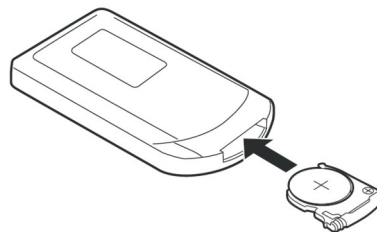
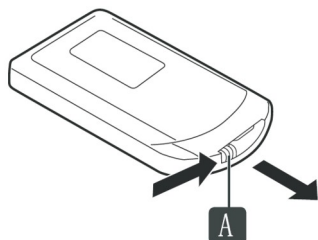

LIMPIEZA Y MANTENIMIENTO

Este aparato requiere un mantenimiento mínimo. No contiene piezas que el usuario pueda reparar. Cualquier mantenimiento que requiera desmontaje, salvo la limpieza, debe ser realizado por un técnico cualificado.

NOTA: Para evitar dañar el dispositivo, no utilice productos de limpieza alcalinos. Utilice un paño suave y un detergente suave. El mantenimiento regular del producto lo mantendrá en condiciones técnicas seguras y adecuadas.

Antes de limpiar:

- Desenchufe siempre el aparato de la fuente de alimentación cuando no esté en uso o antes de limpiarlo.

Nunca sumerja la unidad de accionamiento en agua ni en ningún otro líquido, ni la enjuague con agua corriente. Utilice únicamente un paño húmedo para limpiarla.

Cuidado y limpieza:

1. Si es necesario desmontar el ventilador, proceda en el orden inverso al montaje.
2. Limpie las piezas con un jabón suave (detergente) y un paño o esponja húmedos.

3. No utilice limpiadores en aerosol.

4. Utilice una aspiradora para eliminar con cuidado el polvo de los orificios de ventilación.

IMPORTANTE: No intente reparar este dispositivo usted mismo. Si presenta algún daño, siga las instrucciones de la tarjeta de garantía adjunta.

PRECAUCIÓN: Nunca utilice esponjas ásperas o limpiadores abrasivos para limpiar piezas de plástico o metal, ya que esto puede dañar la superficie.

Cuando no esté en uso, guarde el dispositivo junto con sus accesorios y el manual de instrucciones en un lugar seguro y seco.

Problema	Posible causa	Solución
Sin energía	<ol style="list-style-type: none">1. El cable de alimentación no está conectado.2. No hay corriente en el enchufe.3. El interruptor de encendido no está encendido.	<ol style="list-style-type: none">1. Conecte el cable de alimentación.2. Compruebe si el enchufe está encendido.3. Encienda el dispositivo.
Emisión de olores del dispositivo	<ol style="list-style-type: none">1. Electrodoméstico nuevo. Al utilizar el electrodoméstico por primera vez, el motor del ventilador puede desprender un olor que desaparecerá al cabo de una semana.	<ol style="list-style-type: none">1. No se requiere ninguna acción.
Fuertes vibraciones y ruidos	<ol style="list-style-type: none">1. El ventilador no se utiliza sobre una superficie plana.2. El ventilador podría estar dañado.	<ol style="list-style-type: none">1. Colóquelo sobre una superficie plana. Puede colocar una alfombrilla antivibración debajo.2. Si el ventilador está dañado, deje de usarlo y comuníquese con el centro de servicio.

CONSEJOS E INFORMACIÓN SOBRE LA GESTIÓN DE ENVASES USADOS



El embalaje está fabricado con materiales respetuosos con el medio ambiente que pueden desecharse en el centro de reciclaje local. El material de embalaje usado debe entregarse en un punto de recogida de residuos designado por las autoridades locales. Para obtener información sobre las opciones de reciclaje de productos usados, póngase en contacto con su ayuntamiento o con su oficina local.



ELIMINACIÓN DE EQUIPOS ELÉCTRICOS Y ELECTRÓNICOS USADOS

Por razones ambientales, los productos eléctricos y electrónicos usados no deben desecharse con la basura doméstica, sino de forma adecuada. Puede obtener información sobre los puntos de recogida y sus horarios de apertura consultando a las autoridades competentes.



Este producto cumple con los requisitos de las directivas europeas y nacionales aplicables. Cumple con los requisitos europeos y nacionales de seguridad de dispositivos y productos.



Este producto cumple con los requisitos de las directivas RoHS europeas y nacionales pertinentes.

Nos reservamos el derecho de realizar cambios en el texto, diseño y datos técnicos del producto sin previo aviso.

Geachte heer/mevrouw, bedankt voor de aankoop van ons product!

Lees de volgende instructies aandachtig door voordat u het product gebruikt, zodat u het product op de juiste manier gebruikt.

Bewaar deze handleiding voor toekomstig gebruik en volg de aanbevelingen op. Als u deze niet opvolgt, kan dit levensgevaarlijk zijn of een gevaar voor de gezondheid opleveren.

SOLLICITATIE

Dit apparaat is uitsluitend bedoeld voor huishoudelijk gebruik. De stoomreiniger is uitsluitend bedoeld voor gebruik binnenshuis. Het is niet bedoeld voor gebruik in commerciële of vergelijkbare toepassingen, zoals:

- winkels, kantoren en andere werkomgevingen;
- op boerderijen;
- door gasten in hotels, motels en andere woonomgevingen;
- in bed & breakfasts.

-ALLEEN VOOR GEBRUIK BINNEN THUIS-

VEILIGHEIDSINSTRUCTIES

de volgende

basisvoorzorgsmaatregelen in acht worden genomen :

1. Lees alle instructies.
2. Gebruik het apparaat niet voor andere doeleinden dan waarvoor het bedoeld is. Gebruik het alleen zoals beschreven in deze handleiding.
3. Volg bij het gebruik van elektrische apparaten altijd de geldende veiligheidsvoorschriften om het risico op brand, elektrische schokken en persoonlijk letsel te minimaliseren.
4. Controleer altijd of de voedingsspanning overeenkomt met de spanning die op het typeplaatje staat aangegeven.
5. Haal altijd de stekker uit het stopcontact wanneer u het apparaat niet gebruikt en voordat u het schoonmaakt. Misbruik of beschadig het netsnoer niet.
6. Indien het netsnoer beschadigd is, dient dit vervangen te worden door de fabrikant, diens serviceagent of een persoon met vergelijkbare kwalificaties om gevaar te voorkomen.
7. Schakel het apparaat niet in of uit door de stekker in het stopcontact te steken of eruit te halen.
8. Wanneer u de ventilator schoonmaakt, verplaatst of opbergt, schakelt u het apparaat uit en haalt u altijd de stekker uit het stopcontact (trek aan de stekker, niet aan de kabel).
9. Het product mag niet worden gebruikt door de volgende personen (inclusief kinderen): personen met een lichamelijke of geestelijke beperking, alsmede personen die niet over de juiste ervaring en kennis beschikken om het apparaat te gebruiken, tenzij zij onder toezicht staan en worden begeleid door een persoon die verantwoordelijk is voor hun veiligheid.
10. Laat kinderen niet met dit product spelen. Houd kinderen goed in de gaten wanneer u dit product in de buurt van kinderen gebruikt.
11. De gebruiker mag de ventilator niet onbeheerd achterlaten wanneer deze op de voeding is aangesloten.
12. Plaats het apparaat op een stabiele en betrouwbare ondergrond, zodat het niet kan vallen en beschadigd kan raken.
13. Stel het product niet bloot aan regen of direct zonlicht.
14. Dit apparaat is dubbel geïsoleerd voor uw veiligheid. Probeer het apparaat niet te repareren. Breng het ter reparatie terug naar de dealer of een gekwalificeerde technicus.
14. Houd de ventilator uit de buurt van gordijnen en andere materialen die het luchtinlaatrooster kunnen bedekken.
15. Het apparaat mag niet worden bediend door middel van een externe timer of een apart afstandsbedieningssysteem.
16. Gebruik de ventilator niet in ruimten waar benzine wordt gebruikt of opgeslagen. Gebruik de ventilator niet in de buurt van ontvlambare materialen of stoffen.
17. Bedek of beperk de luchtstroom niet. Gebruik het apparaat niet in een stoffige omgeving.
18. Voor maximale prestaties moet de minimale afstand tot een muur of andere objecten 50 cm zijn.
19. Verplaats het apparaat niet terwijl het in gebruik is.
20. Steek geen vingers, potloden of andere voorwerpen door het rooster of in de draaiende delen van de ventilator terwijl deze draait. Laat kinderen geen voorwerpen in de voorkant van de behuizing steken.
21. Haal de stekker van de ventilator uit het stopcontact wanneer u deze van de ene naar de andere locatie verplaatst of wanneer u het rooster verwijdert om het schoon te maken.
22. Verpakkingsmaterialen (plastic zakken, piepschuim, spijkers, etc.) moeten buiten het bereik van kinderen worden gehouden, aangezien ze een potentiële bron van gevaar vormen.
23. Wacht tot het apparaat stopt en de stekker uit het stopcontact is gehaald voordat u de roosters verwijdert. De messen blijven nog even doordraaien nadat de stroom is uitgeschakeld.

VOORZORGSMAATREGELEN VOOR DE BATTERIJ

WAARSCHUWING: Slik batterijen niet in; er bestaat risico op chemische brandwonden. Houd batterijen buiten bereik van kinderen.

De meegeleverde afstandsbediening bevat een lithium knooppoolbatterij. Het inslikken van de batterij kan ernstig inwendig letsel of zelfs de dood tot gevolg hebben.

1. Houd nieuwe en gebruikte batterijen buiten het bereik van kinderen.
2. Sluit het batterijvak altijd goed af. Als het niet goed sluit, stop dan met het gebruik, verwijder de batterijen en houd het apparaat buiten bereik van kinderen.
3. Als u vermoedt dat batterijen zijn ingeslikt of in een lichaamsdeel zijn geplaatst, dient u onmiddellijk medische hulp in te roepen.
4. Verwijder de batterij voordat u het apparaat afdankt. Batterijen moeten op een veilige manier worden afgevoerd, ook buiten bereik van kinderen. Zelfs gebruikte batterijen kunnen letsel veroorzaken.
5. Batterijen mogen niet worden blootgesteld aan hitte, vuur, zonlicht of soortgelijke bronnen.
6. Verwijder de batterijen uit de afstandsbediening als deze heet wordt of als u de afstandsbediening langere tijd niet zult gebruiken.
7. Batterijen moeten met de juiste polariteit in het batterijvak worden geplaatst;
8. Oude batterijen dienen te worden afgevoerd volgens de plaatselijke voorschriften.
9. Als er batterijvloeistof lekt, verwijder dan alle batterijen en voorkom dat de gelekte vloeistof in contact komt met de huid of kleding.
10. Als batterijvloeistof in contact komt met huid of kleding, spoel deze dan onmiddellijk af met water.
11. Maak het batterijvak grondig schoon met een vochtig papieren doekje voordat u nieuwe batterijen plaatst.
12. Explosiegevaar als de batterij wordt vervangen door een verkeerd type. Gebruik en vervang batterijen alleen door batterijen van hetzelfde formaat en type.
13. Onjuist gebruik van batterijen kan lekkage, oververhitting of explosie veroorzaken.
14. Batterijvloeistof is bijtend en kan giftig zijn. Het kan chemische brandwonden aan de huid en ogen veroorzaken. Het is schadelijk bij inslikken.

BESCHADIGING OF VALLEN VAN HET APPARAAT

1. Controleer het apparaat altijd vóór gebruik. Controleer of alle onderdelen goed gemonteerd zijn.
2. Gebruik het apparaat niet als het beschadigd is, gevallen is, buiten heeft gelegen of in het water is gevallen. Stuur het terug naar een erkend servicecentrum voor onderzoek en reparatie.

CONTACT MET WATER

1. Dompel het apparaat en het netsnoer niet onder in water. Gebruik het apparaat niet met natte handen of op vochtige plaatsen.
2. Plaats de ventilator niet naast een open raam. Als er regen op de ventilator spat, kan dit een elektrische schok veroorzaken.
3. Maak het apparaat niet schoon door het met water af te spuiten of onder te dompelen in water.

LET OP: Om schade aan het apparaat te voorkomen, mag u geen alkalische reinigingsmiddelen gebruiken om het apparaat schoon te maken. Gebruik hiervoor een zachte doek en een mild reinigingsmiddel.

TECHNISCHE GEGEVENS

- Model: TB-960
- Nominale spanning: 220-240V
- Nominale frequentie: 50/60Hz
- Vermogen: 60W
- Productafmetingen: 57,2 x 18 x 29,2 cm
- Gewicht: 2,6 kg

APPARAATBESCHRIJVING

1. Behuizing van het apparaat
2. Luchtuitlaat
3. Bedieningspaneel
4. Basis

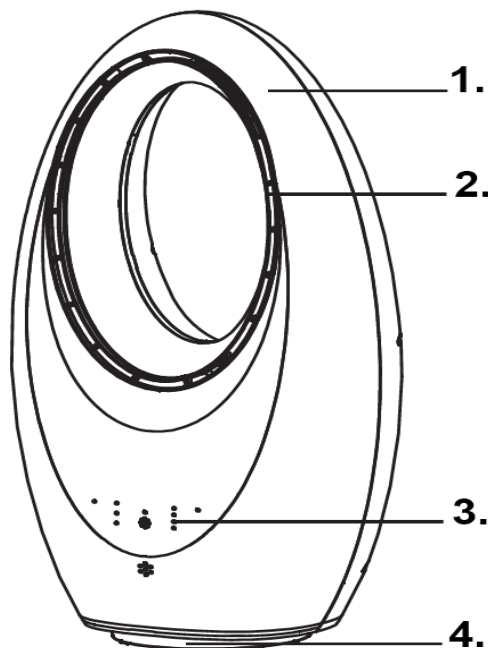

VOOR HET EERSTE GEBRUIK

1. Verwijder alle verpakkingsmaterialen.
2. Verwijder alle stickers en labels van het apparaat. (Behalve het label!)
3. Voordat u de ventilator aanzet, moet u ervoor zorgen dat alle onderdelen van de ventilator volledig zijn gemonteerd en dat alle schroeven en moeren goed zijn vastgedraaid.
4. Zorg ervoor dat de ventilator op een stabiele ondergrond staat voordat u begint.

Herinneren:

1. Zorg ervoor dat de ventilator op een vlakke en stabiele ondergrond staat voordat u hem gebruikt. Plaatsing op een helling kan schade veroorzaken.
2. Zet alle bedieningselementen in de UIT-stand en steek de stekker in een stopcontact dat overeenkomt met het typeplaatje van het product. Zorg ervoor dat de stekker goed vastzit.

BEDIENINGSPANEEL

1. AAN/UIT – wordt gebruikt om het apparaat aan en uit te zetten.
2. Swing – Druk hierop om de oscillatiefunctie in of uit te schakelen. Tijdens de oscillatie beweegt de luchtstroom langzaam horizontaal van links naar rechts.
3. Snelheid – Druk hierop om te schakelen tussen de drie beschikbare ventilatorsnelheden: hoog, gemiddeld en laag.
4. Timer - Druk herhaaldelijk om de gebruiksduur in stappen van 30 minuten te verlengen. De timer kan worden ingesteld van 30 minuten tot 7,5 uur. Wanneer de lampjes branden, wordt de ingestelde tijd weergegeven. Als bijvoorbeeld de lampjes 4 uur en 1 uur branden, is de timer ingesteld op 5 uur.
5. Licht - Druk om door de verlichtingsmodi te bladeren: groen, blauw, wit, paars.

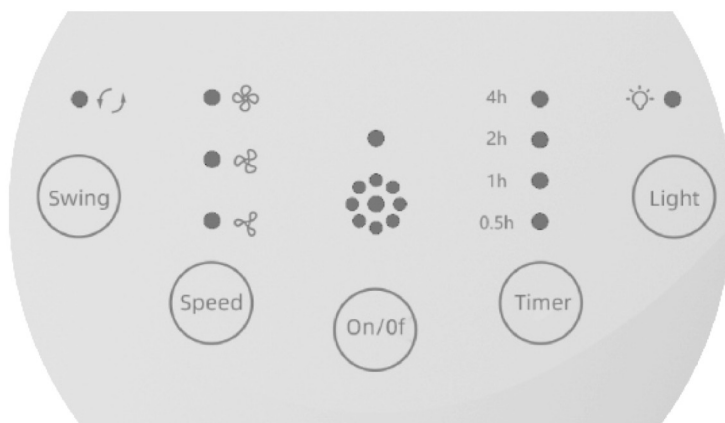

De bladloze ventilator wordt geleverd met een afstandsbediening waarmee u de functies van het apparaat volledig kunt bedienen.

BATTERIJVERVANGING

De afstandsbediening wordt gevoed door een lithium-knoopcelbatterij (CR2025). Als de afstandsbediening niet meer reageert, vervangt u de batterij door de onderstaande instructies te volgen:

1. Draai de afstandsbediening en druk de A-knop naar rechts.
2. Schuif de batterijlade naar buiten.
3. Vervang de batterij door hetzelfde type en zorg ervoor dat de positieve pool naar links wijst.

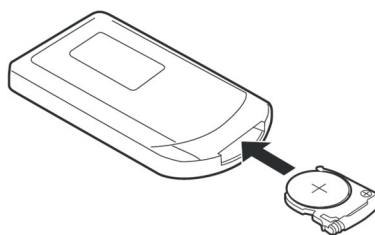
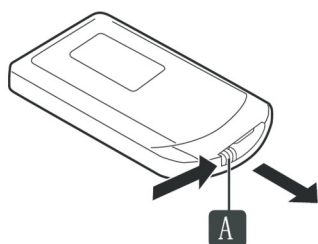

REINIGING EN ONDERHOUD

Dit apparaat vereist minimaal onderhoud. Het bevat geen onderdelen die door de gebruiker zelf onderhouden kunnen worden. Onderhoud dat demontage vereist, met uitzondering van reiniging, moet worden uitgevoerd door een gekwalificeerde technicus.

LET OP: Gebruik geen alkalische reinigingsmiddelen om schade aan het apparaat te voorkomen. Gebruik een zachte doek en een mild reinigingsmiddel.

Regelmatig onderhoud van het product zorgt ervoor dat het in een veilige en goede technische staat blijft.

Voor het schoonmaken:

- Haal altijd de stekker van het apparaat uit het stopcontact wanneer u het niet gebruikt of voordat u het schoonmaakt.
- Dompel de aandrijfeenheid nooit onder in water of een andere vloeistof en spoel deze ook niet af onder stromend water. Gebruik alleen een vochtige doek om de aandrijfeenheid schoon te maken.

Verzorging en reiniging:

1. Als de ventilator gedemonteerd moet worden, gaat u in omgekeerde volgorde te werk dan bij het monteren.
2. Reinig de onderdelen met een milde zeep (wasmiddel) en een vochtige doek of spons.
3. Gebruik geen spuitreinigers.
4. Gebruik een stofzuiger om voorzichtig stof uit de ventilatiegaten te verwijderen.

BELANGRIJK: Probeer dit apparaat niet zelf te repareren. Als het beschadigd lijkt, volg dan de instructies op de bijgevoegde garantiekaart.

LET OP: Gebruik nooit ruwe sponzen of schuurmiddelen om kunststof of metalen onderdelen schoon te maken. Dit kan het oppervlak beschadigen.

Wanneer u het apparaat niet gebruikt, bergt u het samen met de accessoires en de gebruiksaanwijzing op een veilige en droge plaats op.

Probleem	Mogelijke oorzaak	Oplossing
Geen stroom	<ol style="list-style-type: none">1. Het netsnoer is niet aangesloten.2. Er staat geen stroom op het stopcontact.3. De aan/uit-schakelaar staat niet aan.	<ol style="list-style-type: none">1. Sluit het netsnoer aan.2. Controleer of het stopcontact is ingeschakeld.3. Schakel het apparaat in.
Geuruitstoot van het apparaat	<ol style="list-style-type: none">1. Nieuw apparaat. Wanneer het apparaat voor het eerst wordt gebruikt, kan de ventilatormotor een geur afgeven die binnen een week na gebruik verdwijnt.	<ol style="list-style-type: none">1. Geen actie vereist.
Sterke trillingen en lawaai	<ol style="list-style-type: none">1. De ventilator wordt niet op een vlakke ondergrond gebruikt.2. De ventilator is mogelijk beschadigd.	<ol style="list-style-type: none">1. Plaats op een vlakke ondergrond. Je kunt er eventueel een trillingsdempende mat onder leggen.2. Als de ventilator beschadigd is, stop dan met het gebruik ervan en neem contact op met het servicecentrum.

TIPS EN INFORMATIE OVER HET BEHEER VAN GEBRUIKTE VERPAKKINGEN



De verpakking is gemaakt van milieuvriendelijke materialen die u bij uw plaatselijke recyclingcentrum kunt inleveren.

Gebruikt verpakkingsmateriaal dient te worden ingeleverd bij een door de lokale overheid aangewezen afvalverwerkingslocatie.

Neem voor informatie over recyclingmogelijkheden voor gebruikte producten contact op met uw gemeente of stadskantoor.



VERWIJDERING VAN GEBRUIKTE ELEKTRISCHE EN ELEKTRONISCHE APPARATUUR

Om milieuredenen mogen gebruikte elektrische en elektronische producten niet bij het gewone huisvuil worden gegooid, maar moeten ze op de juiste manier worden afgevoerd. Informatie over inzamelpunten en openingstijden kunt u opvragen bij de bevoegde autoriteiten.



Dit product voldoet aan de eisen van de toepasselijke Europese en nationale richtlijnen. Het product voldoet aan de Europese en nationale eisen voor de veiligheid van apparaten en producten.



Dit product voldoet aan de eisen van de relevante Europese en nationale RoHS-richtlijnen.

Wij behouden ons het recht voor om zonder voorafgaande kennisgeving wijzigingen aan te brengen in de tekst, het ontwerp en de technische gegevens van het product.

Bäste herr eller fru, tack för att du köpt vår produkt!

Innan du använder produkten, läs följande instruktioner för att säkerställa att produkten används korrekt.

Spara denna manual för framtida bruk och följ dess rekommendationer, eftersom underlåtenhet att följa dem kan utgöra en risk för liv eller hälsa.

ANSÖKAN

Denna apparat är endast avsedd för hushållsbruk. Ångrengöraren är endast avsedd för inomhusbruk. Den är inte avsedd för kommersiella eller liknande tillämpningar såsom:

- butiker, kontor och andra arbetsmiljöer;
- på gårdar;
- av kunder på hotell, motell och andra bostadsmiljöer;
- i bed and breakfast-anläggningar.

-ENDAST FÖR INOMHUSANVÄNDNING I HEMMA-

SÄKERHETSINSTRUKTIONER

Vid användning av elektriska apparater bör grundläggande försiktighetsåtgärder alltid följas, inklusive följande:

1. Läs alla instruktioner.
2. Använd inte apparaten för andra ändamål än de som den är avsedd för. Använd den endast enligt beskrivningen i denna manual.
3. Följ alltid gällande säkerhetsföreskrifter för att minimera risken för brand, elstötar och personsador när du använder elektriska apparater.
4. Kontrollera alltid att nätspänningen överensstämmer med den spänning som anges på typskylten.
5. Dra alltid ur sladden när apparaten inte används och före rengöring. Missbruka eller skada inte nätsladden.
6. Om nätsladden är skadad måste den bytas ut av tillverkaren, dess servicerepresentant eller en liknande kvalificerad person för att undvika fara.
7. Slå inte på eller av enheten genom att sätta i eller dra ut kontakten ur eluttaget.
8. Stäng av apparaten och dra alltid ur sladden ur uttaget när du rengör, flyttar eller ställer undan fläkten (dra i kontakten, inte i kabeln).
9. Produkten får inte användas av följande personer (inklusive barn): personer med fysiska eller psykiska funktionsnedsättningar, samt personer som saknar lämplig erfarenhet och kunskap om användning av enheten, såvida de inte övervakas och vägleds av en person som ansvarar för deras säkerhet.
10. Låt inte barn leka med denna produkt. När produkten används nära barn bör de övervakas noggrant.
11. Användaren får inte lämna fläkten utan uppsikt när den är ansluten till strömförsörjningen.
12. Enheten bör placeras på en stabil och pålitlig yta för att förhindra att den faller och skadas.
13. Utsätt inte produkten för regn eller direkt solljus.
14. Denna apparat är dubbelisolerad för din säkerhet. Försök inte att reparera apparaten. Returnera den till återförsäljaren eller en kvalificerad tekniker för reparation.
14. Håll fläkten borta från gardiner och andra material som kan täcka luftintagsgallret.
15. Apparaten bör inte användas med hjälp av en extern timer eller ett separat fjärrkontrollsystem.
16. Använd inte fläkten i rum där bensen används eller förvaras, använd inte fläkten nära brandfarliga material eller ämnen.
17. Täck inte över eller begränsa luftflödet. Använd inte enheten i dammiga miljöer.
18. För maximal prestanda bör det minsta avståndet till en vägg eller andra föremål vara 50 cm.
19. Flytta inte enheten medan den används.
20. Stick inte in fingrar, pennor eller andra föremål genom gallret eller in i fläktens roterande delar medan den är igång. Låt inte barn sticka in några föremål i det främre höljet.
21. Dra ur sladden till fläkten när du flyttar den från en plats till en annan eller när du tar bort gallret för rengöring.
22. Förpackningsmaterial (plastpåsar, polystyrenskum, spikar etc.) måste förvaras utom räckhåll för barn eftersom de utgör en potentiell fara.
23. Innan du tar bort gallren, vänta tills apparaten har stannat och sladden har kopplats ur. Knivarna fortsätter att fungera en kort stund efter att strömmen har stängts av.

BATTERIFÖRSIKTIGHETSÅTGÄRDER

VARNING: Svälj inte batterier; det finns risk för kemiska brännskador. Förvara batterier utom räckhåll för barn.

Den medföljande fjärrkontrollen innehåller ett litiumbatteri med knappcellsfunktion. Att svälja batteriet kan orsaka allvarliga inre skador eller till och med dödsfall.

1. Förvara nya och använda batterier utom räckhåll för barn.
2. Stäng alltid batterifacket ordentligt. Om det inte kan stängas ordentligt, avbryt användningen, ta ur batterierna och förvara enheten utom räckhåll för barn.
3. Om du misstänker att batterier kan ha svalts eller placerats i någon del av kroppen, sök omedelbart läkarvård.
4. Ta ut batteriet innan du skrotar enheten. Batterier måste kasseras på ett säkert sätt, inklusive att förvara dem utom räckhåll för barn. Även använda batterier kan orsaka skador.
5. Batterier får inte utsättas för värme, eld, solljus eller liknande källor.
6. Ta ut batterierna ur fjärrkontrollen om den blir varm eller om den inte ska användas under en längre tid.
7. Batterierna måste installeras i batterifacket med rätt polaritet;
8. Gamla batterier ska kasseras i enlighet med lokala föreskrifter.
9. Om batterivätska läcker ut, ta ut alla batterier och se till att den läckta vätskan inte kommer i kontakt med hud eller kläder.
10. Om batterivätska kommer i kontakt med hud eller kläder, skölj omedelbart med vatten.
11. Rengör batterifacket noggrant med en fuktig pappershandduk innan du sätter i nya batterier.
12. Explosionsrisk om batteriet byts ut mot fel typ. Använd och byt endast ut batterier mot batterier av samma storlek och typ.
13. Felaktig användning av batterier kan orsaka läckage, överhettning eller explosion.
14. Batterivätska är frätande och kan vara giftig. Den kan orsaka kemiska brännskador på hud och ögon. Den är skadlig vid förtäring.

SKADA ELLER TAPPA ENHETEN

1. Kontrollera alltid apparaten före användning. Kontrollera att alla delar är korrekt monterade.
2. Använd inte enheten om den har skadats, tappats, lämnats utomhus eller tappats i vatten. Lämna in den till en auktoriserad serviceverkstad för undersökning och reparation.

KONTAKT MED VATTEN

1. Sänk inte ner apparaten eller dess nätsladd i vatten. Använd inte med våta händer eller på fuktiga platser.
2. Placera inte fläkten bredvid ett öppet fönster. Regn som stänker på fläkten kan orsaka risk för elektriska stötar.
3. Rengör inte enheten genom att spraya den med vatten eller sänka den ner i vatten.

OBS: För att förhindra skador på enheten, använd inte alkaliska rengöringsmedel för att rengöra den; använd en mjuk trasa och mildt rengöringsmedel.

TEKNISKA DATA

- Modell: TB-960
- Nominell spänning: 220-240V
- Nominell frekvens: 50/60Hz
- Effekt: 60W
- Produktstorlek: 57,2 x 18 x 29,2 cm
- Vikt: 2,6 kg

ENHETSBEKRIVNING

1. Apparatsens hölje
2. Luftutlopp
3. Kontrollpanel
4. Bas

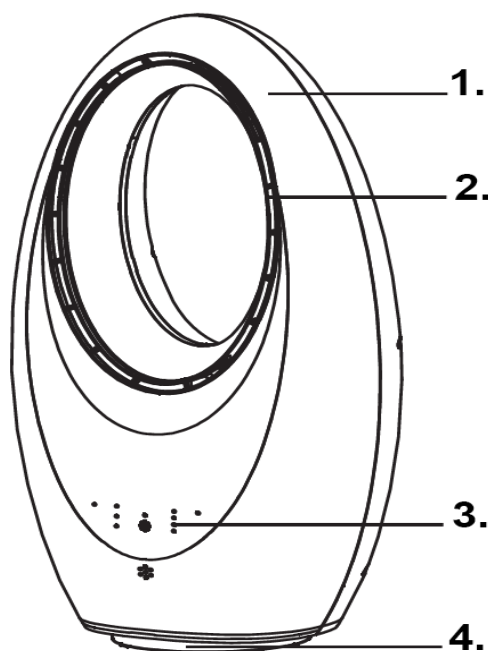

FÖRE FÖRSTA ANVÄNDNINGEN

1. Ta bort allt förpackningsmaterial.
2. Ta bort alla klistermärken och etiketter från enheten. (Förutom etikettmärket!)
3. Innan du slår på fläkten, se till att alla fläktdelar är helt monterade och att alla skruvar och muttrar är ordentligt åtdragna.
4. Se till att fläkten är placerad på en stabil yta innan du börjar.

Komma ihåg:

1. Innan du använder fläkten, se till att den är placerad på en plan och stabil yta. Att placera fläkten i en sluttning eller lutning kan orsaka skador.
2. Vrid alla kontroller till AV-läget och sätt i kontakten i ett uttag som matchar produktens märkskylt. Se till att kontakten är ordentligt isatt.

KONTROLLPANEL

1. PÅ/AV – används för att slå på och av enheten.
2. Svängning – Tryck för att slå på eller av oscillationsfunktionen. Under oscillationen rör sig luftflödet långsamt horisontellt från sida till sida.
3. Hastighet – Tryck för att växla mellan de tre tillgängliga fläkthastigheterna: hög, medel och låg.
4. Timer - Tryck upprepade gånger för att öka drifttiden i steg om 30 minuter. Timern kan ställas in från 30 minuter till 7,5 timmar. När lamporna tänds visas den inställda tiden. Om till exempel lamporna för 4 timmar och 1 timme tänds är timern inställd på 5 timmar.
5. Ljus – Tryck för att växla mellan alternativen för belysningsläge – grönt, blått, vitt, lila.

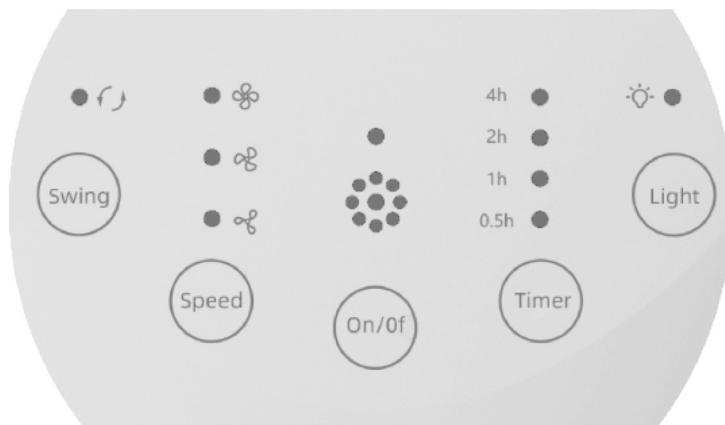

Den bladlösa fläkten levereras med en fjärrkontroll som ger full kontroll över enhetens funktioner.

BATTERIBYTE

Fjärrkontrollen drivs av ett litiumknappcells batteri (CR2025). Om fjärrkontrollen slutar svara, byt batteri genom att följa instruktionerna nedan:

1. Vrid fjärrkontrollen och tryck A-knappen åt höger.
2. Dra ut batterifacket.
3. Byt batteri mot samma typ och se till att pluspolen är vänd åt vänster.

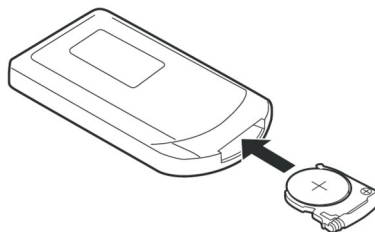
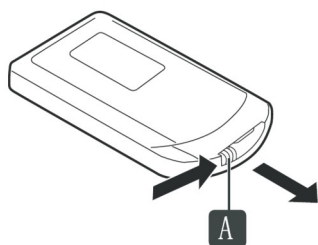

RENGÖRING OCH UNDERHÅLL

Denna apparat kräver minimalt underhåll. Den innehåller inga delar som kan repareras av användaren. All service som kräver demontering, utöver rengöring, måste utföras av en kvalificerad tekniker.

OBS: Använd inte alkaliska rengöringsmedel för att förhindra skador på enheten. Använd en mjuk trasa och ett mildt rengöringsmedel. Regelbundet underhåll av produkten kommer att hålla den i säkert och korrekt tekniskt skick.

Före rengöring:

- Koppla alltid ur apparaten från strömförsörjningen när den inte används eller före rengöring.
- Doppa aldrig drivenheten i vatten eller någon annan vätska, och skölj den inte under rinnande vatten. Använd endast en fuktig trasa för att rengöra drivenheten.

Skötsel och rengöring:

1. Om fläkten behöver demonteras, fortsätt i omvänd ordning mot monteringen.
2. Rengör delarna med mild tvål (tvättmedel) och en fuktig trasa eller svamp.
3. Använd inte sprayrengöringsmedel.
4. Använd en dammsugare för att försiktigt avlägsna damm från ventilationshålen.

VIKTIGT: Försök inte reparera enheten själv. Om den verkar vara skadad på något sätt, följ instruktionerna i det bifogade garantikortet.

WARNING: Använd aldrig grova svampar eller slipande rengöringsmedel för att rengöra plast- eller metalldelar eftersom det kan skada ytan.

När den inte används, förvara enheten tillsammans med dess tillbehör och bruksanvisning på en säker och torr plats.

Problem	Möjlig orsak	Lösning
Ingen ström	<ol style="list-style-type: none">1. Nätsladden är inte ansluten.2. Ingen ström i uttaget.3. Strömbrytaren är inte påslagen.	<ol style="list-style-type: none">1. Anslut nätsladden.2. Kontrollera om uttaget är påslaget.3. Slå på enheten.
Luktutsläpp från enheten	<ol style="list-style-type: none">1. Ny apparat. När apparaten används för första gången kan fläktmotorn avge en lukt som försvinner inom en vecka efter användning.	<ol style="list-style-type: none">1. Ingen åtgärd krävs.
Starka vibrationer och buller	<ol style="list-style-type: none">1. Fläkten används inte på en plan yta.2. Fläkten kan vara skadad.	<ol style="list-style-type: none">1. Placera på en plan yta. Du kan lägga en antivibrationsmatta under.2. Om fläkten är skadad, sluta använda den och kontakta servicecentret.

TIPS OCH INFORMATION OM HANTERING AV ANVÄND FÖRPACKNING



Förpackningen är tillverkad av miljövänliga material som kan lämnas in på din lokala återvinningscentral.

Använd förpackningsmaterial ska lämnas till en avsedd avfallshanteringsplats som anvisats av lokala myndigheter. För information om återvinningsalternativ för använda produkter, vänligen kontakta din lokala kommun eller stadskontor.



AVFALLSHANTERING AV BEGAGNAD ELEKTRISK OCH ELEKTRONISK UTRUSTNING

Av miljöskäl bör använda elektriska och elektroniska produkter inte slängas med vanligt hushållsavfall, utan de ska kasseras på rätt sätt. Information om insamlingsplatser och deras öppettider kan erhållas från berörda myndigheter.



Denna produkt uppfyller kraven i tillämpliga europeiska och nationella direktiv. Produkten uppfyller europeiska och nationella krav för säkerhet för apparater och produkter.



Denna produkt uppfyller kraven i relevanta europeiska och nationella RoHS-direktiv.

Vi förbehåller oss rätten att göra ändringar i produktens text, design och tekniska data utan föregående meddelande.

Αγαπητέ κύριε ή κυρία, σας ευχαριστούμε που αγοράσατε το προϊόν μας!

Πριν χρησιμοποιήσετε το προϊόν, διαβάστε τις ακόλουθες οδηγίες για να διασφαλίσετε τη σωστή χρήση του.

Παρακαλούμε φυλάξτε αυτό το εγχειρίδιο για μελλοντική αναφορά και ακολουθήστε τις συστάσεις του, καθώς η μη τήρησή τους μπορεί να θέσει σε κίνδυνο τη ζωή ή την υγεία.

ΕΦΑΡΜΟΓΗ

Αυτή η συσκευή προορίζεται μόνο για οικιακή χρήση. Ο ατμοκαθαριστής προορίζεται μόνο για εσωτερική χρήση. Δεν προορίζεται για χρήση σε εμπορικές ή παρόμοιες εφαρμογές όπως:

- καταστήματα, γραφεία και άλλα εργασιακά περιβάλλοντα·
- σε αγροκτήματα·
- από πελάτες σε ξενοδοχεία, μοτέλ και άλλα οικιστικά περιβάλλοντα·
- σε πανδοχεία.

-ΜΟΝΟ ΓΙΑ ΧΡΗΣΗ ΣΕ ΕΣΩΤΕΡΙΚΟ ΧΩΡΟ-

ΟΔΗΓΙΕΣ ΑΣΦΑΛΕΙΑΣ

Όταν χρησιμοποιείτε ηλεκτρικές συσκευές, θα πρέπει πάντα να ακολουθείτε βασικές προφυλάξεις, συμπεριλαμβανομένων των εξής:

1. Διαβάστε όλες τις οδηγίες.
2. Μην χρησιμοποιείτε τη συσκευή για σκοπούς διαφορετικούς από αυτούς για τους οποίους προορίζεται. Χρησιμοποιήστε την μόνο όπως περιγράφεται σε αυτό το εγχειρίδιο.
3. Όταν χρησιμοποιείτε ηλεκτρικές συσκευές, ακολουθείτε πάντα τους ισχύοντες κανονισμούς ασφαλείας για να ελαχιστοποιήσετε τον κίνδυνο πυρκαγιάς, ηλεκτροπληξίας και τραυματισμού.
4. Ελέγχετε πάντα ότι η τάση τροφοδοσίας αντιστοιχεί στην τάση που αναγράφεται στην πινακίδα τεχνικών χαρακτηριστικών.
5. Πάντα να αποσυνδέετε τη συσκευή από την πρίζα όταν δεν τη χρησιμοποιείτε και πριν τον καθαρισμό. Μην κακομεταχειρίζεστε ή καταστρέψετε το καλώδιο ρεύματος.
6. Εάν το καλώδιο τροφοδοσίας έχει υποστεί ζημιά, πρέπει να αντικατασταθεί από τον κατασκευαστή, τον αντιπρόσωπο σέρβις του ή από ένα εξίσου εξειδικευμένο άτομο, προκειμένου να αποφευχθεί τυχόν κίνδυνος.
7. Μην ενεργοποιείτε ή απενεργοποιείτε τη συσκευή εισάγοντας ή αφαιρώντας το φις από την ηλεκτρική πρίζα.
8. Όταν καθαρίζετε, μετακινείτε ή αποθηκεύετε τον ανεμιστήρα, απενεργοποιήστε τη συσκευή και αποσυνδέστε την πάντα από την πρίζα (τραβήξτε το φις, όχι το καλώδιο).
9. Το προϊόν δεν πρέπει να χρησιμοποιείται από τα ακόλουθα άτομα (συμπεριλαμβανομένων των παιδιών): άτομα με σωματικές ή νοητικές αναπηρίες, καθώς και άτομα που δεν διαθέτουν την κατάλληλη εμπειρία και γνώσεις στη χρήση της συσκευής, εκτός εάν επιβλέπονται και καθοδηγούνται από άτομο υπεύθυνο για την ασφάλειά τους.
10. Μην επιτρέπετε στα παιδιά να παίζουν με αυτό το προϊόν. Όταν χρησιμοποιείτε αυτό το προϊόν κοντά σε παιδιά, θα πρέπει να επιβλέπονται στενά.
11. Ο χρήστης δεν πρέπει να αφήνει τον ανεμιστήρα χωρίς επίβλεψη όταν είναι συνδεδεμένος στην παροχή ρεύματος.
12. Η συσκευή πρέπει να τοποθετείται σε σταθερή και αξιόπιστη επιφάνεια για να αποτρέπεται η πτώση και η πρόκληση ζημιάς.
13. Μην εκθέτετε το προϊόν σε βροχή ή άμεσο ηλιακό φως.
14. Αυτή η συσκευή διαθέτει διπλή μόνωση για την ασφάλειά σας. Μην επιχειρήσετε να επισκευάσετε τη συσκευή. Επιστρέψτε την στον αντιπρόσωπο ή σε έναν εξειδικευμένο τεχνικό για επισκευή.
14. Κρατήστε τον ανεμιστήρα μακριά από κουρτίνες και άλλα υλικά που μπορεί να καλύπτουν τη γρίλια εισαγωγής αέρα.
15. Η συσκευή δεν πρέπει να λειτουργεί μέσω εξωτερικού χρονοδιακόπτη ή ξεχωριστού συστήματος τηλεχειρισμού.
16. Μην χρησιμοποιείτε τον ανεμιστήρα σε χώρους όπου χρησιμοποιείται ή αποθηκεύεται βενζίνη, μην τον χρησιμοποιείτε κοντά σε εύφλεκτα υλικά ή ουσίες.
17. Μην καλύπτετε ή περιορίζετε τη ροή του αέρα. Μην χρησιμοποιείτε τη συσκευή σε περιβάλλον με σκόνη.
18. Για μέγιστη απόδοση, η ελάχιστη απόσταση από τοίχο ή άλλα αντικείμενα πρέπει να είναι 50 εκατοστά.
19. Μην μετακινείτε τη συσκευή ενώ βρίσκεται σε χρήση.
20. Μην εισάγετε τα δάχτυλά σας, μολύβια ή άλλα αντικείμενα μέσα από τη γρίλια ή στα περιστρεφόμενα μέρη του ανεμιστήρα ενώ λειτουργεί. Μην επιτρέπετε σε παιδιά να εισάγουν αντικείμενα στο μπροστινό περίβλημα.
21. Αποσυνδέστε τον ανεμιστήρα από την ηλεκτρική πρίζα όταν τον μετακινείτε από τη μία θέση στην άλλη ή όταν αφαιρείτε τη σχάρα για καθαρισμό.
22. Τα υλικά συσκευασίας (πλαστικές σακούλες, αφρός πολυστερίνης, καρφιά κ.λπ.) πρέπει να φυλάσσονται μακριά από παιδιά, καθώς αποτελούν πιθανή πηγή κινδύνου.
23. Πριν αφαιρέσετε τις γρίλιες, περιμένετε να σταματήσει η συσκευή και να αποσυνδεθεί από την πρίζα. Οι λεπίδες θα συνεχίσουν να λειτουργούν για λίγο μετά την απενεργοποίηση της τροφοδοσίας.

ΠΡΟΦΥΛΑΞΕΙΣ ΓΙΑ ΤΗ ΜΠΑΤΑΡΙΑ

ΠΡΟΕΙΔΟΠΟΙΗΣΗ: Μην καταπίνετε τις μπαταρίες. Υπάρχει κίνδυνος χημικών εγκαυμάτων. Κρατήστε τις μπαταρίες μακριά από παιδιά.

Το τηλεχειριστήριο που περιλαμβάνεται περιέχει μια μπαταρία λιθίου σε σχήμα κουμπού/νομίσματος. Η κατάποση της μπαταρίας μπορεί να προκαλέσει σοβαρούς εσωτερικούς τραυματισμούς ή ακόμη και θάνατο.

1. Κρατήστε τις καινούργιες και τις χρησιμοποιημένες μπαταρίες μακριά από παιδιά.
2. Κλείνετε πάντα καλά τη θήκη των μπαταριών. Εάν δεν μπορεί να κλείσει καλά, διακόψτε τη χρήση, αφαιρέστε τις μπαταρίες και φυλάξτε τη συσκευή μακριά από παιδιά.
3. Εάν υποψιάζεστε ότι οι μπαταρίες ενδέχεται να έχουν καταποθεί ή να έχουν τοποθετηθεί σε οποιοδήποτε μέρος του σώματος, ζητήστε αμέσως ιατρική βοήθεια.
4. Πριν από την απόρριψη της συσκευής, αφαιρέστε την μπαταρία. Οι μπαταρίες πρέπει να απορρίπτονται με ασφάλεια, συμπεριλαμβανομένης της φύλαξης τους μακριά από παιδιά. Ακόμα και οι χρησιμοποιημένες μπαταρίες μπορούν να προκαλέσουν τραυματισμό.
5. Οι μπαταρίες δεν πρέπει να εκτίθενται σε θερμότητα, φωτιά, ηλιακό φως ή παρόμοιες πηγές.
6. Αφαιρέστε τις μπαταρίες από το τηλεχειριστήριο εάν υπερθερμανθεί ή εάν δεν πρόκειται να χρησιμοποιηθεί για μεγάλο χρονικό διάστημα.
7. Οι μπαταρίες πρέπει να τοποθετούνται στη θήκη των μπαταριών με τη σωστή πολικότητα.
8. Οι παλιές μπαταρίες πρέπει να απορρίπτονται σύμφωνα με τους τοπικούς κανονισμούς.
9. Σε περίπτωση διαρροής υγρού μπαταρίας, αφαιρέστε όλες τις μπαταρίες, αποτρέποντας την επαφή του υγρού που έχει διαρρεύσει με το δέρμα ή τα ρούχα.
10. Εάν το υγρό της μπαταρίας έρθει σε επαφή με το δέρμα ή τα ρούχα, ξεπλύνετε αμέσως με νερό.
11. Πριν τοποθετήσετε νέες μπαταρίες, καθαρίστε καλά τη θήκη των μπαταριών με μια υγρή χαρτοπετσέτα.
12. Κίνδυνος έκρηξης εάν η μπαταρία αντικατασταθεί με λανθασμένο τύπο. Χρησιμοποιείτε και αντικαθιστάτε τις μπαταρίες μόνο με μπαταρίες ίδιου μεγέθους και τύπου.
13. Η ακατάλληλη χρήση των μπαταριών μπορεί να προκαλέσει διαρροή, υπερθέρμανση ή έκρηξη.
14. Το υγρό της μπαταρίας είναι διαβρωτικό και ενδέχεται να είναι τοξικό. Μπορεί να προκαλέσει χημικά εγκαύματα στο δέρμα και τα μάτια. Είναι επιβλαβές σε περίπτωση κατάποσης.

ΠΡΟΚΛΗΣΗ ΖΗΜΙΑΣ Ή ΠΤΩΣΗΣ ΤΗΣ ΣΥΣΚΕΥΗΣ

1. Να ελέγχετε πάντα τη συσκευή πριν από τη χρήση. Ελέγξτε ότι όλα τα μέρη είναι σωστά συναρμολογημένα.
2. Μην χρησιμοποιείτε τη συσκευή εάν έχει υποστεί ζημιά, έχει πέσει, έχει μείνει σε εξωτερικό χώρο ή έχει πέσει σε νερό. Επιστρέψτε την σε ένα εξουσιοδοτημένο κέντρο σέρβις για έλεγχο και επισκευή.

ΕΠΑΦΗ ΜΕ ΝΕΡΟ

1. Μην βυθίζετε τη συσκευή ή το καλώδιο τροφοδοσίας της σε νερό. Μην τη χρησιμοποιείτε με βρεγμένα χέρια ή σε υγρά μέρη.
2. Μην τοποθετείτε τον ανεμιστήρα δίπλα σε ανοιχτό παράθυρο. Η πιθανότητα πισιλίσματος βροχής πάνω στον ανεμιστήρα μπορεί να προκαλέσει ηλεκτροπληξία.
3. Μην καθαρίζετε τη συσκευή ψεκάζοντάς την με νερό ή βυθίζοντάς την σε νερό.

ΣΗΜΕΙΩΣΗ: Για να αποφύγετε τυχόν ζημιά στη συσκευή, μην χρησιμοποιείτε αλκαλικά καθαριστικά για τον καθαρισμό της. Χρησιμοποιήστε ένα μαλακό πανί και ήπιο απορρυπαντικό.

ΤΕΧΝΙΚΑ ΔΕΔΟΜΕΝΑ

- Μοντέλο: TB-960
- Ονομαστική τάση: 220-240V
- Ονομαστική συχνότητα: 50/60Hz
- Ισχύς: 60W
- Μέγεθος προϊόντος: 57,2 x 18 x 29,2 εκ.
- Βάρος: 2,6 κιλά

ΠΕΡΙΓΡΑΦΗ ΣΥΣΚΕΥΗΣ

1. Περιβλήμα συσκευής
2. Έξοδος αέρα
3. Πίνακας ελέγχου
4. Βάση

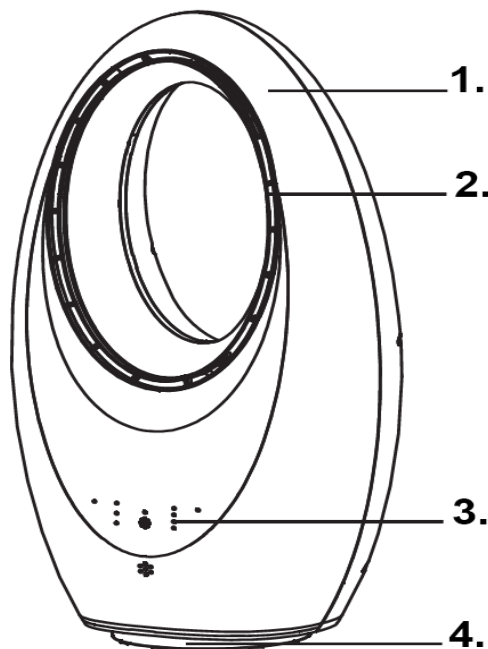

ΠΡΙΝ ΑΠΟ ΤΗΝ ΠΡΩΤΗ ΧΡΗΣΗ

1. Αφαιρέστε όλα τα υλικά συσκευασίας.
2. Αφαιρέστε όλα τα αυτοκόλλητα και τις ετικέτες από τη συσκευή. (Εκτός από την ετικέτα!)
3. Πριν ενεργοποιήσετε τον ανεμιστήρα, βεβαιωθείτε ότι όλα τα μέρη του είναι πλήρως συναρμολογημένα και ότι όλες οι βίδες και τα παξιμάδια είναι καλά σφιγμένα.
4. Πριν ξεκινήσετε, βεβαιωθείτε ότι ο ανεμιστήρας είναι τοποθετημένος σε σταθερή επιφάνεια.

Θυμάμαι:

1. Πριν χρησιμοποιήσετε τον ανεμιστήρα, βεβαιωθείτε ότι είναι τοποθετημένος σε επίπεδη και σταθερή επιφάνεια. Η τοποθέτηση του ανεμιστήρα σε κεκλιμένη επιφάνεια μπορεί να προκαλέσει ζημιά.
2. Γυρίστε όλα τα χειριστήρια στη θέση OFF και τοποθετήστε το φως σε μια πρίζα που ταιριάζει με την ετικέτα ονομαστικών τιμών του προϊόντος. Βεβαιωθείτε ότι το φως έχει τοποθετηθεί σωστά.

ΠΙΝΑΚΑΣ ΕΛΕΓΧΟΥ

1. ON/OFF – χρησιμοποιείται για την ενεργοποίηση και απενεργοποίηση της συσκευής.
2. Κούνια – Πατήστε για να ενεργοποιήσετε ή να απενεργοποιήσετε τη λειτουργία ταλάντωσης. Κατά τη διάρκεια της ταλάντωσης, η ροή αέρα κινείται αργά οριζόντια από πλευρά σε πλευρά.
3. Ταχύτητα – Πατήστε για εναλλαγή μεταξύ των τριών διαθέσιμων ταχυτήτων ανεμιστήρα: υψηλή, μεσαία και χαμηλή.
4. Χρονοδιακόπτης – Πατήστε επανειλημμένα για να αυξήσετε τον χρόνο λειτουργίας σε βήματα των 30 λεπτών. Ο χρονοδιακόπτης μπορεί να ρυθμιστεί από 30 λεπτά έως 7,5 ώρες. Όταν ανάψουν οι λυχνίες, θα εμφανιστεί η καθορισμένη ώρα. Για παράδειγμα, εάν ανάψουν οι λυχνίες 4h και 1h, ο χρονοδιακόπτης έχει ρυθμιστεί στις 5 ώρες.
5. Φως - Πατήστε για να μετακινηθείτε στις επιλογές λειτουργίας φωτισμού – πράσινο, μπλε, λευκό, μοβ.

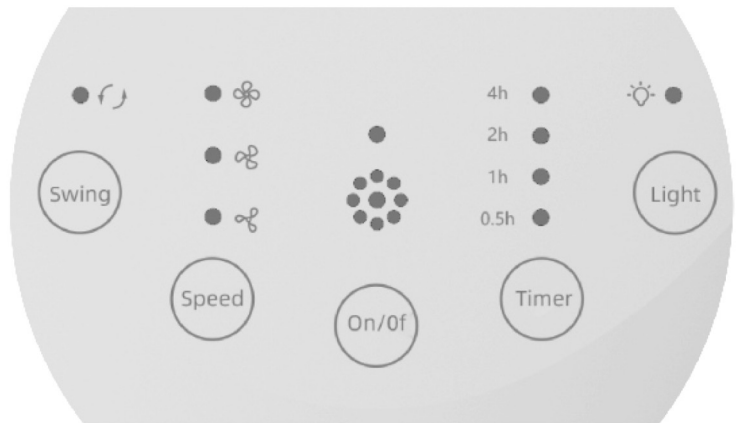

Ο ανεμιστήρας χωρίς πτερύγια διαθέτει τηλεχειριστήριο που επιτρέπει τον πλήρη έλεγχο των λειτουργιών της συσκευής.

ΑΝΤΙΚΑΤΑΣΤΑΣΗ ΜΠΑΤΑΡΙΑΣ

Το τηλεχειριστήριο τροφοδοτείται από μια μπαταρία λιθίου τύπου κουμπιού (CR2025). Εάν το τηλεχειριστήριο σταματήσει να ανταποκρίνεται, αντικαταστήστε την μπαταρία ακολουθώντας τις παρακάτω οδηγίες:

1. Γυρίστε το τηλεχειριστήριο και πατήστε το κουμπί A προς τα δεξιά.
2. Σύρετε προς τα έξω τη θήκη της μπαταρίας.
3. Αντικαταστήστε την μπαταρία με την ίδια ποιότητας, φροντίζοντας ο θετικός πόλος να είναι στραμμένος προς τα αριστερά.

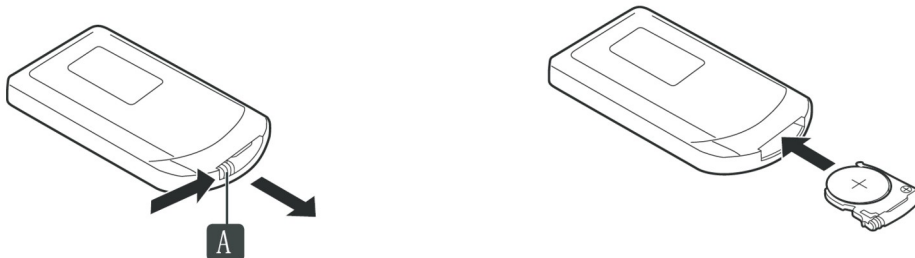

ΚΑΘΑΡΙΣΜΟΣ ΚΑΙ ΣΥΝΤΗΡΗΣΗ

Αυτή η συσκευή απαιτεί ελάχιστη συντήρηση. Δεν περιέχει εξαρτήματα που μπορούν να επισκευαστούν από τον χρήστη. Οποιαδήποτε συντήρηση που απαιτεί αποσυναρμολόγηση, εκτός από τον καθαρισμό, πρέπει να εκτελείται από εξειδικευμένο τεχνικό.

ΣΗΜΕΙΩΣΗ: Για να αποφύγετε τυχόν ζημιά στη συσκευή, μην χρησιμοποιείτε αλκαλικά καθαριστικά. Χρησιμοποιήστε ένα μαλακό πανί και ήπιο απορρυπαντικό.

Η τακτική συντήρηση του προϊόντος θα το διατηρεί σε ασφαλή και σωστή τεχνική κατάσταση.

Πριν τον καθαρισμό:

- Πάντα να αποσυνδέετε τη συσκευή από την πρίζα όταν δεν τη χρησιμοποιείτε ή πριν τον καθαρισμό.
- Μην βυθίζετε ποτέ τη μονάδα κίνησης σε νερό ή σε οποιοδήποτε άλλο υγρό και μην την ξεπλένετε με τρεχούμενο νερό. Χρησιμοποιήστε μόνο ένα υγρό πανί για να καθαρίσετε τη μονάδα κίνησης.

Φροντίδα και καθαρισμός:

1. Εάν ο ανεμιστήρας χρειάζεται αποσυναρμολόγηση, προχωρήστε με την αντίστροφη σειρά από τη συναρμολόγηση.
2. Καθαρίστε τα εξαρτήματα με ήπιο σαπούνι (απορρυπαντικό) και ένα υγρό πανί ή σφουγγάρι.
3. Μην χρησιμοποιείτε καθαριστικά σε σπρέι.
4. Χρησιμοποιήστε ηλεκτρική σκούπα για να αφαιρέσετε απαλά τη σκόνη από τις οπές εξαερισμού.

ΣΗΜΑΝΤΙΚΟ: Μην επιχειρήσετε να επισκευάσετε μόνοι σας αυτήν τη συσκευή. Εάν φαίνεται να έχει υποστεί οποιαδήποτε ζημιά, ακολουθήστε τις οδηγίες στην κάρτα εγγύησης που εσωκλείεται.

ΠΡΟΣΟΧΗ: Μην χρησιμοποιείτε ποτέ τραχιά σφουγγάρια ή λειαντικά καθαριστικά για να καθαρίσετε πλαστικά ή μεταλλικά μέρη, καθώς αυτό μπορεί να προκαλέσει ζημιά στην επιφάνεια.

Όταν δεν χρησιμοποιείτε τη συσκευή, φυλάξτε τη μαζί με τα αξεσουάρ και το εγχειρίδιο οδηγιών σε ασφαλές και ξηρό μέρος.

Πρόβλημα	Πιθανή αιτία	Διάλυμα
Δεν υπάρχει ρεύμα	<ol style="list-style-type: none">1. Το καλώδιο τροφοδοσίας δεν είναι συνδεδεμένο.2. Δεν υπάρχει ρεύμα στην πρίζα.3. Ο διακόπτης λειτουργίας δεν είναι ενεργοποιημένος.	<ol style="list-style-type: none">1. Συνδέστε το καλώδιο τροφοδοσίας.2. Ελέγξτε αν η πρίζα είναι ενεργοποιημένη.3. Ενεργοποιήστε τη συσκευή.
Εκπομπή οσμής από τη συσκευή	<ol style="list-style-type: none">1. Καινούργια συσκευή. Όταν η συσκευή χρησιμοποιείται για πρώτη φορά, ο κινητήρας του ανεμιστήρα μπορεί να εκπέμπει μια οσμή που θα εξαφανιστεί μέσα σε μια εβδομάδα χρήσης.	<ol style="list-style-type: none">1. Δεν απαιτείται καμία ενέργεια.
Ισχυροί κραδασμοί και θόρυβος	<ol style="list-style-type: none">1. Ο ανεμιστήρας δεν χρησιμοποιείται σε επίπεδη επιφάνεια.2. Ο ανεμιστήρας ενδέχεται να έχει υποστεί ζημιά.	<ol style="list-style-type: none">1. Τοποθετήστε το σε μια επίπεδη επιφάνεια. Μπορείτε να τοποθετήσετε ένα αντικραδασμικό υπόστρωμα από κάτω.2. Εάν ο ανεμιστήρας έχει υποστεί ζημιά, διακόψτε τη χρήση του και επικοινωνήστε με το κέντρο σέρβις.

ΣΥΜΒΟΥΛΕΣ ΚΑΙ ΠΛΗΡΟΦΟΡΙΕΣ ΓΙΑ ΤΗ ΔΙΑΧΕΙΡΙΣΗ ΧΡΗΣΙΜΟΠΟΙΗΜΕΝΩΝ ΣΥΣΚΕΥΑΣΙΩΝ



Η συσκευασία είναι κατασκευασμένη από φιλικά προς το περιβάλλον υλικά που μπορούν να απορριφθούν στο τοπικό σας κέντρο ανακύκλωσης.

Τα χρησιμοποιημένα υλικά συσκευασίας θα πρέπει να παραδίδονται σε καθορισμένο χώρο διάθεσης αποβλήτων που ορίζεται από τις τοπικές αρχές. Για πληροφορίες σχετικά με τις επιλογές ανακύκλωσης χρησιμοποιημένων προϊόντων, επικοινωνήστε με το τοπικό σας δήμο ή το γραφείο της πόλης σας.



ΑΠΟΡΡΙΨΗ ΧΡΗΣΙΜΟΠΟΙΗΜΕΝΟΥ ΗΛΕΚΤΡΙΚΟΥ ΚΑΙ ΗΛΕΚΤΡΟΝΙΚΟΥ ΕΞΟΠΛΙΣΜΟΥ

Για περιβαλλοντικούς λόγους, τα χρησιμοποιημένα ηλεκτρικά και ηλεκτρονικά προϊόντα δεν πρέπει να απορρίπτονται με τα συνηθισμένα οικιακά απορρίμματα, αλλά θα πρέπει να απορρίπτονται με τον κατάλληλο τρόπο. Πληροφορίες σχετικά με τα σημεία συλλογής και το ωράριο λειτουργίας τους μπορείτε να λάβετε από τις αρμόδιες αρχές.



Αυτό το προϊόν συμμορφώνεται με τις απαιτήσεις των ισχυουσών ευρωπαϊκών και εθνικών οδηγιών. Το προϊόν πληροί τις ευρωπαϊκές και εθνικές απαιτήσεις για την ασφάλεια συσκευών και προϊόντων.



Αυτό το προϊόν συμμορφώνεται με τις απαιτήσεις των σχετικών ευρωπαϊκών και εθνικών οδηγιών RoHS.

Διατηρούμε το δικαίωμα να κάνουμε αλλαγές στο κείμενο, το σχεδιασμό και τα τεχνικά δεδομένα του προϊόντος χωρίς προειδοποίηση.

Stimate Domnule sau Stimate Doamnă, vă mulțumim pentru achiziționarea produsului nostru!

Înainte de a utiliza produsul, vă rugăm să citiți următoarele instrucțiuni pentru a asigura utilizarea corectă a acestuia.

Vă rugăm să păstrați acest manual pentru referințe ulterioare și să urmați recomandările sale, deoarece nerespectarea acestora poate reprezenta un risc pentru viață sau sănătate.

APLICAȚIE

Acest aparat este destinat exclusiv uzului casnic. Aparatul de curățat cu abur este destinat exclusiv uzului în interior. Nu este destinat utilizării în aplicații comerciale sau similare, cum ar fi:

- magazine, birouri și alte medii de lucru;
- la ferme;
- de către clienți în hoteluri, moteluri și alte medii rezidențiale;
- în unități de cazare cu mic dejun.

-NUMAI PENTRU UZ INTERIOR CASNIC-

INSTRUCȚIUNI DE SIGURANȚĂ

Când utilizați aparate electrice, trebuie respectate întotdeauna precauțiile de bază, inclusiv următoarele:

1. Citiți toate instrucțiunile.
2. Nu utilizați aparatul în alte scopuri decât cele pentru care este destinat. Utilizați-l numai conform descrierii din acest manual.
3. Când utilizați aparate electrice, respectați întotdeauna reglementările de siguranță aplicabile pentru a reduce la minimum riscul de incendiu, electrocutare și vătămare corporală.
4. Verificați întotdeauna dacă tensiunea de alimentare corespunde cu tensiunea indicată pe plăcuța cu datele tehnice.
5. Deconectați întotdeauna aparatul de la priză atunci când nu îl utilizați și înainte de curățare. Nu abuzați și nu deteriorați cablul de alimentare.
6. Dacă cablul de alimentare este deteriorat, acesta trebuie înlocuit de către producător, agentul său de service sau o persoană cu calificare similară pentru a evita un pericol.
7. Nu porniți sau opriți dispozitivul prin introducerea sau scoaterea ștecherului din priză electrică.
8. Când curățați, mutați sau depozitați ventilatorul, opriți dispozitivul și deconectați-l întotdeauna de la priză (trageți de ștecher, nu de cablu).
9. Produsul nu trebuie utilizat de către următoarele persoane (inclusiv copii): persoane cu dizabilități fizice sau mentale, precum și persoane care nu dețin experiența și cunoștințele necesare în utilizarea dispozitivului, cu excepția cazului în care sunt supravegheate și îndrumate de o persoană responsabilă pentru siguranța lor.
10. Nu permiteți copiilor să se joace cu acest produs. Când utilizați acest produs în apropierea copiilor, aceștia trebuie supravegheați cu atenție.
11. Utilizatorul nu trebuie să lase ventilatorul nesupravegheat atunci când este conectat la sursa de alimentare.
12. Dispozitivul trebuie așezat pe o suprafață stabilă și fiabilă pentru a preveni căderea și deteriorarea acestuia.
13. Nu expuneți produsul la ploaie sau la lumina directă a soarelui.
14. Acest aparat are izolație dublă pentru siguranța dumneavoastră. Nu încercați să reparați aparatul. Returnați-l la distribuitor sau la un tehnician calificat pentru reparații.
14. Nu lăsați ventilatorul să se apropie de perdele și alte materiale care ar putea acoperi grila de admisie a aerului.
15. Aparatul nu trebuie acționat prin intermediul unui temporizator extern sau al unui sistem de telecomandă separat.
16. Nu utilizați ventilatorul în încăperi în care se utilizează sau se depozitează benzină, nu utilizați ventilatorul în apropierea materialelor sau substanțelor inflamabile.
17. Nu acoperiți și nu restricționați fluxul de aer. Nu utilizați dispozitivul într-un mediu prăfuit.
18. Pentru performanțe maxime, distanța minimă față de un perete sau alte obiecte trebuie să fie de 50 cm.
19. Nu mișcați dispozitivul în timp ce este în uz.
20. Nu introduceți degetele, creioanele sau alte obiecte prin grilă sau în piesele rotative ale ventilatorului în timp ce acesta funcționează. Nu permiteți copiilor să introducă obiecte în carcasa frontală.
21. Deconectați ventilatorul de la priză electrică atunci când îl mutați dintr-un loc în altul sau când scoateți grila pentru curățare.
22. Materialele de ambalare (pungi de plastic, spumă de polistiren, cuie etc.) trebuie ținute departe de copii, deoarece constituie o sursă potențială de pericol.
23. Înainte de a scoate grilajele, așteptați ca aparatul să se oprească și să fie deconectat de la priză. Lamele vor continua să funcționeze pentru scurt timp după oprirea alimentării.

PRECAUȚII PRIVIND BATERIA

AVERTISMENT: Nu înghițiți bateriile; există riscul de arsuri chimice. A nu se lăsa la îndemâna copiilor.

Telecomanda inclusă conține o baterie litiu tip buton/de tip buton. Înghițirea bateriei poate provoca leziuni interne grave sau chiar decesul.

1. A nu se lăsa la îndemâna copiilor bateriile noi și uzate.
2. Închideți întotdeauna compartimentul bateriilor în siguranță. Dacă nu se poate închide în siguranță, întrerupeți utilizarea, scoateți bateriile și nu lăsați dispozitivul la îndemâna copiilor.
3. Dacă suspectați că bateriile au fost înghițite sau introduse în orice parte a corpului, solicitați imediat asistență medicală.
4. Înainte de a casa dispozitivul, scoateți bateria. Bateriile trebuie eliminate în siguranță, inclusiv a nu se lăsa la îndemâna copiilor. Chiar și celulele uzate pot provoca leziuni.
5. Bateriile nu trebuie expuse la căldură, foc, soare sau surse similare.
6. Scoateți bateriile din telecomandă dacă aceasta se încălzește sau dacă nu va fi utilizată pentru o perioadă lungă de timp.
7. Bateriile trebuie instalate în compartimentul pentru baterii cu polaritatea corectă;
8. Bateriile vechi trebuie eliminate în conformitate cu reglementările locale.
9. Dacă există scurgeri de lichid din baterie, scoateți toate bateriile, împiedicând lichidul scurs să intre în contact cu pielea sau îmbrăcămintea.
10. Dacă lichidul din baterie intră în contact cu pielea sau îmbrăcămintea, clătiți imediat cu apă.
11. Înainte de a introduce baterii noi, curățați bine compartimentul bateriilor cu un prosop de hârtie umed.
12. Pericol de explozie dacă bateria este înlocuită cu un tip incorect. Folosiți și înlocuiți bateriile numai cu baterii de aceeași dimensiune și tip.
13. Utilizarea necorespunzătoare a bateriilor poate cauza scurgeri, supraîncălzire sau explozie.
14. Lichidul bateriei este coroziv și poate fi toxic. Poate provoca arsuri chimice ale pielii și ochilor. Este nociv în caz de înghițire.

DETERIORAREA SAU SCAPAREA DISPOZITIVULUI

1. Verificați întotdeauna dispozitivul înainte de utilizare. Verificați dacă toate piesele sunt asamblate corect.
2. Nu utilizați dispozitivul dacă a fost deteriorat, scăpat pe jos, lăsat afară sau scăpat în apă. Returnați-l la un centru de service autorizat pentru examinare și reparare.

CONTACTUL CU APA

1. Nu scufundați aparatul sau cablul de alimentare în apă. Nu utilizați cu mâinile ude sau în locuri umede.
2. Nu așezați ventilatorul lângă o fereastră deschisă. Stropirea cu apă de ploaie pe ventilator poate crea risc de electrocutare.
3. Nu curățați dispozitivul pulverizându-l cu apă sau scufundându-l în apă.

NOTĂ: Pentru a preveni deteriorarea dispozitivului, nu utilizați agenți de curățare alcalini; folosiți o cârpă moale și un detergent blând.

DATE TEHNICE

- Model: TB-960
- Tensiune nominală: 220-240V
- Frecvență nominală: 50/60Hz
- Putere: 60W
- Dimensiuni produs: 57,2 x 18 x 29,2 cm
- Greutate: 2,6 kg

DESCRIEREA DISPOZITIVULUI

1. Carcasa dispozitivului
2. Evacuare aer
3. Panou de control
4. Bază

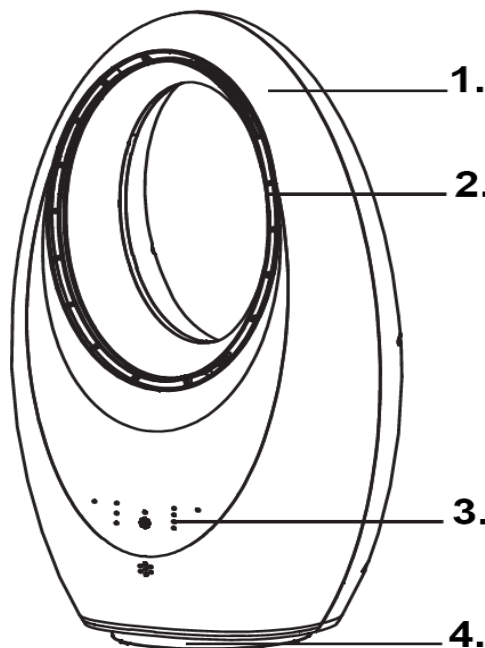

ÎNAINTE DE PRIMA UTILIZARE

1. Îndepărtați toate materialele de ambalare.
2. Îndepărtați toate autocolantele și etichetele de pe dispozitiv. (Cu excepția marcatului de pe etichetă!)

3. Înainte de a porni ventilatorul, asigurați-vă că toate componentele ventilatorului sunt complet asamblate și că toate șuruburile și piulițele sunt strânse bine.

4. Înainte de a începe, asigurați-vă că ventilatorul este așezat pe o suprafață stabilă.

Rețineți:

1. Înainte de a utiliza ventilatorul, asigurați-vă că este așezat pe o suprafață plană și stabilă. Amplasarea ventilatorului pe o pantă sau pe o suprafață înclinată poate provoca deteriorări.

2. Rotiți toate comenzile în poziția OPRIT și introduceți ștecherul într-o priză care corespunde cu eticheta de specificații a produsului. Asigurați-vă că ștecherul este complet introdus.

PANOU DE CONTROL

1. PORNIT/OPRIT – utilizat pentru a porni și opri dispozitivul.

2. Oscilație – Apăsați pentru a activa sau dezactiva funcția de oscilație. În timpul oscilației, fluxul de aer se mișcă lent pe orizontală dintr-o parte în alta.

3. Viteză – Apăsați pentru a comuta între cele trei viteze disponibile ale ventilatorului: mare, medie și mică.

4. Cronometru - Apăsați în mod repetat pentru a crește timpul de funcționare în trepte de 30 de minute. Cronometrul poate fi setat de la 30 de minute la 7,5 ore. Când luminile se aprind, va fi afișată ora setată. De exemplu, dacă luminile 4h și 1h se aprind, cronometrul este setat pentru 5 ore.

5. Lumină - Apăsați pentru a parcurge opțiunile modului de iluminare - verde, albastru, alb, violet.

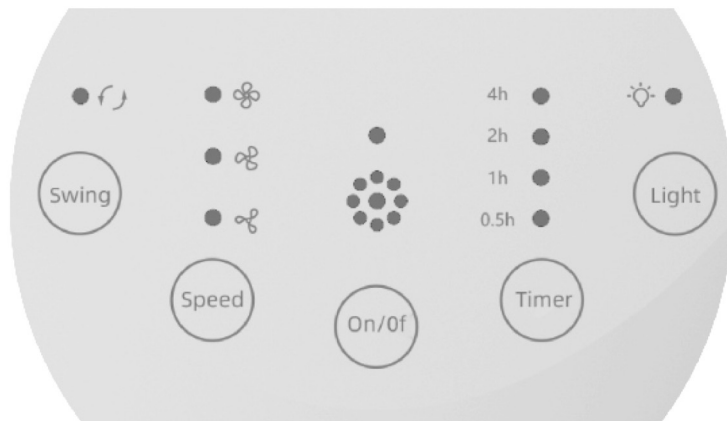

Ventilatorul fără lame vine cu o telecomandă care permite controlul complet al funcțiilor dispozitivului.

ÎNLOCUIREA BATERIEI

Telecomanda este alimentată de o baterie tip buton cu litiu (CR2025). Dacă telecomanda nu mai răspunde, înlocuiți bateria urmând instrucțiunile de mai jos:

1. Rotiți telecomanda și apăsați butonul A spre dreapta.

2. Glisați afară tava bateriei.

3. Înlocuiți bateria cu una de același tip, asigurându-vă că borna pozitivă este orientată spre stânga.

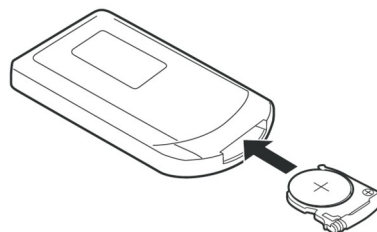
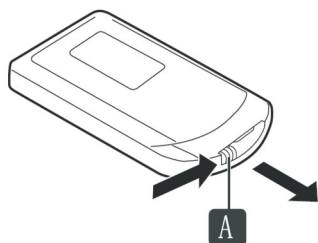

CURĂȚARE ȘI ÎNTREȚINERE

Acest aparat necesită o întreținere minimă. Nu conține piese care să poată fi reparate de utilizator. Orice intervenție de service care necesită dezasamblare, alta decât curățarea, trebuie efectuată de către un tehnician calificat.

NOTĂ: Pentru a preveni deteriorarea dispozitivului, nu utilizați agenți de curățare alcalini. Folosiți o cârpă moale și un detergent blând.

Întreținerea regulată a produsului îl va menține în stare tehnică sigură și corespunzătoare.

Înainte de curățare:

- Deconectați întotdeauna aparatul de la sursa de alimentare atunci când nu îl utilizați sau înainte de curățare.

- Nu scufundați niciodată unitatea de acționare în apă sau în orice alt lichid și nu o clătiți sub jet de apă. Folosiți doar o lavetă umedă pentru a curăța unitatea de acționare.

Îngrijire și curățare:

1. Dacă ventilatorul necesită dezasamblare, procedați în ordine inversă asamblării.

2. Curățați piesele cu un săpun blând (detergent) și o cârpă sau un burete umed.

3. Nu folosiți produse de curățare cu spray.

4. Folosiți un aspirator pentru a îndepărta ușor praful din orificiile de ventilație.

IMPORTANT: Nu încercați să reparați singur acest dispozitiv. Dacă pare deteriorat în vreun fel, urmați instrucțiunile din cardul de garanție inclus.

ATENȚIE: Nu folosiți niciodată bureți aspri sau substanțe de curățare abrazive pentru a curăța piesele din plastic sau metal, deoarece acestea pot deteriora suprafața.

Când nu este utilizat, depozitați dispozitivul împreună cu accesoriile și manualul de instrucțiuni într-un loc sigur și uscat.

Problemă	Cauză posibilă	Soluție
Fără curent	<ol style="list-style-type: none">1. Cablul de alimentare nu este conectat.2. Nu există curent în priză.3. Întrerupătorul de alimentare nu este pornit.	<ol style="list-style-type: none">1. Conectați cablul de alimentare.2. Verificați dacă priza este pornită.3. Porniți dispozitivul.
Emisia de mirosuri din partea dispozitivului	<ol style="list-style-type: none">1. Aparat nou. Când aparatul este utilizat pentru prima dată, motorul ventilatorului poate emite un miros care va dispărea în decurs de o săptămână de utilizare.	<ol style="list-style-type: none">1. Nu este necesară nicio acțiune.
Vibrații puternice și zgomot	<ol style="list-style-type: none">1. Ventilatorul nu este utilizat pe o suprafață plană.2. Ventilatorul poate fi defect.	<ol style="list-style-type: none">1. Așezați pe o suprafață plană. Puteți plasa un covoraș antivibrații dedesubt.2. Dacă ventilatorul este deteriorat, încetați să îl utilizați și contactați centrul de service.

SEFURI ȘI INFORMAȚII PRIVIND GESTIONAREA AMBALAJELELOR FOLOSITE



Ambalajul este fabricat din materiale ecologice care pot fi eliminate la centrul local de reciclare.

Materialele de ambalare folosite trebuie livrate la un punct de colectare a deșeurilor desemnat de autoritățile locale. Pentru informații despre opțiunile de reciclare a produselor uzate, vă rugăm să contactați primăria sau primăria locală.



ELIMINAREA ECHIPAMENTELOR ELECTRICE ȘI ELECTRONICE UZATE

Din motive legate de mediu, produsele electrice și electronice uzate nu trebuie eliminate la gunoierul menajer obișnuit, ci trebuie eliminate în mod corespunzător. Informații despre punctele de colectare și programul lor de funcționare pot fi obținute de la autoritățile competente.



Acest produs respectă cerințele directivelor europene și naționale aplicabile. Produsul îndeplinește cerințele europene și naționale privind siguranța dispozitivelor și produselor.



Acest produs respectă cerințele directivelor RoHS europene și naționale relevante.

Ne rezervăm dreptul de a modifica textul, designul și datele tehnice ale produsului fără notificare prealabilă.

Prezado(a) senhor(a), obrigado por adquirir nosso produto!

Antes de usar o produto, leia as seguintes instruções para garantir o uso correto do produto.

Guarde este manual para referência futura e siga suas recomendações, pois o não cumprimento delas pode representar risco à vida ou à saúde.

APLICATIVO

Este aparelho destina-se apenas a uso doméstico. O limpador a vapor destina-se apenas a uso interno. Não se destina ao uso em aplicações comerciais ou similares, como:

- lojas, escritórios e outros ambientes de trabalho;
- em fazendas;
- por clientes em hotéis, motéis e outros ambientes residenciais;
- em estabelecimentos de hospedagem com café da manhã.

-SOMENTE PARA USO INTERNO DOMÉSTICO-

INSTRUÇÕES DE SEGURANÇA

Ao usar aparelhos elétricos, precauções básicas devem sempre ser seguidas, incluindo as seguintes:

1. Leia todas as instruções.
2. Não utilize o aparelho para outros fins que não aqueles a que se destina. Utilize-o somente conforme descrito neste manual.
3. Ao utilizar aparelhos elétricos, siga sempre as normas de segurança aplicáveis para minimizar o risco de incêndio, choque elétrico e ferimentos pessoais.
4. Verifique sempre se a tensão de alimentação corresponde à indicada na placa de características.
5. Sempre desligue o aparelho da tomada quando não estiver em uso e antes de limpá-lo. Não abuse nem danifique o cabo de alimentação.
6. Se o cabo de alimentação estiver danificado, ele deverá ser substituído pelo fabricante, seu agente de serviço ou uma pessoa igualmente qualificada para evitar riscos.
7. Não ligue ou desligue o dispositivo inserindo ou removendo o plugue da tomada elétrica.
8. Ao limpar, mover ou guardar o ventilador, desligue o aparelho e sempre desconecte-o da tomada (puxe o plugue, não o cabo).
9. O produto não deve ser usado pelas seguintes pessoas (incluindo crianças): pessoas com deficiências físicas ou mentais, bem como pessoas sem experiência e conhecimento adequados no uso do dispositivo, a menos que sejam supervisionadas e orientadas por uma pessoa responsável por sua segurança.
10. Não permita que crianças brinquem com este produto. Ao usar este produto perto de crianças, elas devem ser supervisionadas de perto.
11. O usuário não deve deixar o ventilador sem supervisão quando estiver conectado à rede elétrica.
12. O dispositivo deve ser colocado em uma superfície estável e confiável para evitar que ele caia e seja danificado.
13. Não exponha o produto à chuva ou luz solar direta.
14. Este aparelho possui isolamento duplo para sua segurança. Não tente consertá-lo. Devolva-o ao revendedor ou a um técnico qualificado para reparo.
14. Mantenha o ventilador longe de cortinas e outros materiais que possam cobrir a grade de entrada de ar.
15. O aparelho não deve ser operado por meio de um temporizador externo ou sistema de controle remoto separado.
16. Não utilize o ventilador em ambientes onde seja utilizada ou armazenada gasolina, não utilize o ventilador perto de materiais ou substâncias inflamáveis.
17. Não cubra nem restrinja o fluxo de ar. Não utilize o dispositivo em ambientes empoeirados.
18. Para desempenho máximo, a distância mínima de uma parede ou outros objetos deve ser de 50 cm.
19. Não mova o dispositivo enquanto ele estiver em uso.
20. Não insira dedos, lápis ou quaisquer outros objetos na grade ou nas partes giratórias do ventilador enquanto ele estiver em funcionamento. Não permita que crianças insiram objetos na parte frontal do gabinete.
21. Desconecte o ventilador da tomada elétrica ao movê-lo de um local para outro ou ao remover a grade para limpeza.
22. Os materiais de embalagem (sacos plásticos, isopor, pregos, etc.) devem ser mantidos fora do alcance das crianças, pois constituem uma potencial fonte de perigo.
23. Antes de remover as grades, espere o aparelho parar e ser desligado da tomada. As lâminas continuarão funcionando por um curto período após o desligamento da energia.

PRECAUÇÕES COM A BATERIA

AVISO: Não engula as pilhas; há risco de queimaduras químicas. Mantenha as pilhas fora do alcance de crianças.

O controle remoto incluso contém uma bateria de lítio tipo botão/moeda. Ingerir a bateria pode causar ferimentos internos graves ou até mesmo a morte.

1. Mantenha pilhas novas e usadas fora do alcance de crianças.
2. Feche sempre bem o compartimento da bateria. Se não conseguir fechá-lo, interrompa o uso, remova as baterias e mantenha o dispositivo fora do alcance de crianças.
3. Se você suspeitar que as pilhas foram engolidas ou colocadas dentro de qualquer parte do corpo, procure atendimento médico imediatamente.
4. Antes de descartar o dispositivo, remova a bateria. As baterias devem ser descartadas com segurança, inclusive mantendo-as fora do alcance de crianças. Mesmo as usadas podem causar ferimentos.
5. As baterias não devem ser expostas ao calor, fogo, luz solar ou fontes semelhantes.
6. Remova as pilhas do controle remoto se ele esquentar ou se não for usado por um longo período.
7. As pilhas devem ser instaladas no compartimento de pilhas com a polaridade correta;
8. Baterias velhas devem ser descartadas de acordo com as regulamentações locais.
9. Se houver vazamento de fluido da bateria, remova todas as baterias, evitando que o fluido vazado entre em contato com a pele ou roupas.
10. Se o fluido da bateria entrar em contato com a pele ou roupas, lave imediatamente com água.
11. Antes de inserir pilhas novas, limpe bem o compartimento das pilhas com uma toalha de papel úmida.
12. Perigo de explosão se a bateria for substituída por uma do tipo incorreto. Utilize e substitua as baterias somente por baterias do mesmo tamanho e tipo.
13. O uso inadequado das baterias pode causar vazamento, superaquecimento ou explosão.
14. O fluido da bateria é corrosivo e pode ser tóxico. Pode causar queimaduras químicas na pele e nos olhos. É nocivo se ingerido.

DANIFICAR OU QUEBRAR O DISPOSITIVO

1. Sempre inspecione o dispositivo antes de usá-lo. Verifique se todas as peças estão montadas corretamente.
2. Não utilize o dispositivo se ele estiver danificado, tiver caído, tiver sido deixado ao ar livre ou tiver caído na água. Devolva-o a uma assistência técnica autorizada para análise e reparo.

CONTATO COM ÁGUA

1. Não mergulhe o aparelho ou o cabo de alimentação em água. Não o utilize com as mãos molhadas ou em locais úmidos.
2. Não coloque o ventilador próximo a uma janela aberta. A chuva respingada no ventilador pode causar risco de choque elétrico.
3. Não limpe o dispositivo borrifando-o com água ou mergulhando-o em água.

OBSERVAÇÃO: Para evitar danos ao dispositivo, não use agentes de limpeza alcalinos para limpá-lo; use um pano macio e detergente neutro.

DADOS TÉCNICOS

- Modelo: TB-960
- Tensão nominal: 220-240V
- Frequência nominal: 50/60Hz
- Potência: 60W
- Tamanho do produto: 57,2 x 18 x 29,2 cm
- Peso: 2,6 kg

DESCRIÇÃO DO DISPOSITIVO

1. Invólucro do dispositivo
2. Saída de ar
3. Painel de controle
4. Base

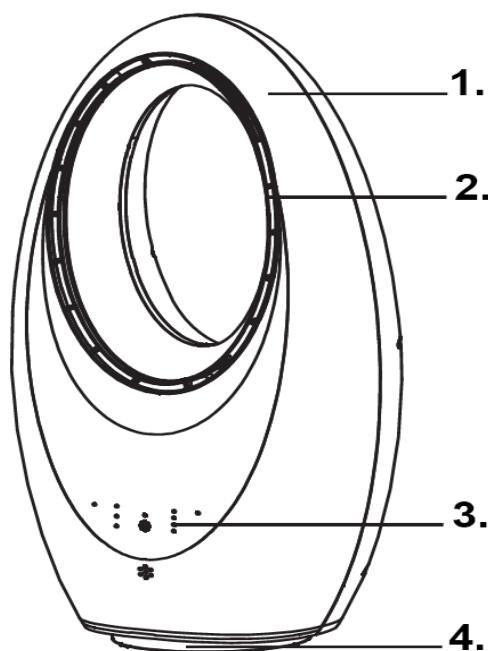

ANTES DO PRIMEIRO USO

1. Remova todos os materiais de embalagem.
2. Remova todos os adesivos e etiquetas do dispositivo. (Exceto a marca da etiqueta!)
3. Antes de ligar o ventilador, certifique-se de que todas as peças do ventilador estejam completamente montadas e que todos os parafusos e porcas estejam firmemente apertados.
4. Antes de começar, certifique-se de que o ventilador esteja colocado em uma superfície estável.

Lembrar:

1. Antes de usar o ventilador, certifique-se de que ele esteja sobre uma superfície plana e estável. Colocá-lo em um declive ou inclinação pode causar danos.
2. Gire todos os controles para a posição OFF e insira o plugue em uma tomada que corresponda à etiqueta de classificação do produto. Certifique-se de que o plugue esteja totalmente encaixado.

PAINEL DE CONTROLE

1. ON/OFF – usado para ligar e desligar o dispositivo.
2. Oscilação – Pressione para ligar ou desligar a função de oscilação. Durante a oscilação, o fluxo de ar se move lentamente na horizontal, de um lado para o outro.
3. Velocidade – Pressione para alternar entre as três velocidades do ventilador disponíveis: alta, média e baixa.
4. Temporizador - Pressione repetidamente para aumentar o tempo de funcionamento em incrementos de 30 minutos. O temporizador pode ser ajustado de 30 minutos a 7,5 horas. Quando as luzes acenderem, o tempo definido será exibido. Por exemplo, se as luzes de 4h e 1h acenderem, o temporizador está ajustado para 5 horas.
5. Luz - Pressione para alternar entre as opções do modo de iluminação: verde, azul, branco, roxo.

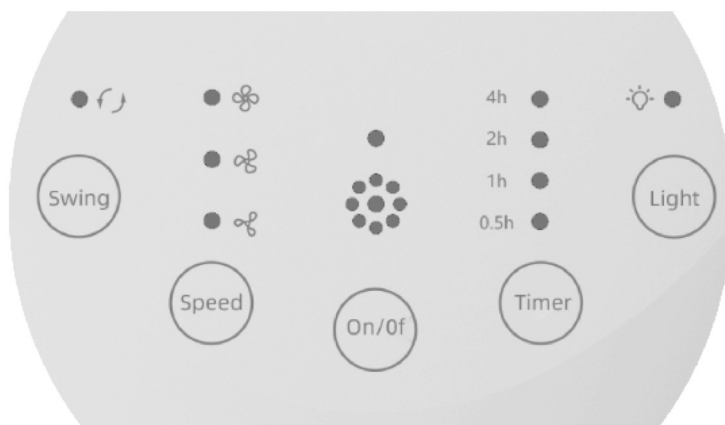

O ventilador sem pás vem com um controle remoto que permite controle total das funções do dispositivo.

SUBSTITUIÇÃO DA BATERIA

O controle remoto é alimentado por uma bateria tipo botão de lítio (CR2025). Se o controle remoto parar de responder, substitua a bateria seguindo as instruções abaixo:

1. Gire o controle remoto e pressione o botão A para a direita.
2. Deslize a bandeja da bateria para fora.
3. Substitua a bateria pelo mesmo tipo, certificando-se de que o terminal positivo esteja voltado para a esquerda.

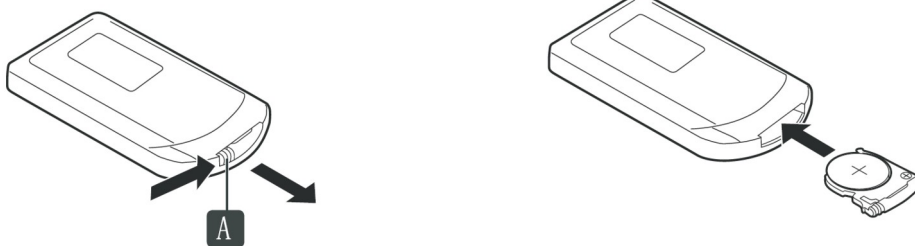

LIMPEZA E MANUTENÇÃO

Este aparelho requer manutenção mínima. Não contém peças que possam ser reparadas pelo usuário. Qualquer manutenção que exija desmontagem, exceto limpeza, deve ser realizada por um técnico qualificado.

OBSERVAÇÃO: Para evitar danos ao dispositivo, não utilize produtos de limpeza alcalinos. Use um pano macio e detergente neutro. A manutenção regular do produto o manterá em condições técnicas seguras e adequadas.

Antes da limpeza:

- Desligue sempre o aparelho da tomada quando não estiver em uso ou antes de limpá-lo.
- Nunca mergulhe a unidade de acionamento em água ou qualquer outro líquido, nem a enxágue em água corrente. Use apenas um pano úmido para limpar a unidade de acionamento.

Cuidados e limpeza:

1. Se o ventilador precisar ser desmontado, proceda na ordem inversa da montagem.
2. Limpe as peças com sabão neutro (detergente) e um pano ou esponja úmidos.
3. Não utilize produtos de limpeza em spray.
4. Use um aspirador de pó para remover delicadamente a poeira dos orifícios de ventilação.

IMPORTANTE: Não tente consertar este dispositivo sozinho. Se ele apresentar algum dano, siga as instruções no cartão de garantia incluso.

CUIDADO: Nunca use esponjas ásperas ou produtos de limpeza abrasivos para limpar peças de plástico ou metal, pois isso pode danificar a superfície.

Quando não estiver em uso, guarde o dispositivo junto com seus acessórios e manual de instruções em um local seguro e seco.

Problema	Possível causa	Solução
Sem energia	<ol style="list-style-type: none">1. O cabo de alimentação não está conectado.2. Não há energia na tomada.3. O interruptor de energia não está ligado.	<ol style="list-style-type: none">1. Conecte o cabo de alimentação.2. Verifique se a tomada está ligada.3. Ligue o dispositivo.
Emissão de odores do dispositivo	<ol style="list-style-type: none">1. Aparelho novo. Quando o aparelho é usado pela primeira vez, o motor do ventilador pode emitir um odor que desaparecerá dentro de uma semana de uso.	<ol style="list-style-type: none">1. Nenhuma ação necessária.
Fortes vibrações e ruídos	<ol style="list-style-type: none">1. O ventilador não é usado em uma superfície plana.2. O ventilador pode estar danificado.	<ol style="list-style-type: none">1. Coloque-o sobre uma superfície plana. Você pode colocar um tapete antivibração por baixo.2. Se o ventilador estiver danificado, pare de usá-lo e entre em contato com a central de atendimento.

DICAS E INFORMAÇÕES SOBRE GESTÃO DE EMBALAGENS USADAS



A embalagem é feita de materiais ecológicos que podem ser descartados no centro de reciclagem local.

O material de embalagem usado deve ser entregue em um local de descarte de resíduos designado pelas autoridades locais. Para obter informações sobre opções de reciclagem de produtos usados, entre em contato com a prefeitura ou escritório municipal local.



DESCARTE DE EQUIPAMENTOS ELÉTRICOS E ELETRÔNICOS USADOS

Por razões ambientais, produtos elétricos e eletrônicos usados não devem ser descartados com o lixo doméstico comum, mas sim de forma adequada. Informações sobre pontos de coleta e seus horários de funcionamento podem ser obtidas junto às autoridades competentes.



Este produto está em conformidade com os requisitos das diretivas europeias e nacionais aplicáveis. O produto atende aos requisitos europeus e nacionais de segurança de dispositivos e produtos.



Este produto está em conformidade com os requisitos das diretivas europeias e nacionais RoHS relevantes.

Reservamo-nos o direito de fazer alterações no texto, design e dados técnicos do produto sem aviso prévio.

Уважаеми господине/госпожо, благодарим Ви, че закупихте нашия продукт!

Преди употреба на продукта, моля, прочетете следните инструкции, за да осигурите правилната му употреба.

Моля, запазете това ръководство за бъдещи справки и следвайте препоръките му, тъй като неспазването им може да представлява риск за живота или здравето.

ПРИЛОЖЕНИЕ

Този уред е предназначен само за домашна употреба. Парочистачката е само за употреба на закрито. Не е предназначена за употреба в търговски или подобни приложения, като например:

- магазини, офиси и други работни среди;
- във ферми;
- от клиенти в хотели, мотели и други жилищни среди;
- в заведения за нощувка със закуска.

-САМО ЗА УПОТРЕБА В ЗАКРИТИ ДОМАШНИ УРЕДИ-

ИНСТРУКЦИИ ЗА БЕЗОПАСНОСТ

При употреба на електрически уреди винаги трябва да се спазват основни предпазни мерки, включително следното:

1. Прочетете всички инструкции.
2. Не използвайте уреда за цели, различни от тези, за които е предназначен. Използвайте го само както е описано в това ръководство.
3. Когато използвате електрически уреди, винаги спазвайте приложимите правила за безопасност, за да намалите риска от пожар, токов удар и нараняване.
4. Винаги проверявайте дали захранващото напрежение съответства на напрежението, посочено на табелката с данни.
5. Винаги изключвайте уреда от контакта, когато не го използвате и преди почистване. Не злоупотребявайте и не повреждайте захранващия кабел.
6. Ако захранващият кабел е повреден, той трябва да бъде подменен от производителя, негов сервизен агент или лице с подобна квалификация, за да се избегне опасност.
7. Не включвайте и изключвайте устройството, като поставяте или изваждате щепсела от електрическия контакт.
8. Когато почиствате, местите или прибирате вентилатора, изключвайте устройството и винаги го изваждайте от контакта (дърпайте щепсела, а не кабела).
9. Продуктът не трябва да се използва от следните лица (включително деца): лица с физически или психически увреждания, както и лица без подходящ опит и знания за употреба на устройството, освен ако не са под наблюдение и насочвани от лице, отговорно за тяхната безопасност.
10. Не позволявайте на деца да играят с този продукт. Когато използвате този продукт в близост до деца, те трябва да бъдат под строг надзор.
11. Потребителят не трябва да оставя вентилатора без надзор, когато е свързан към захранването.
12. Устройството трябва да бъде поставено върху стабилна и надеждна повърхност, за да се предотврати падането и повредата му.
13. Не излагайте продукта на дъжд или пряка слънчева светлина.
14. Този уред е двойно изолиран за ваша безопасност. Не се опитвайте да поправяте уреда. Върнете го на търговеца или квалифициран техник за ремонт.
14. Дръжте вентилатора далеч от завеси и други материали, които могат да покриват решетката за всмукване на въздух.
15. Уредът не трябва да се управлява с външен таймер или отделна система за дистанционно управление.
16. Не използвайте вентилатора в помещения, където се използва или съхранява бензин, не използвайте вентилатора в близост до запалими материали или вещества.
17. Не покривайте и не ограничавайте въздушния поток. Не използвайте устройството в прашна среда.
18. За максимална производителност минималното разстояние от стена или други предмети трябва да бъде 50 см.
19. Не местете устройството, докато се използва.
20. Не пъхайте пръсти, моливи или други предмети през решетката или във въртящите се части на вентилатора, докато той работи. Не позволявайте на деца да пъхат предмети в предния корпус.
21. Изключвайте вентилатора от електрическия контакт, когато го местите от едно място на друго или когато сваляте решетката за почистване.
22. Опаковъчните материали (найлонови торбички, полистиролова пяна, пирони и др.) трябва да се съхраняват на място, недостъпно за деца, тъй като представляват потенциален източник на опасност.
23. Преди да свалите решетките, изчакайте уредът да спре и да бъде изключен от контакта. Ножовете ще продължат да работят още кратко след изключване на захранването.

ПРЕДПАЗНИ МЕРКИ ПРИ БАТЕРИЯТА

ПРЕДУПРЕЖДЕНИЕ: Не поглъщайте батериите; съществува риск от химически изгаряния. Дръжте батериите далеч от деца.

Включеното дистанционно управление съдържа литиева батерия тип „копче/монета“. Поглъщането на батерията може да причини сериозни вътрешни наранявания или дори смърт.

1. Дръжте новите и използваните батерии далеч от деца.
2. Винаги затваряйте плътно отделението за батерии. Ако не може да се затвори плътно, прекратете употребата, извадете батериите и дръжте устройството далеч от деца.
3. Ако подозирате, че батериите може да са били погълнати или поставени в която и да е част на тялото, незабавно потърсете медицинска помощ.
4. Преди да бракувате устройството, извадете батерията. Батериите трябва да се изхвърлят безопасно, включително да се държат на място, недостъпно за деца. Дори използваните батерии могат да причинят нараняване.
5. Батериите не трябва да се излагат на топлина, огън, слънчева светлина или подобни източници.
6. Извадете батериите от дистанционното управление, ако то се нагрее или ако няма да се използва дълго време.
7. Батериите трябва да бъдат поставени в отделението за батерии с правилната полярност;
8. Старите батерии трябва да се изхвърлят в съответствие с местните разпоредби.
9. Ако от батерията изтече течност, извадете всички батерии, като предотвратите контакт на изтеклата течност с кожата или дрехите.
10. Ако течността от батерията попадне в контакт с кожата или дрехите, изплакнете незабавно с вода.
11. Преди да поставите нови батерии, почистете добре отделението за батерии с влажна кухненска хартия.
12. Опасност от експлозия, ако батерията бъде сменена с неправилен тип. Използвайте и сменяйте батерии само с батерии от същия размер и тип.
13. Неправилната употреба на батерии може да причини изтичане, прегряване или експлозия.
14. Течността от батерията е корозивна и може да бъде токсична. Тя може да причини химически изгаряния на кожата и очите. Вредна е при поглъщане.

ПОВРЕДА ИЛИ ИЗПУСКАНЕ НА УСТРОЙСТВОТО

1. Винаги проверявайте устройството преди употреба. Проверете дали всички части са правилно сглобени.
2. Не използвайте устройството, ако е било повредено, изпуснато, оставено на открито или във вода. Върнете го в оторизиран сервизен център за проверка и ремонт.

КОНТАКТ С ВОДА

1. Не потапяйте уреда или захранващия му кабел във вода. Не го използвайте с мокри ръце или на влажни места.
2. Не поставяйте вентилатора до отворен прозорец. Пръски дъжд върху вентилатора могат да създадат риск от токов удар.
3. Не почиствайте устройството, като го пръскате с вода или го потапяте във вода.

ЗАБЕЛЕЖКА: За да предотвратите повреда на устройството, не използвайте алкални почистващи препарати за почистване; използвайте мека кърпа и мек препарат.

ТЕХНИЧЕСКИ ДАННИ

- Модел: ТВ-960
- Номинално напрежение: 220-240V
- Номинална честота: 50/60Hz
- Мощност: 60W
- Размер на продукта: 57,2 x 18 x 29,2 см
- Тегло: 2,6 кг

ОПИСАНИЕ НА УСТРОЙСТВОТО

1. Корпус на устройството
2. Изход за въздух
3. Контролен панел
4. База

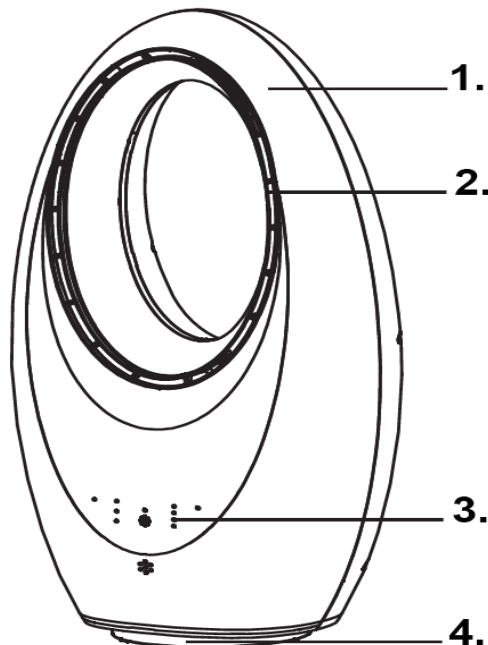

ПРЕДИ ПЪРВА УПОТРЕБА

1. Отстранете всички опаковъчни материали.
2. Отстранете всички стикери и етикети от устройството. (С изключение на маркировката на етикета!)
3. Преди да включите вентилатора, уверете се, че всички части на вентилатора са напълно сглобени и всички винтове и гайки са здраво затегнати.
4. Преди да започнете, уверете се, че вентилаторът е поставен върху стабилна повърхност.

Запомнете:

1. Преди да използвате вентилатора, уверете се, че е поставен върху равна и стабилна повърхност. Поставянето на вентилатора върху наклон може да причини повреда.
2. Изключете всички контроли и включете щепсела в контакт, който съответства на етикета с характеристики на продукта. Уверете се, че щепселът е добре поставен.

КОНТРОЛЕН ПАНЕЛ

1. ВКЛ./ИЗКЛ. – използва се за включване и изключване на устройството.
2. Люлеене – Натиснете, за да включите или изключите функцията за трептене. По време на трептене въздушният поток бавно се движи хоризонтално от едната страна на другата.
3. Скорост – Натиснете, за да превключвате между трите налични скорости на вентилатора: висока, средна и ниска.
4. Таймер - Натиснете многократно, за да увеличите времето за работа на стъпки от 30 минути. Таймерът може да се настрои от 30 минути до 7,5 часа. Когато лампичките светнат, ще се покаже зададеното време. Например, ако лампичките за 4 часа и 1 час светнат, таймерът е настроен на 5 часа.
5. Светлина - Натиснете, за да превключвате между опциите за режим на осветление – зелено, синьо, бяло, лилаво.

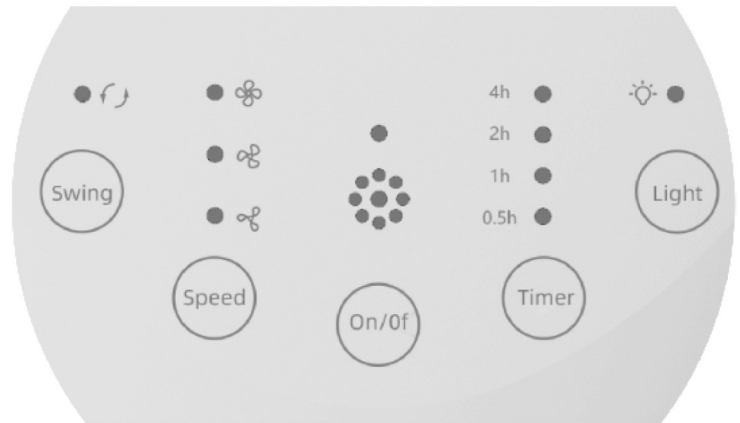

Вентилаторът без лопатки се предлага с дистанционно управление, което позволява пълен контрол над функциите на устройството.

СМЯНА НА БАТЕРИЯТА

Дистанционното управление се захранва от литиева батерия тип „копче“ (CR2025). Ако дистанционното управление спре да реагира, сменете батерията, като следвате инструкциите по-долу:

1. Завъртете дистанционното управление и натиснете бутона А надясно.
2. Плъзнете навън отделението за батерията.
3. Сменете батерията със същия тип, като се уверите, че положителният извод е обърнат наляво.

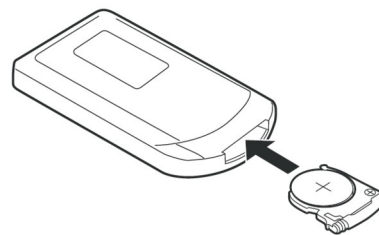
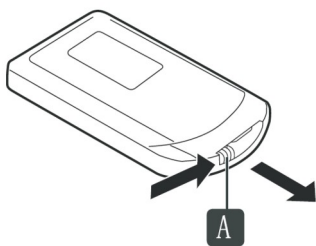

ПОЧИСТВАНЕ И ПОДДРЪЖКА

Този уред изисква минимална поддръжка. Не съдържа части, които потребителят може да обслужва сам. Всяко обслужване, изискващо разглобяване, различно от почистване, трябва да се извършва от квалифициран техник.

ЗАБЕЛЕЖКА: За да предотвратите повреда на устройството, не използвайте алкални почистващи препарати. Използвайте мека кърпа и мек препарат.

Редовната поддръжка на продукта ще го поддържа в безопасно и правилно техническо състояние.

Преди почистване:

- Винаги изключвайте уреда от контакта, когато не го използвате или преди почистване.
- Никога не потапяйте задвижващия модул във вода или друга течност, нито го изплаквайте под течаща вода. Използвайте само влажна кърпа за почистване на задвижващия модул.

Грижа и почистване:

1. Ако вентилаторът се нуждае от демонтаж, продължете в обратен ред на сглобяването.
2. Почистете частите с мек сапун (препарат) и влажна кърпа или гъба.
3. Не използвайте спрей почистващи препарати.
4. Използвайте прахосмукачка, за да отстраните внимателно праха от вентилационните отвори.

ВАЖНО: Не се опитвайте да поправяте това устройство сами. Ако изглежда повредено по някакъв начин, следвайте инструкциите в приложената гаранционна карта.

ВНИМАНИЕ: Никога не използвайте груби гъби или абразивни почистващи препарати за почистване на пластмасови или метални части, тъй като това може да повреди повърхността.

Когато не се използва, съхранявайте устройството заедно с неговите аксесоари и ръководството за употреба на безопасно и сухо място.

Проблем	Възможна причина	Решение
Няма захранване	<ol style="list-style-type: none">1. Захранващият кабел не е свързан.2. Няма захранване в контакта.3. Захранването не е включено.	<ol style="list-style-type: none">1. Свържете захранващия кабел.2. Проверете дали контактът е включен.3. Включете устройството.
Излъчване на миризма от устройството	<ol style="list-style-type: none">1. Нов уред. Когато уредът се използва за първи път, вентилаторът може да излъчва миризма, която ще изчезне в рамките на една седмица употреба.	<ol style="list-style-type: none">1. Не се изискват действия.
Силни вибрации и шум	<ol style="list-style-type: none">1. Вентилаторът не се използва върху равна повърхност.2. Вентилаторът може да е повреден.	<ol style="list-style-type: none">1. Поставете върху равна повърхност. Можете да поставите антивибрационна постелка отдолу.2. Ако вентилаторът е повреден, спрете да го използвате и се свържете със сервизния център.

СЪВЕТИ И ИНФОРМАЦИЯ ЗА УПРАВЛЕНИЕ НА ИЗПОЛЗВАНИ ОПАКОВКИ



Опаковката е изработена от екологично чисти материали, които могат да бъдат изхвърлени в местния център за рециклиране. Използваните опаковъчни материали трябва да се предават на определено за целта място за изхвърляне на отпадъци, определено от местните власти. За информация относно възможностите за рециклиране на използвани продукти, моля, свържете се с местната община или градска служба.



ИЗХВЪРЛЯНЕ НА ИЗПОЛЗВАНО ЕЛЕКТРИЧЕСКО И ЕЛЕКТРОННО ОБОРУДВАНЕ

От съображения за опазване на околната среда, използваните електрически и електронни продукти не трябва да се изхвърлят с обикновените битови отпадъци, а трябва да се третират по подходящ начин. Информация за пунктовете за събиране и работното им време може да се получи от съответните органи.



Този продукт отговаря на изискванията на приложимите европейски и национални директиви. Продуктът отговаря на европейските и националните изисквания за безопасност на устройства и продукти.



Този продукт отговаря на изискванията на съответните европейски и национални директиви за ограничение на опасните вещества (RoHS).

Запазваме си правото да правим промени в текста, дизайна и техническите данни на продукта без предупреждение.

Tisztelt Hölgyem/Uram! Köszönjük, hogy termékünket választotta!

A termék használata előtt kérjük, olvassa el az alábbi utasításokat a termék megfelelő használata érdekében.

Kérjük, őrizze meg ezt a kézikönyvet későbbi felhasználás céljából, és kövesse az abban foglalt ajánlásokat, mivel azok be nem tartása életveszélyt vagy egészséget veszélyeztethet.

ALKALMAZÁS

Ez a készülék kizárólag háztartási használatra készült. A gőztisztító kizárólag beltéri használatra készült. Nem kereskedelmi vagy hasonló területeken való használatra készült, például:

- üzletekben, irodákban és egyéb munkahelyi környezetben;
- gazdaságokban;
- szállodákban, motelekben és egyéb lakókörnyezetben vendég által;
- panziókban.

-CSAK BELTÉRI OTTHONI HASZNÁLATRA-

BIZTONSÁGI UTASÍTÁSOK

Elektromos készülékek használatakor mindig be kell tartani az alapvető óvintézkedéseket, beleértve a következőket:

1. Olvassa el az összes utasítást.
2. Ne használja a készüléket más célra, mint amire szánták. Kizárólag a jelen kézikönyvben leírtak szerint használja.
3. Elektromos készülékek használatakor mindig tartsa be a vonatkozó biztonsági előírásokat a tűz, áramütés és személyi sérülés kockázatának minimalizálása érdekében.
4. Mindig ellenőrizze, hogy a tápfeszültség megfelel-e a típustáblán feltüntetett feszültségnek.
5. Használaton kívül és tisztítás előtt mindig húzza ki a készüléket a konnektorból. Ne bánjon rosszul vagy sértse meg a tápkábelt.
6. Ha a tápkábel sérült, azt a gyártónak, annak szervizképviselőjének vagy hasonlóan képzett személynek kell kicserélnie a veszélyek elkerülése érdekében.
7. Ne kapcsolja be vagy ki a készüléket a csatlakozódugó elektromos aljzatba dugásával vagy onnan való kihúzásával.
8. A ventilátor tisztításakor, mozgatásakor vagy elrakásakor kapcsolja ki a készüléket, és mindig húzza ki a konnektorból (a csatlakozódugót húzza, ne a kábelt).
9. A terméket nem használhatják a következő személyek (beleértve a gyermekeket is): fizikai vagy mentális fogyatékkal élő személyek, valamint olyan személyek, akik nem rendelkeznek megfelelő tapasztalattal és ismeretekkel a készülék használatában, kivéve, ha egy, a biztonságukért felelős személy felügyeli és irányítja őket.
10. Ne engedje, hogy gyermekek játsszanak ezzel a termékkel. Gyermekek közelében a termék használata esetén szoros felügyelet szükséges.
11. A felhasználó nem hagyhatja felügyelet nélkül a ventilátort, amikor az csatlakoztatva van a tápegységhez.
12. A készüléket stabil és megbízható felületre kell helyezni, hogy elkerülje az esését és sérülését.
13. Ne tegye ki a terméket esőnek vagy közvetlen napfénynek.
14. Ez a készülék dupla szigeteléssel rendelkezik az Ön biztonsága érdekében. Ne próbálja meg javítani a készüléket. Vigye vissza a kereskedőhöz vagy egy szakképzett szerelőhöz javításra.
14. Tartsa távol a ventilátort függönyöktől és más anyagoktól, amelyek eltakarhatják a levegőbeszívó rácsot.
15. A készüléket tilos külső időzítővel vagy külön távirányító rendszerrel működtetni.
16. Ne használja a ventilátort olyan helyiségekben, ahol benzint használnak vagy tárolnak, és ne használja a ventilátort gyúlékony anyagok közelében.
17. Ne takarja le és ne korlátozza a légáramlást. Ne használja a készüléket poros környezetben.
18. A maximális teljesítmény érdekében a faltól vagy más tárgytól legalább 50 cm távolságot kell tartani.
19. Használat közben ne mozgassa a készüléket.
20. Működés közben ne dugjon ujját, ceruzát vagy más tárgyat a rácson keresztül vagy a ventilátor forgó részeibe. Ne engedje, hogy a gyerekek bármilyen tárgyat bedugjanak az elülső burkolatba.
21. Húzza ki a ventilátort a konnektorból, amikor egyik helyről a másikra mozgatja, vagy amikor tisztítás céljából eltávolítja a rácsot.
22. A csomagolóanyagokat (műanyag zacskók, polisztirol hab, szögek stb.) gyermekektől elzárva kell tartani, mivel potenciális veszélyforrást jelentenek.
23. A rácsok eltávolítása előtt várja meg, amíg a készülék leáll, és kihúzza a konnektorból. A pengék a készülék kikapcsolása után még rövid ideig működnek.

AKKUMULÁTORRAL KAPCSOLATOS FIGYELMEZTETÉSEK

FIGYELMEZTETÉS: Ne nyelje le az elemeket; kémiai égési sérülések veszélye áll fenn. Az elemeket tartsa gyermekektől elzárva.

A mellékelt távirányító lítium gombalemet tartalmaz. Az elem lenyelése súlyos belső sérüléseket vagy akár halált is okozhat.

1. Az új és használt elemeket tartsa gyermekektől elzárva.
2. Mindig gondosan zárja le az elemtartó rekeszt. Ha nem lehet biztonságosan bezárni, hagyja abba a használatot, vegye ki az elemeket, és tartsa a készüléket gyermekektől elzárva.
3. Ha gyanítja, hogy elemeket nyeltek le, vagy a test bármely részébe helyeztek, azonnal forduljon orvoshoz.
4. A készülék selejtezése előtt vegye ki az akkumulátort. Az elemeket biztonságosan kell ártalmatlanítani, beleértve a gyermekektől elzárva tartást is. Még a használt elemek is sérülést okozhatnak.
5. Az elemeket tilos hőnek, tűznek, napfénynek vagy hasonló forrásoknak kitenni.
6. Vegye ki az elemeket a távirányítóból, ha az felforrósodik, vagy ha hosszabb ideig nem fogja használni.
7. Az elemeket a megfelelő polaritással kell behelyezni az elemtartó rekeszbe;
8. A régi elemeket a helyi előírásoknak megfelelően kell ártalmatlanítani.
9. Ha az elemfolyadék szivárog, vegye ki az összes elemet, ügyelve arra, hogy a kifolyt folyadék ne kerüljön bőrre vagy ruházatra.
10. Ha az akkumulátorfolyadék bőrrel vagy ruházattal érintkezik, azonnal öblítse le vízzel.
11. Új elem behelyezése előtt alaposan tisztítsa meg az elemtartót egy nedves papírtörülővel.
12. Robbanásveszély, ha az elemet nem megfelelő típusúra cserélik. Csak azonos méretű és típusú elemet használjon és cseréljen ki.
13. Az elemek nem megfelelő használata szivárgást, túlmelegedést vagy robbanást okozhat.
14. Az akkumulátorfolyadék maró hatású és mérgező lehet. Kémiai égési sérüléseket okozhat a bőrön és a szemben. Lenyelés esetén káros.

A KÉSZÜLÉK MEGSÉRTÉSE VAGY LEESÉSE

1. Használat előtt mindig ellenőrizze a készüléket. Ellenőrizze, hogy minden alkatrész megfelelően össze van-e szerelve.
2. Ne használja a készüléket, ha sérült, leesett, a szabadban hagyták vagy vízbe esett. Vigye vissza egy hivatalos szervizközpontba vizsgálat és javítás céljából.

VÍZZEL VALÓ ÉRINTKEZÉS

1. Ne merítse vízbe a készüléket vagy a tápkábelét. Ne használja nedves kézzel vagy nyirkos helyen.
2. Ne helyezze a ventilátort nyitott ablak mellé. A ventilátorra fröccsenő eső áramütés veszélyét okozhatja.
3. Ne tisztítsa a készüléket vízpermetezéssel vagy vízbe merítéssel.

MEGJEGYZÉS: A készülék károsodásának elkerülése érdekében ne használjon lúgos tisztítószeret a tisztításhoz; használjon puha ruhát és enyhe mosószeret.

MŰSZAKI ADATOK

- Modell: TB-960
- Névleges feszültség: 220-240V
- Névleges frekvencia: 50/60Hz
- Teljesítmény: 60W
- Termék mérete: 57,2 x 18 x 29,2 cm
- Súly: 2,6 kg

ESZKÖZ LEÍRÁSA

1. Eszközház
2. Levegőkimenet
3. Vezérlőpult
4. Alap

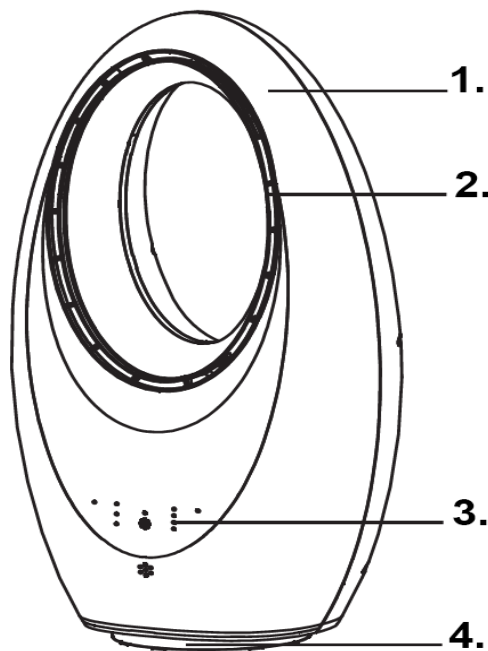

ELSŐ HASZNÁLAT ELŐTT

1. Távolítsa el az összes csomagolóanyagot.
2. Távolítson el minden matricát és címkét a készülékről. (Kivéve a címkét!)
3. A ventilátor bekapcsolása előtt győződjön meg arról, hogy a ventilátor összes alkatrésze teljesen össze van szerelve, és minden csavar és anya biztonságosan meg van húzva.
4. Indítás előtt győződjön meg arról, hogy a ventilátor stabil felületen áll.

Ne feledd:

1. Használat előtt győződjön meg arról, hogy a ventilátor sík és stabil felületre van helyezve. A ventilátor lejtős vagy lejtős helyzetbe helyezése károsodást okozhat.
2. Kapcsolja ki az összes vezérlőt, és dugja be a csatlakozódugót egy olyan aljzatba, amely megfelel a termék adattábláján feltüntetett adatoknak. Győződjön meg arról, hogy a csatlakozódugó teljesen be van illeszkedve.

VEZÉRLŐPANEL

1. BE/KI – a készülék be- és kikapcsolására szolgál.
2. Légáramlás – Nyomja meg az oszcillációs funkció be- vagy kikapcsolásához. Oszcilláció közben a légáramlás lassan vízszintesen mozog oldalirányban.
3. Sebesség – Nyomja meg a gombot a három elérhető ventilátorsebesség közötti váltáshoz: magas, közepes és alacsony.
4. Időzítő – Nyomja meg ismételten a működési idő 30 perces lépésekben történő növeléséhez. Az időzítő 30 perctől 7,5 óráig állítható be. Amikor a jelzőfények világítanak, a beállított idő jelenik meg a kijelzőn. Például, ha a 4h és az 1h jelzőfények világítanak, az időzítő 5 órára van beállítva.
5. Világítás – Nyomja meg a gombot a világítási módok közötti váltáshoz – zöld, kék, fehér, lila.

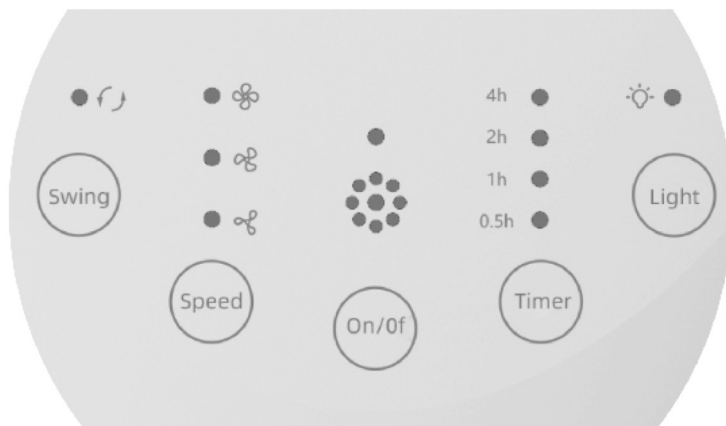

A lapát nélküli ventilátor távirányítóval rendelkezik, amely lehetővé teszi a készülék funkcióinak teljes vezérlését.

ELEMCSERÉLÉS

A távirányítót egy lítium gombelem (CR2025) táplálja. Ha a távirányító nem reagál, cserélje ki az elemet az alábbi utasításokat követve:

1. Forgassa el a távirányítót, és nyomja meg az A gombot jobbra.
2. Csúsztassa ki az akkumulátortálcát.
3. Cserélje ki az elemet ugyanolyan típusúra, ügyelve arra, hogy a pozitív pólus balra nézzen.

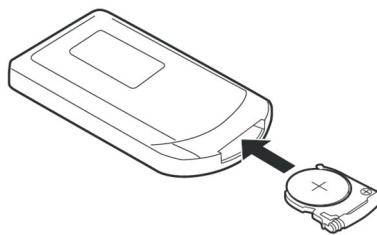
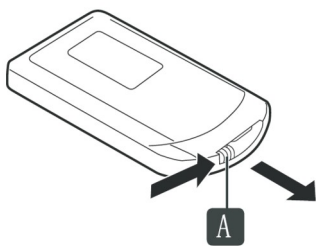

TISZTÍTÁS ÉS KARBANTARTÁS

Ez a készülék minimális karbantartást igényel. Nem tartalmaz felhasználó által szervizelhető alkatrészeket. A tisztításon kívül minden szétszerelést igénylő szervizelést szakképzett szakembernek kell elvégeznie.

MEGJEGYZÉS: A készülék károsodásának elkerülése érdekében ne használjon lúgos tisztítószeret. Használjon puha kendőt és enyhe mosószert. A termék rendszeres karbantartása biztonságos és megfelelő műszaki állapotban tartja azt.

Tisztítás előtt:

- Használaton kívül tisztítás előtt mindig húzza ki a készüléket a konnektorból.
- Soha ne merítse a meghajtóegységet vízbe vagy más folyadékba, és ne öblítse le folyó víz alatt. A meghajtóegység tisztításához csak nedves ruhát használjon.

Ápolás és tisztítás:

1. Ha a ventilátort szét kell szerelni, az összeszerelés fordított sorrendjében kell eljárni.

2. Tisztítsa meg az alkatrészeket enyhe szappannal (mosószerrel) és nedves ruhával vagy szivaccsal.
3. Ne használjon szórófejes tisztítószeret.
4. Porszívóval óvatosan távolítsa el a port a szellőzőnyílásokból.

FONTOS: Ne próbálja meg saját maga megjavítani a készüléket. Ha bármilyen módon sérültnek tűnik, kövesse a mellékelt jóállási jegyen található utasításokat.

FIGYELMEZTETÉS: Soha ne használjon durva szivacsot vagy súrolószert a műanyag vagy fém alkatrészek tisztításához, mert ezek károsíthatják a felületet.

Használaton kívül a készüléket a tartozékaival és a használati útmutatóval együtt biztonságos és száraz helyen tárolja.

Probléma	Lehetséges ok	Megoldás
Nincs áram	<ol style="list-style-type: none"> 1. A tápkábel nincs csatlakoztatva. 2. Nincs áram a konnektorban. 3. A főkapcsoló nincs bekapcsolva. 	<ol style="list-style-type: none"> 1. Csatlakoztassa a tápkábelt. 2. Ellenőrizze, hogy a konnektor be van-e kapcsolva. 3. Kapcsolja be a készüléket.
A készülékből származó szagkibocsátás	<ol style="list-style-type: none"> 1. Új készülék. A készülék első használatakor a ventilátormotor szagot áraszt, amely egy hét használat után elmúlik. 	<ol style="list-style-type: none"> 1. Nincs szükség intézkedésre.
Erős rezgések és zaj	<ol style="list-style-type: none"> 1. A ventilátort nem sík felületen használják. 2. A ventilátor megsérülhetett. 	<ol style="list-style-type: none"> 1. Helyezze sík felületre. Helyezzen alá egy rezgéscsillapító szőnyeget. 2. Ha a ventilátor sérült, hagyja abba a használatát, és forduljon a szervizközponthoz.

TIPPEK ÉS INFORMÁCIÓK A HASZNÁLT CSOMAGOLÁS KEZELÉSÉHEZ



A csomagolás környezetbarát anyagokból készült, amelyeket a helyi újrahasznosító központban lehet leadni.

A használt csomagolóanyagot a helyi hatóságok által kijelölt hulladéklerakó helyre kell leadni. A használt termékek újrahasznosítási lehetőségeivel kapcsolatos információkért kérjük, forduljon a helyi önkormányzathoz vagy városi hivatalhoz.



HASZNÁLT ELEKTROMOS ÉS ELEKTRONIKUS BERENDEZÉSEK ELSZÁLLÍTÁSA

Környezetvédelmi okokból a használt elektromos és elektronikus termékeket nem szabad a háztartási hulladékkal együtt kidobni, hanem megfelelően kell ártalmatlanítani. A gyűjtőpontokról és azok nyitvatartási idejéről az illetékes hatóságoktól lehet tájékozódni.



Ez a termék megfelel a vonatkozó európai és nemzeti irányelvek követelményeinek. A termék teljesíti az eszközök és termékek biztonságára vonatkozó európai és nemzeti követelményeket.



Ez a termék megfelel a vonatkozó európai és nemzeti RoHS irányelvek követelményeinek.

Fenntartjuk a jogot, hogy a termék szövegét, kialakítását és műszaki adatait előzetes értesítés nélkül megváltoztassuk.

Kære hr. eller fru, tak fordi du har købt vores produkt!

Læs venligst følgende instruktioner, inden du bruger produktet, for at sikre korrekt brug af produktet.

Gem venligst denne manual til senere brug, og følg dens anbefalinger, da manglende overholdelse kan udgøre en risiko for liv eller helbred.

ANVENDELSE

Dette apparat er kun beregnet til husholdningsbrug. Damprensere er kun til indendørs brug. Den er ikke beregnet til brug i kommercielle eller lignende anvendelser såsom:

- butikker, kontorer og andre arbejdsmiljøer;
- på gårde;
- af kunder på hoteller, moteller og andre boligmiljøer;
- i bed and breakfast-steder.

-KUN TIL INDENDØRS BRUG I HJEMMET-

SIKKERHEDSINSTRUKTIONER

Ved brug af elektriske apparater skal grundlæggende forholdsregler altid følges, herunder følgende:

1. Læs alle instruktioner.
2. Brug ikke apparatet til andre formål end dem, det er beregnet til. Brug det kun som beskrevet i denne manual.
3. Følg altid gældende sikkerhedsforskrifter for at minimere risikoen for brand, elektrisk stød og personskaade, når du bruger elektriske apparater.
4. Kontroller altid, at forsyningsspændingen svarer til den spænding, der er angivet på typeskiltet.
5. Tag altid stikket ud af apparatet, når det ikke er i brug, og før rengøring. Undgå at misbruge eller beskadige netledningen.
6. Hvis ledningen er beskadiget, skal den udskiftes af producenten, dennes servicerepræsentant eller en tilsvarende kvalificeret person for at undgå fare.
7. Tænd eller sluk ikke enheden ved at sætte stikket i eller tage det ud af stikkontakten.
8. Når du rengør, flytter eller lægger ventilatoren væk, skal du slukke for apparatet og altid tage stikket ud af stikkontakten (træk i stikket, ikke i kablet).
9. Produktet må ikke anvendes af følgende personer (herunder børn): personer med fysiske eller psykiske handicap samt personer, der mangler den nødvendige erfaring og viden om brugen af apparatet, medmindre de er under opsyn og vejledning af en person, der er ansvarlig for deres sikkerhed.
10. Lad ikke børn lege med dette produkt. Når dette produkt bruges i nærheden af børn, skal de overvåges nøje.
11. Brugeren må ikke lade ventilatoren være uden opsyn, når den er tilsluttet strømforsyningen.
12. Enheden skal placeres på en stabil og pålidelig overflade for at forhindre, at den falder ned og bliver beskadiget.
13. Udsæt ikke produktet for regn eller direkte sollys.
14. Dette apparat er dobbeltisoleret af hensyn til din sikkerhed. Forsøg ikke at reparere apparatet. Returner det til forhandleren eller en kvalificeret tekniker for reparation.
14. Hold ventilatoren væk fra gardiner og andre materialer, der kan dække luftindtagsgitteret.
15. Apparatet må ikke betjenes ved hjælp af en ekstern timer eller et separat fjernbetjeningssystem.
16. Brug ikke ventilatoren i rum, hvor der bruges eller opbevares benzin, og brug ikke ventilatoren i nærheden af brandfarlige materialer eller stoffer.
17. Dæk ikke til eller begræns luftstrømmen. Brug ikke enheden i støvede omgivelser.
18. For maksimal ydeevne bør minimumsafstanden til en væg eller andre genstande være 50 cm.
19. Flyt ikke enheden, mens den er i brug.
20. Stik ikke fingre, blyanter eller andre genstande gennem gitteret eller ind i ventilatorens roterende dele, mens den er i drift. Lad ikke børn stikke genstande ind i det forreste hus.
21. Tag stikket ud af stikkontakten, når du flytter ventilatoren fra et sted til et andet, eller når du fjerner gitteret for rengøring.
22. Emballagematerialer (plastikposer, polystyrenskum, søm osv.) skal opbevares utilgængeligt for børn, da de udgør en potentiel farekilde.
23. Vent, indtil apparatet er stoppet og stikket er taget ud, inden du fjerner ristene. Knivene vil fortsætte med at fungere et kort øjeblik, efter at strømmen er slukket.

BATTERIFORHOLD

ADVARSEL: Batterier må ikke sluges; der er risiko for kemiske forbrændinger. Opbevar batterier utilgængeligt for børn.

Den medfølgende fjernbetjening indeholder et litium-knapcellebatteri. At sluge batteriet kan forårsage alvorlige indre skader eller endda dødsfald.

1. Opbevar nye og brugte batterier utilgængeligt for børn.
2. Luk altid batterirummet forsvarligt. Hvis det ikke kan lukkes forsvarligt, skal du stoppe med at bruge det, fjerne batterierne og opbevare enheden utilgængeligt for børn.
3. Hvis du har mistanke om, at batterier kan være blevet slutt eller placeret i nogen del af kroppen, skal du straks søge lægehjælp.
4. Fjern batteriet, inden enheden skrutes. Batterier skal bortskaffes på en sikker måde, herunder at opbevare dem utilgængeligt for børn. Selv brugte batterier kan forårsage skader.
5. Batterier må ikke udsættes for varme, ild, sollys eller lignende kilder.
6. Tag batterierne ud af fjernbetjeningen, hvis den bliver varm, eller hvis den ikke skal bruges i længere tid.
7. Batterierne skal installeres i batterirummet med korrekt polaritet;
8. Gamle batterier skal bortskaffes i overensstemmelse med lokale regler.
9. Hvis der lækker batterivæske, skal alle batterier fjernes, og den lakkede væske skal undgås at komme i kontakt med hud eller tøj.
10. Hvis batterivæske kommer i kontakt med hud eller tøj, skylles straks med vand.
11. Rengør batterirummet grundigt med et fugtigt papirhåndklæde, inden du sætter nye batterier i.
12. Eksplosionsfare, hvis batteriet udskiftes med en forkert type. Brug og udskift kun batterier med batterier af samme størrelse og type.
13. Forkert brug af batterier kan forårsage lækage, overophedning eller eksplosion.
14. Batterivæske er ætsende og kan være giftig. Den kan forårsage kemiske forbrændinger på hud og øjne. Den er skadelig ved indtagelse.

BESKADIGELSE ELLER TAB PÅ ENHEDEN

1. Undersøg altid apparatet før brug. Kontroller, at alle dele er korrekt samlet.
2. Brug ikke enheden, hvis den er blevet beskadiget, tabt, efterladt udendørs eller tabt i vand. Returner den til et autoriseret servicecenter for undersøgelse og reparation.

KONTAKT MED VAND

1. Apparatet eller dets netledning må ikke nedsænkes i vand. Må ikke anvendes med våde hænder eller på fugtige steder.
2. Placer ikke ventilatoren ved siden af et åbent vindue. Regn, der sprøjter på ventilatoren, kan skabe risiko for elektrisk stød.
3. Rengør ikke enheden ved at sprøjte den med vand eller nedsænke den i vand.

BEMÆRK: For at undgå at beskadige enheden må du ikke bruge alkaliske rengøringsmidler til at rengøre den; brug en blød klud og et mildt rengøringsmiddel.

TEKNISKE DATA

- Model: TB-960
- Nominel spænding: 220-240V
- Nominel frekvens: 50/60Hz
- Effekt: 60W
- Produktstørrelse: 57,2 x 18 x 29,2 cm
- Vægt: 2,6 kg

ENHEDSBESKRIVELSE

1. Enhedskabinet
2. Luftudløb
3. Kontrolpanel
4. Basis

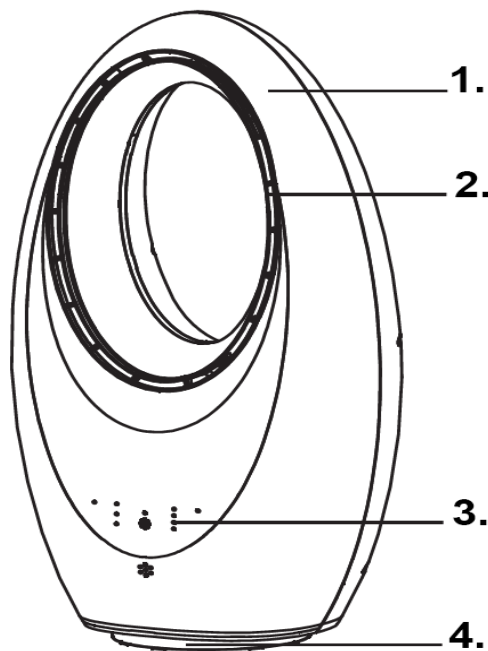

FØR FØRSTE BRUG

1. Fjern alt emballagemateriale.
2. Fjern alle klistermærker og etiketter fra enheden. (Undtagen etiketten!)
3. Før du tænder ventilatoren, skal du sørge for, at alle ventilatordele er fuldstændig samlet, og at alle skruer og møtrikker er forsvarligt spændt.
4. Sørg for, at ventilatoren er placeret på en stabil overflade, inden du starter.

- Huske:
1. Før du bruger ventilatoren, skal du sørge for, at den er placeret på en plan og stabil overflade. Placering af ventilatoren på en skråning eller stigning kan forårsage skade.
 2. Drej alle knapper til OFF-positionen, og sæt stikket i en stikkontakt, der matcher produktets typebetegnelse. Sørg for, at stikket er sat helt i.

KONTROLPANEL

1. TIL/FRA – bruges til at tænde og slukke enheden.
2. Sving – Tryk for at tænde eller slukke for oscillationsfunktionen. Under oscillationen bevæger luftstrømmen sig langsomt vandret fra side til side.
3. Hastighed – Tryk for at skifte mellem de tre tilgængelige ventilatorhastigheder: høj, mellem og lav.
4. Timer - Tryk gentagne gange for at øge driftstiden i intervaller af 30 minutter. Timeren kan indstilles fra 30 minutter til 7,5 timer. Når lysene lyser, vises den indstillede tid. Hvis f.eks. 4t- og 1t-lysene lyser, er timeren indstillet til 5 timer.
5. Lys - Tryk for at gennemgå mulighederne for lystilstande – grøn, blå, hvid, lilla.

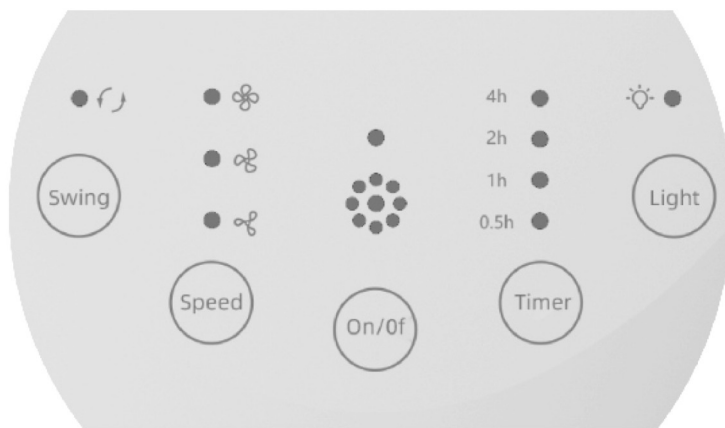

Den bladløse ventilator leveres med en fjernbetjening, der giver fuld kontrol over enhedens funktioner.

UDSKIFTNING AF BATTERI

Fjernbetjeningen drives af et lithium-knappcellebatteri (CR2025). Hvis fjernbetjeningen holder op med at reagere, skal du udskifte batteriet ved at følge instruktionerne nedenfor:

1. Drej fjernbetjeningen, og tryk A-knappen til højre.
2. Skub batteribakken ud.
3. Udskift batteriet med et batteri af samme type, og sørg for at den positive pol vender mod venstre.

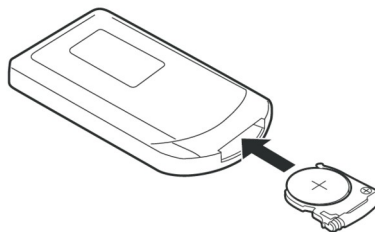
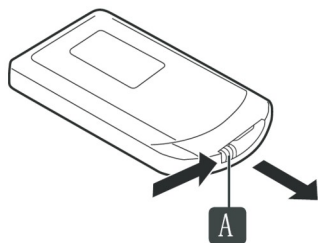

RENGØRING OG VEDLIGEHOLDELSE

Dette apparat kræver minimal vedligeholdelse. Det indeholder ingen dele, der kan serviceres af brugeren. Enhver service, der kræver adskillelse, udover rengøring, skal udføres af en kvalificeret tekniker.

BEMÆRK: For at undgå at beskadige enheden må du ikke bruge alkaliske rengøringsmidler. Brug en blød klud og et mildt rengøringsmiddel. Regelmæssig vedligeholdelse af produktet vil holde det i sikker og korrekt teknisk stand.

Før rengøring:

- Tag altid stikket ud af apparatet, når det ikke er i brug, eller før rengøring.
- Nedsenk aldrig drivenheden i vand eller andre væsker, og skyl den heller ikke under rindende vand. Brug kun en fugtig klud til at rengøre drivenheden.

Pleje og rengøring:

1. Hvis ventilatoren skal skilles ad, skal du fortsætte i omvendt rækkefølge af monteringen.
2. Rengør delene med mild sæbe (rengøringsmiddel) og en fugtig klud eller svamp.

3. Brug ikke sprayrengøringsmidler.
4. Brug en støvsuger til forsigtigt at fjerne støv fra ventilationshullerne.

VIGTIGT: Forsøg ikke at reparere denne enhed selv. Hvis den ser ud til at være beskadiget på nogen måde, skal du følge instruktionerne på det vedlagte garantikort.

ADVARSEL: Brug aldrig grove svampe eller slibende rengøringsmidler til at rengøre plastik- eller metaldele, da dette kan beskadige overfladen.

Når enheden ikke er i brug, skal den opbevares sammen med tilbehør og brugsanvisning på et sikkert og tørt sted.

Problem	Mulig årsag	Løsning
Ingen strøm	<ol style="list-style-type: none"> 1. Strømkablet er ikke tilsluttet. 2. Ingen strøm i stikkontakten. 3. Afbryderen er ikke tændt. 	<ol style="list-style-type: none"> 1. Tilslut netledningen. 2. Kontroller om stikkontakten er tændt. 3. Tænd enheden.
Lugtemission fra enheden	<ol style="list-style-type: none"> 1. Nyt apparat. Når apparatet bruges for første gang, kan ventilatormotoren afgive en lugt, der forsvinder inden for en uges brug. 	<ol style="list-style-type: none"> 1. Ingen handling kræves.
Stærke vibrationer og støj	<ol style="list-style-type: none"> 1. Ventilatoren bruges ikke på en plan overflade. 2. Ventilatoren kan være beskadiget. 	<ol style="list-style-type: none"> 1. Placer på en plan overflade. Du kan placere en antivibrationsmåtte nedenunder. 2. Hvis ventilatoren er beskadiget, skal du stoppe med at bruge den og kontakte servicecenteret.

TIPS OG INFORMATION OM HÅNDTERING AF BRUGT EMBALLAGE



Emballagen er lavet af miljøvenlige materialer, der kan bortskaffes på din lokale genbrugsstation.

Brugt emballage skal afleveres på en dertil indrettet genbrugsstation, som er udpeget af de lokale myndigheder. For information om genbrugsmuligheder for brugte produkter, kontakt venligst din lokale kommune eller bykontor.



BORTSKAFFELSE AF BRUGT ELEKTRISK OG ELEKTRONISK UDSTYR

Af miljømæssige årsager bør brugte elektriske og elektroniske produkter ikke bortskaffes med almindeligt husholdningsaffald, men skal bortskaffes korrekt. Oplysninger om indsamlingssteder og deres åbningstider kan fås hos de relevante myndigheder.



Dette produkt overholder kravene i de gældende europæiske og nationale direktiver. Produktet opfylder europæiske og nationale krav til sikkerhed for apparater og produkter.



Dette produkt overholder kravene i de relevante europæiske og nationale RoHS-direktiver.

Vi forbeholder os retten til at ændre tekst, design og tekniske data for produktet uden varsel.

Vážený pán/pani, ďakujeme vám za zakúpenie nášho produktu!

Pred použitím produktu si prečítajte nasledujúce pokyny, aby ste zabezpečili jeho správne používanie.

Uchovajte si tento návod pre budúce použitie a riaďte sa jeho odporúčaniami, pretože ich nedodržanie môže predstavovať riziko ohrozenia života alebo zdravia.

APLIKÁCIA

Tento spotrebič je určený len na použitie v domácnosti. Parný čistič je určený len na použitie v interiéri. Nie je určený na použitie v komerčných alebo podobných aplikáciách, ako napríklad:

- obchody, kancelárie a iné pracovné prostredia;
- na farmách;
- klientmi hotelov, motelov a iných obytných prostredí;
- v zariadeniach typu penzión s raňajkami.

-LEN NA POUŽITIE V DOMÁCNOSTIACH-

BEZPEČNOSTNÉ POKYNY

Pri používaní elektrických spotrebičov by sa mali vždy dodržiavať základné bezpečnostné opatrenia vrátane nasledujúcich:

1. Prečítajte si všetky pokyny.
2. Nepoužívajte spotrebič na iné účely, ako na ktoré je určený. Používajte ho iba tak, ako je popísané v tomto návode.
3. Pri používaní elektrických spotrebičov vždy dodržiavajte platné bezpečnostné predpisy, aby ste minimalizovali riziko požiaru, úrazu elektrickým prúdom a zranenia osôb.
4. Vždy skontrolujte, či napájacie napätie zodpovedá napätiu uvedenému na výkonovom štítiku.
5. Vždy odpojte spotrebič zo siete, keď ho nepoužívate a pred čistením. Nepoškodzuje ani nezneužívajte napájací kábel.
6. Ak je napájací kábel poškodený, musí ho vymeniť výrobca, jeho servisný zástupca alebo podobne kvalifikovaná osoba, aby sa predišlo nebezpečenstvu.
7. Zariadenie nezapínajte ani nevypínajte zasunutím alebo vytiahnutím zástrčky z elektrickej zásuvky.
8. Pri čistení, premiestňovaní alebo odkladaní ventilátora zariadenie vypnite a vždy ho odpojte zo zásuvky (ťahajte za zástrčku, nie za kábel).
9. Výrobok nesmú používať nasledujúce osoby (vrátane detí): osoby s telesným alebo duševným postihnutím, ako aj osoby, ktoré nemajú primerané skúsenosti a znalosti o používaní zariadenia, pokiaľ nie sú pod dohľadom a nevedie ich osoba zodpovedná za ich bezpečnosť.
10. Nedovoľte deťom hrať sa s týmto výrobkom. Pri používaní tohto výrobku v blízkosti detí by mali byť pod prísny dohľadom.
11. Používateľ nesmie nechávať ventilátor bez dozoru, keď je pripojený k zdroju napájania.
12. Zariadenie by malo byť umiestnené na stabilnom a spoľahlivom povrchu, aby sa predišlo jeho pádu a poškodeniu.
13. Nevystavujte výrobok dažďu ani priamemu slnečnému žiareniu.
14. Tento spotrebič má dvojitú izoláciu pre vašu bezpečnosť. Nepokúšajte sa spotrebič opravovať. Vráťte ho predajcovi alebo kvalifikovanému technikovi na opravu.
14. Ventilátor uchovávajte mimo dosahu záclon a iných materiálov, ktoré by mohli zakrývať mriežku nasávania vzduchu.
15. Spotrebič by sa nemal ovládať pomocou externého časovača alebo samostatného systému diaľkového ovládania.
16. Nepoužívajte ventilátor v miestnostiach, kde sa používa alebo skladuje benzín, nepoužívajte ventilátor v blízkosti horľavých materiálov alebo látok.
17. Nezakrývajte ani neobmedzujte prúdenie vzduchu. Nepoužívajte zariadenie v prašnom prostredí.
18. Pre maximálny výkon by minimálna vzdialenosť od steny alebo iných predmetov mala byť 50 cm.
19. Nehýbte zariadením počas používania.
20. Počas prevádzky nekladajte prsty, ceruzky ani žiadne iné predmety cez mriežku ani do rotujúcich častí ventilátora. Nedovoľte deťom vkladať akékoľvek predmety do predného krytu.
21. Pri premiestňovaní ventilátora z jedného miesta na druhé alebo pri odstraňovaní mriežky kvôli čisteniu odpojte ventilátor od elektrickej zásuvky.
22. Obalové materiály (plastové vrecká, polystyrénová pena, klince atď.) musia byť uchovávané mimo dosahu detí, pretože predstavujú potenciálny zdroj nebezpečenstva.
23. Pred odstránením mriežok počkajte, kým sa spotrebič nezastaví a odpojí sa zo siete. Čepele budú po vypnutí napájania ešte chvíľu pokračovať v prevádzke.

BEZPEČNOSTNÉ OPATRENIA PRI BATÉRII

UPOZORNENIE: Neprehltajte batérie; hrozí nebezpečenstvo chemických popálenín. Uchovávajte batérie mimo dosahu detí.

Priložený diaľkový ovládač obsahuje lítiovú gombíkovú batériu. Prehltnutie batérie môže spôsobiť vážne vnútorné poranenia alebo dokonca smrť.

1. Nové aj použité batérie uchovávajte mimo dosahu detí.
2. Priehradku na batérie vždy bezpečne zatvorte. Ak sa nedá bezpečne zatvoriť, prestaňte zariadenie používať, vyberte batérie a uchovávajte mimo dosahu detí.
3. Ak máte podozrenie, že došlo k prehltnutiu batérií alebo k ich umiestneniu do akejkoľvek časti tela, okamžite vyhľadajte lekársku pomoc.
4. Pred zošrotovaním zariadenia vyberte batériu. Batérie musia byť zlikvidované bezpečne, a to aj mimo dosahu detí. Aj použité články môžu spôsobiť zranenie.
5. Batérie nesmú byť vystavené teplu, ohňu, slnečnému žiareniu alebo podobným zdrojom.
6. Vyberte batérie z diaľkového ovládača, ak sa prehreje alebo ak ho nebudete dlhší čas používať.
7. Batérie musia byť vložené do priehradky na batérie so správnou polaritou;
8. Staré batérie by sa mali zlikvidovať v súlade s miestnymi predpismi.
9. Ak z batérie uniká tekutina, vyberte všetky batérie a zabráňte kontaktu uniknutej tekutiny s pokožkou alebo oblečením.
10. Ak sa kvapalina z batérie dostane do kontaktu s pokožkou alebo odevom, ihneď ich opláchnite vodou.
11. Pred vložením nových batérií dôkladne vyčistite priehradku na batérie vlhkou papierovou utierkou.
12. Nebezpečenstvo výbuchu, ak sa batéria vymení za nesprávny typ. Používajte a vymieňajte batérie iba za batérie rovnakej veľkosti a typu.
13. Nesprávne používanie batérií môže spôsobiť ich vytečenie, prehriatie alebo výbuch.
14. Tekutina z batérie je korozívna a môže byť toxická. Môže spôsobiť chemické poleptanie pokožky a očí. Je škodlivá po požití.

POŠKODENIE ALEBO PÁD ZARIADENIA

1. Pred použitím vždy skontrolujte zariadenie. Skontrolujte, či sú všetky časti správne zmontované.
2. Nepoužívajte zariadenie, ak bolo poškodené, spadlo, bolo ponechané vonku alebo spadlo do vody. Vráťte ho do autorizovaného servisného strediska na kontrolu a opravu.

KONTAKT S VODOU

1. Neponárajte spotrebič ani jeho napájací kábel do vody. Nepoužívajte ho s mokrými rukami ani na vlhkých miestach.
2. Neumiestňujte ventilátor vedľa otvoreného okna. Dážď striekajúci na ventilátor môže predstavovať riziko úrazu elektrickým prúdom.
3. Zariadenie nečistite striekaním vodou ani ponáraním do vody.

POZNÁMKA: Aby ste predišli poškodeniu zariadenia, nepoužívajte na jeho čistenie alkalické čistiace prostriedky; použite mäkkú handričku a jemný čistiaci prostriedok.

TECHNICKÉ ÚDAJE

- Model: TB-960
- Menovité napätie: 220-240V
- Nominálna frekvencia: 50/60 Hz
- Výkon: 60 W
- Rozmery produktu: 57,2 x 18 x 29,2 cm
- Hmotnosť: 2,6 kg

POPIS ZARIADENIA

1. Kryt zariadenia
2. Výstup vzduchu
3. Ovládací panel
4. Základňa

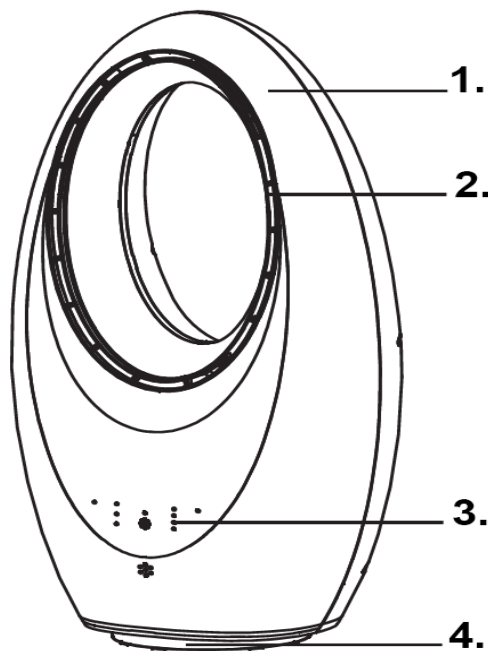

PRED PRVÝM POUŽITÍM

1. Odstráňte všetky obalové materiály.
2. Odstráňte zo zariadenia všetky nálepky a štítky. (Okrem štítku!)
3. Pred zapnutím ventilátora sa uistite, že všetky časti ventilátora sú úplne zmontované a všetky skrutky a matice sú bezpečne utiahnuté.
4. Pred spustením sa uistite, že ventilátor je umiestnený na stabilnom povrchu.

Pamätajte:

1. Pred použitím ventilátora sa uistite, že je umiestnený na rovnom a stabilnom povrchu. Umiestnenie ventilátora na svahu alebo na svahu môže spôsobiť poškodenie.
2. Všetky ovládacie prvky otočte do polohy VYPNUTÉ a zasuňte zástrčku do zásuvky, ktorá zodpovedá údajom na štítku s údajmi na výrobku. Uistite sa, že zástrčka je úplne zasunutá.

OVLÁDACÍ PANEL

1. ZAP./VYP. – používa sa na zapnutie a vypnutie zariadenia.
2. Otáčanie – Stlačením zapnete alebo vypnete funkciu oscilácie. Počas oscilácie sa prúd vzduchu pomaly pohybuje horizontálne zo strany na stranu.
3. Rýchlosť – Stlačením prepínate medzi tromi dostupnými rýchlosťami ventilátora: vysoká, stredná a nízka.
4. Časovač – Opakovaným stláčaním zvyšujete prevádzkový čas v 30-minútových krokoch. Časovač je možné nastaviť od 30 minút do 7,5 hodiny. Keď sa rozsvietia kontrolky, zobrazí sa nastavený čas. Napríklad, ak sa rozsvietia kontrolky 4h a 1h, časovač je nastavený na 5 hodín.
5. Svetlo – Stlačením prepínate medzi možnosťami režimu osvetlenia – zelená, modrá, biela, fialová.

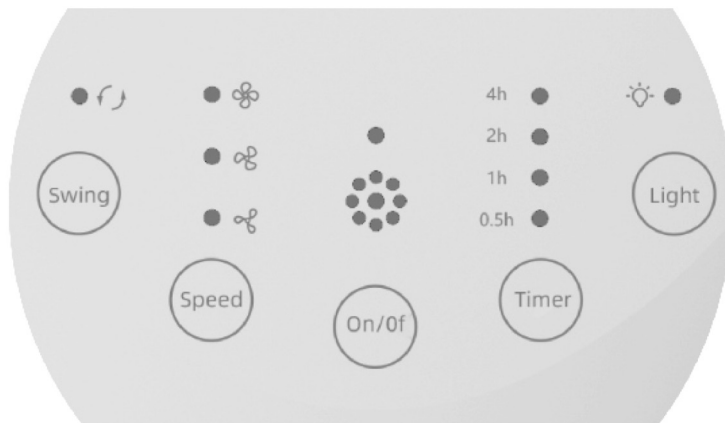

Bezkontaktný ventilátor je dodávaný s diaľkovým ovládaním, ktoré umožňuje plnú kontrolu nad funkciami zariadenia.

VÝMENA BATÉRIE

Diaľkové ovládanie je napájané lítiovou gombíkovou batériou (CR2025). Ak diaľkové ovládanie prestane reagovať, vymeňte batériu podľa nasledujúcich pokynov:

1. Otočte diaľkové ovládanie a stlačte tlačidlo A doprava.
2. Vysuňte priehradku na batériu.
3. Vymeňte batériu za rovnaký typ a uistite sa, že kladný pól smeruje doľava.

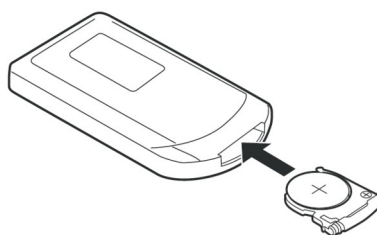
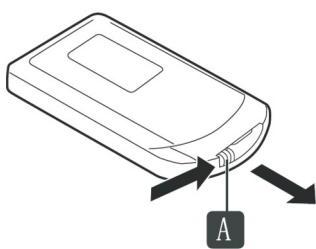

ČISTENIE A ÚDRŽBA

Tento spotrebič vyžaduje minimálnu údržbu. Neobsahuje žiadne časti, ktoré by mohol používateľ opraviť sám. Akýkoľvek servis vyžadujúci demontáž, okrem čistenia, musí vykonať kvalifikovaný technik.

POZNÁMKA: Aby ste predišli poškodeniu zariadenia, nepoužívajte alkalické čistiace prostriedky. Používajte mäkkú handričku a jemný čistiaci prostriedok.

Pravidelná údržba produktu ho udrží v bezpečnom a technicky správnom stave.

Pred čistením:

- Vždy odpojte spotrebič od elektrickej siete, keď ho nepoužívate alebo pred čistením.
- Pohonnú jednotku nikdy neponárajte do vody ani do žiadnej inej kvapaliny, ani ju neoplachujte pod tečúcou vodou. Na čistenie pohonnej jednotky používajte iba vlhkú handričku.

Starostlivosť a čistenie:

1. Ak je potrebné ventilátor rozobrať, postupujte v opačnom poradí ako pri montáži.
2. Časti čistite jemným mydlom (čistiacim prostriedkom) a vlhkou handričkou alebo špongiou.
3. Nepoužívajte čistiace spreje.
4. Na jemné odstránenie prachu z vetracích otvorov použite vysávač.

DÔLEŽITÉ: Nepokúšajte sa toto zariadenie opravovať sami. Ak sa zdá byť akokoľvek poškodené, postupujte podľa pokynov v priloženej záručnej karte.

UPOZORNENIE: Na čistenie plastových alebo kovových častí nikdy nepoužívajte drsné špongie ani abrazívne čistiace prostriedky, pretože by to mohlo poškodiť povrch.

Keď zariadenie nepoužívate, uložte ho spolu s príslušenstvom a návodom na obsluhu na bezpečnom a suchom mieste.

Problém	Možná príčina	Riešenie
Bez napájania	<ol style="list-style-type: none">1. Napájací kábel nie je pripojený.2. V zásuvke nie je prúd.3. Vypínač nie je zapnutý.	<ol style="list-style-type: none">1. Pripojte napájací kábel.2. Skontrolujte, či je zásuvka zapnutá.3. Zapnite zariadenie.
Emisie zápachu zo zariadenia	<ol style="list-style-type: none">1. Nový spotrebič. Pri prvom použití spotrebiča môže z motora ventilátora vychádzať zápach, ktorý zmizne do týždňa používania.	<ol style="list-style-type: none">1. Nie je potrebná žiadna akcia.
Silné vibrácie a hluk	<ol style="list-style-type: none">1. Ventilátor sa nepoužíva na rovnom povrchu.2. Ventilátor môže byť poškodený.	<ol style="list-style-type: none">1. Položte na rovný povrch. Môžete podň umiestniť antivibračnú podložku.2. Ak je ventilátor poškodený, prestaňte ho používať a kontaktujte servisné stredisko.

TIPY A INFORMÁCIE O NAKLÁDANÍ S POUŽITÝMI OBALOMI



Obal je vyrobený z ekologických materiálov, ktoré môžete zlikvidovať vo vašom miestnom recyklačnom stredisku.

Použitý obalový materiál by mal byť odovzdaný na určenom mieste likvidácie odpadu, ktoré určili miestne úrady. Informácie o možnostiach recyklácie použitých výrobkov získate od miestneho úradu obce alebo mesta.



LIKVIDÁCIA POUŽITÝCH ELEKTRICKÝCH A ELEKTRONICKÝCH ZARIADENÍ

Z environmentálnych dôvodov by sa použité elektrické a elektronické výrobky nemali likvidovať s bežným domovým odpadom, ale mali by sa likvidovať riadnym spôsobom. Informácie o zberných miestach a ich otváracích hodinách získate od príslušných úradov.



Tento výrobok spĺňa požiadavky platných európskych a národných smerníc. Výrobok spĺňa európske a národné požiadavky na bezpečnosť zariadení a výrobkov.



Tento produkt spĺňa požiadavky príslušných európskych a národných smerníc RoHS.

Vyhradzujeme si právo na zmeny textu, dizajnu a technických údajov produktu bez predchádzajúceho upozornenia.

Hyvä herra tai rouva, kiitos, että ostit tuotteemme!

Ennen tuotteen käyttöä lue seuraavat ohjeet varmistaaksesi tuotteen asianmukaisen käytön.

Säilytä tämä käyttöohje myöhempiä tarvetta varten ja noudata sen suosituksia, sillä niiden noudattamatta jättäminen voi aiheuttaa vaaran hengelle tai terveydelle.

HAKEMUS

Tämä laite on tarkoitettu vain kotitalouskäyttöön. Höyrypesuri on tarkoitettu vain sisäkäyttöön. Sitä ei ole tarkoitettu käytettäväksi kaupallisissa tai vastaavissa tiloissa, kuten:

- kaupoissa, toimistoissa ja muissa työympäristöissä;
- maataloilla;
- hotellien, motellien ja muiden asuinympäristöjen asiakkaiden toimesta;
- majoitusliikkeissä.

-VAIN SISÄKÄYTTÖÖN KOTIIN-

TURVALLISUUSOHJEET

Sähkölaitteita käytettäessä on aina noudatettava perusvaroitointia, mukaan lukien seuraavat:

1. Lue kaikki ohjeet.
2. Älä käytä laitetta muuhun kuin siihen, mihin se on tarkoitettu. Käytä sitä ainoastaan tässä käyttöohjeessa kuvatulla tavalla.
3. Sähkölaitteita käytettäessä noudata aina sovellettavia turvallisuusmääräyksiä tulipalon, sähköiskun ja henkilövahinkojen vaaran minimoimiseksi.
4. Tarkista aina, että syöttöjännite vastaa arvokilvessä ilmoitettua jännitettä.
5. Irrota laite aina pistorasiasta, kun sitä ei käytetä ja ennen puhdistusta. Älä käytä tai vahingoita virtajohtoa.
6. Jos virtajohto on vaurioitunut, valmistajan, sen huoltoedustajan tai vastaavan pätevyyden omaavan henkilön on vaihdettava se vaaran välttämiseksi.
7. Älä kytke laitetta päälle tai pois päältä kytkemällä pistoketta pistorasiaan tai irrottamalla sitä siitä.
8. Kun puhdistat, siirrä tai laitat tuulettimen pois päältä, sammuta laite ja irrota se aina pistorasiasta (vedä pistokkeesta, älä johdosta).
9. Tuotetta eivät saa käyttää seuraavat henkilöt (mukaan lukien lapset): fyysisesti tai henkisesti vammaiset henkilöt sekä henkilöt, joilla ei ole asianmukaista kokemusta ja tietoa laitteen käytöstä, ellei heitä valvo ja ohjaa heidän turvallisuudestaan vastaava henkilö.
10. Älä anna lasten leikkiä tällä tuotteella. Kun tätä tuotetta käytetään lasten lähellä, heitä on valvottava tarkasti.
11. Käyttäjä ei saa jättää tuuletinta valvomatta, kun se on kytketty virtalähteeseen.
12. Laite tulee asettaa vakaalle ja luotettavalle alustalle, jotta se ei putoa ja vaurioitu.
13. Älä altista tuotetta sateelle tai suoralle auringonvalolle.
14. Tämä laite on kaksoiseristetty turvallisuutesi vuoksi. Älä yritä korjata laitetta. Palauta se jälleenmyyjälle tai pätevälle teknikolle korjattavaksi.
14. Pidä tuuletin poissa verhojen ja muiden materiaalien läheltä, jotka voivat peittää ilmanottoaukon.
15. Laitetta ei saa käyttää ulkoisella ajastimella tai erillisellä kaukosäädinjärjestelmällä.
16. Älä käytä tuuletinta tiloissa, joissa käytetään tai säilytetään bensiiniä, äläkä käytä tuuletinta syttyvien materiaalien tai aineiden lähellä.
17. Älä peitä tai rajoita ilmankiertoa. Älä käytä laitetta pölyisessä ympäristössä.
18. Parhaan suorituskyvyn saavuttamiseksi vähimmäisetäisyyden seinään tai muihin esineisiin tulee olla 50 cm.
19. Älä siirrä laitetta käytön aikana.
20. Älä työnnä sormia, kyniä tai muita esineitä ritilän läpi tai tuulettimen pyöriviin osiin sen ollessa käynnissä. Älä anna lasten työntää mitään esineitä etukoteloon.
21. Irrota tuuletin pistorasiasta, kun siirrä sitä paikasta toiseen tai kun irrotat ritilän puhdistusta varten.
22. Pakkausmateriaalit (muovipussit, polystyreenivahto, naulat jne.) on pidettävä poissa lasten ulottuvilta, koska ne voivat olla vaarallisia.
23. Ennen ritilöiden irrottamista odota, että laite pysähtyy ja irrota pistoke pistorasiasta. Terät jatkavat toimintaansa hetken virran katkaisemisen jälkeen.

AKUN VAROTOIMENPITEET

VAROITUS: Älä niele paristoja; on olemassa kemiallisten palovammojen vaara. Pidä paristot poissa lasten ulottuvilta.

Mukana toimitettu kaukosäädin sisältää litiumnappi-/nappipariston. Pariston nieleminen voi aiheuttaa vakavia sisäisiä vammoja tai jopa kuoleman.

1. Pidä uudet ja käytetyt paristot poissa lasten ulottuvilta.
2. Sulje paristolokero aina tiiviisti. Jos sitä ei voida sulkea tiiviisti, lopeta käyttö, poista paristot ja pidä laite poissa lasten ulottuvilta.
3. Jos epäilet, että paristoja on nielty tai asetettu mihin tahansa kehon osaan, hakeudu välittömästi lääkärin hoitoon.
4. Ennen laitteen romuttamista, poista akku. Akut on hävitettävä turvallisesti ja pidettävä poissa lasten ulottuvilta. Myös käytetyt paristot voivat aiheuttaa vammoja.
5. Paristoja ei saa altistaa lämmölle, tulelle, auringonpaisteelle tai vastaaville lähteille.
6. Poista paristot kaukosäätimestä, jos se kuumenee tai jos sitä ei käytetä pitkään aikaan.
7. Paristot on asennettava paristolokeroon oikean napaisuuden mukaisesti;
8. Vanhat paristot tulee hävittää paikallisten määräysten mukaisesti.
9. Jos paristonestettä vuotaa, poista kaikki paristot ja estä vuotaneen nesteen joutuminen kosketuksiin ihon tai vaatteiden kanssa.
10. Jos akkunestettä joutuu iholle tai vaatteille, huuhtelee välittömästi vedellä.
11. Ennen uusien paristojen asettamista puhdista paristolokero huolellisesti kostealla talouspaperilla.
12. Räjähdyksivaara, jos paristo vaihdetaan väärän tyyppiseen. Käytä ja vaihda vain samankokoisia ja -tyyppisiä paristoja.
13. Paristojen väärä käyttö voi aiheuttaa vuodon, ylikuumentumisen tai räjähdyksen.
14. Akkuneste on syövyttävää ja voi olla myrkyllistä. Se voi aiheuttaa kemiallisia palovammoja iholle ja silmiin. Se on haitallista nieltynä.

LAITTEEN VAHINGOITTAMINEN TAI PUDOTTAMINEN

1. Tarkista laite aina ennen käyttöä. Varmista, että kaikki osat on koottu oikein.
2. Älä käytä laitetta, jos se on vaurioitunut, pudonnut, jätetty ulos tai pudonnut veteen. Palauta se valtuutettuun huoltokeskukseen tarkastettavaksi ja korjattavaksi.

KOSKETUS VEDEN KANSSA

1. Älä upota laitetta tai sen virtajohtoa veteen. Älä käytä laitetta märillä käsillä tai kosteissa paikoissa.
2. Älä aseta tuuletinta avoimen ikkunan viereen. Tuulettimen päälle roiskuva sade voi aiheuttaa sähköiskun vaaran.
3. Älä puhdista laitetta suihkuttamalla sitä vedellä tai upottamalla sitä veteen.

HUOMAUTUS: Laitteen vahingoittumisen välttämiseksi älä käytä emäksisiä puhdistusaineita sen puhdistamiseen; käytä pehmeää liinaa ja mietoja pesuainetta.

TEKNISET TIEDOT

- Malli: TB-960
- Nimellisjännite: 220–240 V
- Nimellistaajuus: 50/60 Hz
- Teho: 60W
- Tuotteen koko: 57,2 x 18 x 29,2 cm
- Paino: 2,6 kg

LAITTEEN KUVAUS

1. Laitteen kotelo
2. Ilman ulostulo
3. Ohjauspaneeli
4. Pohja

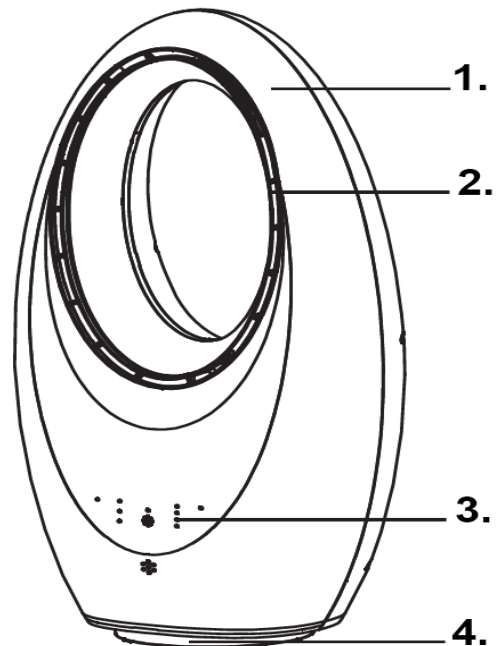

ENNEN ENSIMMÄISTÄ KÄYTTÖÄ

1. Poista kaikki pakkausmateriaalit.
2. Poista kaikki tarrat ja etiketit laitteesta. (Etiketimerkintää lukuun ottamatta!)
3. Ennen tuulettimen käynnistämistä varmista, että kaikki tuulettimen osat on koottu kokonaan ja että kaikki ruuvit ja mutterit on kiristetty tiukasti.
4. Ennen aloittamista varmista, että tuuletin on asetettu vakaalle alustalle.

Muistaa:

1. Ennen tuulettimen käyttöä varmista, että se on sijoitettu tasaiselle ja vakaalle alustalle. Tuulettimen sijoittaminen kaltevalle pinnalle tai kaltevalle pinnalle voi aiheuttaa vaurioita.
2. Käännä kaikki säätimet OFF-asentoon ja kytk pistoke pistorasiaan, joka vastaa tuotteen tyyppimerkintää. Varmista, että pistoke on kunnolla paikallaan.

OHJAUSPANEELI

1. PÄÄLLE/POIS – käytetään laitteen kytkemiseen päälle ja pois päältä.
2. Heilahdus – Paina kytkääksesi oskillointitoiminnon päälle tai pois päältä. Oskilloinnin aikana ilmavirta liikkuu hitaasti vaakasuunnassa sivulta toiselle.
3. Nopeus – Paina vaihtaaksesi kolmen käytettävissä olevan tuulettimen nopeuden välillä: korkea, keskitaso ja matala.
4. Ajastin - Paina toistuvasti lisätäksesi käyttöaikaa 30 minuutin välein. Ajastimen voi asettaa 30 minuutista 7,5 tuntiin. Kun valot palavat, asetettu aika näkyy näytössä. Jos esimerkiksi 4h- ja 1h-valot palavat, ajastin on asetettu 5 tunniksi.
5. Valo – Painamalla tätä voit selata valaistusvaihtoehtoja – vihreä, sininen, valkoinen ja violetti.

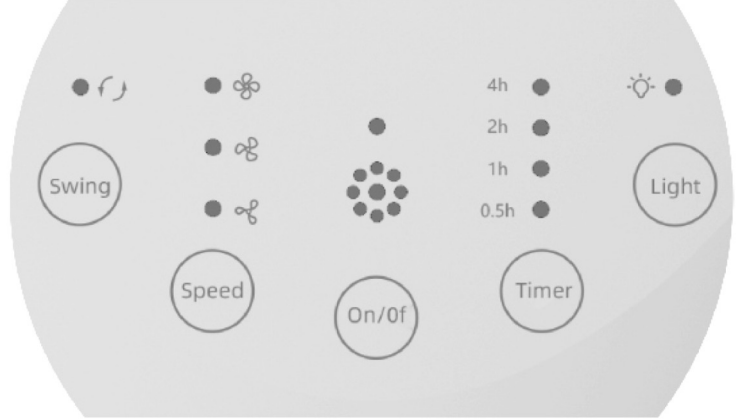

Siipittömässä tuulettimessa on kaukosäädin, jolla voit hallita laitteen toimintoja täysin.

PARISTOJEN VAIHTAMINEN

Kaukosäädin toimii litiumnappiparistolla (CR2025). Jos kaukosäädin lakkaa reagoimasta, vaihda paristo noudattamalla alla olevia ohjeita:

1. Käännä kaukosäädintä ja paina A-painiketta oikealle.
2. Liu'uta akkulokero ulos.
3. Vaihda paristo samanlaiseen paristoon varmistaen, että positiivinen napa osoittaa vasemmalle.

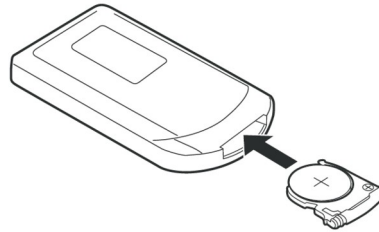
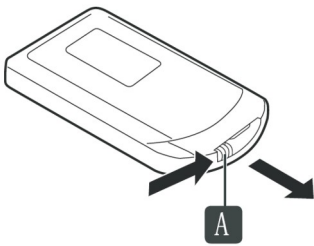

PUHDISTUS JA HUOLTO

Tämä laite vaatii vain vähän huoltoa. Siinä ei ole käyttäjän huollettavia osia. Kaikki purkamista vaativat huollot, puhdistusta lukuun ottamatta, on suoritettava pätevän teknikon toimesta.

HUOMAUTUS: Älä käytä emäksisiä puhdistusaineita laitteen vahingoittumisen välttämiseksi. Käytä pehmeää liinaa ja mietoja pesuainetta. Tuotteen säännöllinen huolto pitää sen turvallisessa ja teknisesti asianmukaisessa kunnossa.

Ennen puhdistusta:

- Irrota laite aina virtalähteestä, kun sitä ei käytetä tai ennen puhdistusta.
- Älä koskaan upota käyttöyksikköä veteen tai muuhun nesteeseen äläkä huuhtelee sitä juoksevan veden alla. Käytä käyttöyksikön puhdistamiseen ainoastaan kosteaa liinaa.

Hoito ja puhdistus:

1. Jos tuuletin on purettava, toimi käänteisessä järjestyksessä kuin kokoaminen.
2. Puhdista osat miedolla saippualla (pesuaineella) ja kostealla liinalla tai sienellä.

3. Älä käytä suihkutettavia puhdistusaineita.
4. Poista pöly varovasti tuuletusaukoista pölynimurilla.

TÄRKEÄÄ: Älä yritä korjata tätä laitetta itse. Jos se näyttää vaurioituneelta, noudata pakkauksessa olevan takuukortin ohjeita.

VAROITUS: Älä koskaan käytä karkeita sieniä tai hankaavia puhdistusaineita muovi- tai metalliosien puhdistamiseen, sillä ne voivat vahingoittaa pintaa.

Kun laitetta ei käytetä, säilytä sitä lisävarusteineen ja käyttöohjeineen turvallisessa ja kuivassa paikassa.

Ongelma	Mahdollinen syy	Ratkaisu
Ei virtaa	<ol style="list-style-type: none">1. Virtajohtoa ei ole kytketty.2. Pistorasiassa ei ole virtaa.3. Virtakytkin ei ole päällä.	<ol style="list-style-type: none">1. Liitä virtajohto.2. Tarkista, onko pistorasia päällä.3. Käynnistä laite.
Laitteesta tuleva haju	<ol style="list-style-type: none">1. Uusi laite. Kun laitetta käytetään ensimmäistä kertaa, tuuletinmoottorista saattaa tulla hajua, joka häviää viikon käytön kuluessa.	<ol style="list-style-type: none">1. Ei toimenpiteitä vaadita.
Voimakkaita värinöitä ja melua	<ol style="list-style-type: none">1. Tuuletin ei ole asetettu tasaiselle alustalle.2. Tuuletin voi olla vaurioitunut.	<ol style="list-style-type: none">1. Aseta tasaiselle alustalle. Voit asettaa alle värinänvaimennusmaton.2. Jos tuuletin on vaurioitunut, lopeta sen käyttö ja ota yhteyttä huoltokeskukseen.

VINKKEJÄ JA TIETOJA KÄYTETYN PAKKAUKSEN KÄSITTELYSTÄ



Pakkaus on valmistettu ympäristöystävällisistä materiaaleista, jotka voidaan hävittää paikallisessa kierrätyskeskuksessa.

Käytetty pakkausmateriaali tulee toimittaa paikallisten viranomaisten osoittamaan jätteenkäsittelypaikkaan. Lisätietoja käytettyjen tuotteiden kierrätysvaihtoehdoista saat ottamalla yhteyttä paikalliseen kuntaan tai kaupungistoon.



KÄYTETYN SÄHKÖ- JA ELEKTRONIIKKALAITTEEN HÄVITYS

Ympäristösyistä käytettyjä sähkö- ja elektroniikkalaitteita ei tule hävittää tavallisen kotitalousjätteen mukana, vaan ne on hävitettävä asianmukaisesti. Tietoja keräyspisteistä ja niiden aukioloajoista saa asianmukaisilta viranomaisilta.



Tämä tuote on sovellettavien eurooppalaisten ja kansallisten direktiivien vaatimusten mukainen. Tuote täyttää laitteiden ja tuotteiden turvallisuutta koskevat eurooppalaiset ja kansalliset vaatimukset.



Tämä tuote on asiaankuuluvien eurooppalaisten ja kansallisten RoHS-direktiivien vaatimusten mukainen.

Pidätämme oikeuden tehdä muutoksia tuotteen tekstiin, ulkoasuun ja teknisiin tietoihin ilman erillistä ilmoitusta.

Gerbiamasis pone arba gerbiamoji ponija, dėkojame, kad įsigijote mūsų gaminį!

Prieš naudodami gaminį, perskaitykite toliau pateiktas instrukcijas, kad užtikrintumėte tinkamą gaminio naudojimą.

Prašome išsaugoti šį vadovą ateičiai ir laikytis jo rekomendacijų, nes jų nesilaikymas gali kelti pavojų gyvybei ar sveikatai.

PARAIŠKA

Šis prietaisas skirtas naudoti tik buityje. Garinis valytuvus skirtas naudoti tik patalpose. Jis neskirtas naudoti komercinėse ar panašiose vietose, pavyzdžiui:

- parduotuvėse, biuruose ir kitoje darbo aplinkoje;
- ūkiuose;
- klientams viešbučiuose, moteliuose ir kitoje gyvenamojoje aplinkoje;
- nakvynės ir pusryčių įstaigose.

-TIK NAUDOTI NAMŲ VIDUJE-

SAUGOS INSTRUKCIJOS

Naudojant elektros prietaisus, visada reikia laikytis pagrindinių atsargumo priemonių, įskaitant šias:

1. Perskaitykite visas instrukcijas.
2. Nenaudokite prietaiso kitiems, nei numatyta, tikslams. Naudokite jį tik taip, kaip aprašyta šiame vadove.
3. Naudodami elektros prietaisus, visada laikykitės taikomų saugos taisyklių, kad sumažintumėte gaisro, elektros smūgio ir sužalojimo riziką.
4. Visada patikrinkite, ar maitinimo įtampa atitinka įtampą, nurodytą ant duomenų plokštelės.
5. Visada atjunkite prietaisą nuo elektros tinklo, kai jo nenaudojate ir prieš valydami. Neperdirbkite ir nepažeiskite maitinimo laido.
6. Jei maitinimo laidas pažeistas, jį turi pakeisti gamintojas, jo techninės priežiūros atstovas arba panašios kvalifikacijos asmuo, kad būtų išvengta pavojaus.
7. Neįjunkite ir neišjunkite įrenginio įkišdami arba ištraukdami kištuką iš elektros lizdo.
8. Valydami, perkeldami ar padėdami ventiliatorių, išjunkite įrenginį ir visada atjunkite jį nuo elektros lizdo (traukite už kištuko, o ne už laido).
9. Gaminio negali naudoti šie asmenys (įskaitant vaikus): asmenys su fizine ar psichine negalia, taip pat asmenys, neturintys atitinkamos patirties ir žinių, kaip naudoti įrenginį, nebent juos prižiūri ir jiems vadovauja už jų saugumą atsakingas asmuo.
10. Neleiskite vaikams žaisti su šiuo gaminiu. Naudojant šį gaminį šalia vaikų, juos reikia atidžiai prižiūrėti.
11. Vartotojas negali palikti ventiliatoriaus be priežiūros, kai jis prijungtas prie maitinimo šaltinio.
12. Įrenginį reikia pastatyti ant stabilaus ir patikimo paviršiaus, kad jis nenukristų ir nebūtų pažeistas.
13. Saugokite gaminį nuo lietaus ar tiesioginių saulės spindulių.
14. Šis prietaisas yra dvigubai izoliuotas jūsų saugumui. Nebandykite jo taisyti. Gražinkite jį pardavėjui arba kvalifikuotam specialistui remontui.
14. Ventiliatorių laikykite atokiau nuo užuolaidų ir kitų medžiagų, kurios gali uždengti oro įsiurbimo groteles.
15. Prietaiso negalima valdyti naudojant išorinį laikmatį arba atskirą nuotolinio valdymo sistemą.
16. Nenaudokite ventiliatoriaus patalpose, kuriose naudojamas arba laikomas benzinas, nenaudokite ventiliatoriaus šalia degių medžiagų ar substancijos.
17. Neuždenkite ir neribokite oro srauto. Nenaudokite įrenginio dulkėtoje aplinkoje.
18. Norint pasiekti maksimalų našumą, minimalus atstumas nuo sienos ar kitų objektų turėtų būti 50 cm.
19. Nejudinkite įrenginio, kai jis naudojamas.
20. Nekiškite pirštų, pieštukų ar kitų daiktų pro groteles arba į besisukančias ventiliatoriaus dalis, kai jis veikia. Neleiskite vaikams kišti jokių daiktų į priekinį korpusą.
21. Perkeldami ventiliatorių iš vienos vietos į kitą arba nuimdami groteles valymui, atjunkite jį nuo elektros lizdo.
22. Pakavimo medžiagos (plastikiniai maišeliai, polistireninis putplastis, vinys ir kt.) turi būti laikomos vaikams nepasiekiamoje vietoje, nes jos gali kelti pavojų.
23. Prieš nuimdami groteles, palaukite, kol prietaisas sustos ir bus atjungtas nuo elektros tinklo. Išjungus maitinimą, peiliai dar trumpą laiką veiks.

AKUMULIATORIAUS ATSARGUMO PRIEMONĖS

ĮSPĖJIMAS: Nenurykite baterijų; kyla cheminių nudegimų pavojus. Laikykite baterijas vaikams nepasiekiamoje vietoje.

Priedamame nuotolinio valdymo pulte yra ličio mygtuko / monetos tipo baterija. Prarijus bateriją, galima sunkiai sužeisti vidų ar net mirti.

1. Laikykite naujas ir naudotas baterijas vaikams nepasiekiamoje vietoje.

2. Visada sandariai uždarykite baterijų skyrių. Jei jo nepavyksta sandariai uždaryti, nutraukite naudojimą, išimkite baterijas ir laikykite įrenginį vaikams nepasiekiamoje vietoje.
3. Jei įtariate, kad baterijos galėjo būti prarytos arba įdėtos į bet kurią kūno dalį, nedelsdami kreipkitės medicininės pagalbos.
4. Prieš išmesdami įrenginį, išimkite bateriją. Baterijas reikia utilizuoti saugiai, įskaitant vaikų nepasiekiamoje vietoje laikymą. Net panaudotos baterijos gali sukelti sužalojimą.
5. Baterijų negalima laikyti karštyje, ugnyje, tiesioginiuose saulės spinduliuose ar panašiuose šaltiniuose.
6. Išimkite baterijas iš nuotolinio valdymo pulto, jei jis įkaista arba jei ilgą laiką nenaudosite jo.
7. Baterijos turi būti įdėtos į baterijų skyrių teisingu poliškumu;
8. Senas baterijas reikia išmesti laikantis vietinių taisyklių.
9. Jei iš baterijų teka skystis, išimkite visas baterijas, saugodami, kad ištekėjęs skystis nepatektų ant odos ar drabužių.
10. Jei akumuliatoriaus skysčio pateko ant odos ar drabužių, nedelsdami nuplaukite vandeniu.
11. Prieš įdėdami naujas baterijas, kruopščiai nuvalykite baterijų skyrių drėgnu popieriniu rankšluosčiu.
12. Pakeitus bateriją netinkamo tipo baterija, kyla sprogimo pavojus. Naudokite ir keiskite tik tokio paties dydžio ir tipo baterijas.
13. Netinkamas baterijų naudojimas gali sukelti jų nuotėkį, perkaitimą arba sprogimą.
14. Baterijos skystis yra esdinantis ir gali būti toksiškas. Jis gali sukelti cheminius odos ir akių nudegimus. Jis kenksmingas prarijus.

ĮRENGINIO PAŽEIDIMAS ARBA NUMETIMAS

1. Prieš naudojimą visada patikrinkite prietaisą. Patikrinkite, ar visos dalys tinkamai surinktos.
2. Nenaudokite įrenginio, jei jis buvo pažeistas, numestas, paliktas lauke arba įmestas į vandenį. Grąžinkite jį į įgaliotąjį techninės priežiūros centrą apžiūrai ir remontui.

KONTAKTAS SU VANDENIU

1. Nemerkite prietaiso ar jo maitinimo laido į vandenį. Nenaudokite šlapiomis rankomis arba drėgnose vietose.
2. Nestatykite ventiliatoriaus šalia atviro lango. Ant ventiliatoriaus užtvindytas lietus gali sukelti elektros smūgio pavojų.
3. Nevalykite prietaiso purkšdami jį vandeniu ir nemerdami jo į vandenį.

PASTABA: Kad nepažeistumėte įrenginio, nenaudokite šarminių valymo priemonių; naudokite minkštą šluostę ir švelnų ploviklį.

TECHNINIAI DUOMENYS

- Modelis: TB-960
- Nominali įtampa: 220–240 V
- Nominalus dažnis: 50/60 Hz
- Galia: 60 W
- Gaminio dydis: 57,2 x 18 x 29,2 cm
- Svoris: 2,6 kg

ĮRENGINIO APRAŠYMAS

1. Įrenginio korpusas
2. Oro išleidimo anga
3. Valdymo skydas
4. Pagrindas

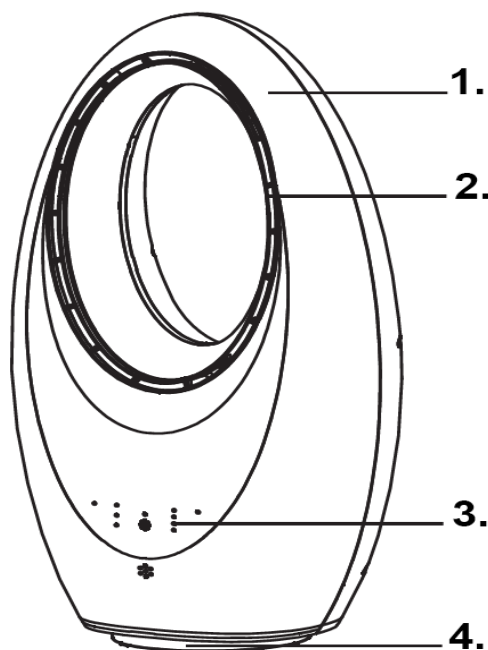

PRIEŠ NAUDOJANT PIRMĄ KARTĄ

1. Nuimkite visas pakavimo medžiagas.
2. Nuimkite nuo įrenginio visus lipdukus ir etiketes. (Išskyrus etiketės žymę!)
3. Prieš įjungdami ventiliatorių, įsitikinkite, kad visos ventiliatoriaus dalys yra visiškai surinktos, o visi varžtai ir veržlės yra tvirtai priveržti.
4. Prieš pradėdami, įsitikinkite, kad ventiliatorius pastatytas ant stabilaus paviršiaus.

Atminkite:

1. Prieš naudodami ventiliatorių, įsitikinkite, kad jis pastatytas ant lygaus ir stabilaus paviršiaus. Ventiliatoriaus pastatymas ant nuožulnaus ar pasvirusio paviršiaus gali jį pažeisti.

2. Visus valdiklius išjunkite į padėtį „IŠJUNGTA“ ir įkiškite kištuką į lizdą, atitinkantį gaminio vardinę etiketę. Įsitinkinkite, kad kištukas yra iki galo įstatytas.

VALDYMO SKYDELIS

1. ĮJUNGIMAS/IŠJUNGIMAS – naudojamas įrenginiui įjungti ir išjungti.
2. Svyravimas – paspauskite, kad įjungtumėte arba išjungtumėte svyravimo funkciją. Svyravimo metu oro srautas lėtai juda horizontaliai iš vienos pusės į kitą.
3. Greitis – paspauskite, kad perjungtumėte vieną iš trijų galimų ventiliatoriaus greičių: didelį, vidutinį ir mažą.
4. Laikmatis – paspauskite pakartotinai, kad padidintumėte veikimo laiką 30 minučių intervalais. Laikmatį galima nustatyti nuo 30 minučių iki 7,5 valandų. Kai šviečia lemputės, bus rodomas nustatytas laikas. Pavyzdžiui, jei šviečia 4h ir 1h lemputės, laikmatis nustatytas 5 valandoms.
5. Šviesa – paspauskite, kad perjungtumėte apšvietimo režimo parinktis – žalia, mėlyna, balta, violetinė.

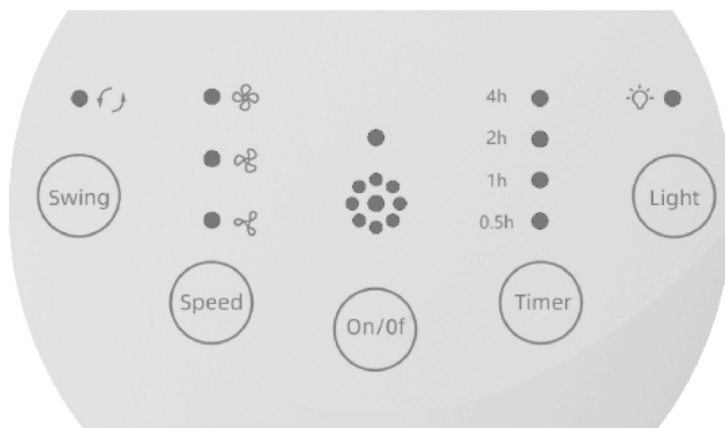

Ventiliatorius be menčių turi nuotolinio valdymo pultą, leidžiantį visiškai valdyti įrenginio funkcijas.

BATERIJOS KEITIMAS

Nuotolinio valdymo pultą maitina ličio sagos formos baterija (CR2025). Jei nuotolinio valdymo pultas nustoja reaguoti, pakeiskite bateriją vadovaudamiesi toliau pateiktomis instrukcijomis:

1. Pasukite nuotolinio valdymo pultą ir paspauskite mygtuką A į dešinę.
2. Ištraukite akumuliatoriaus dėklą.
3. Pakeiskite bateriją to paties tipo baterija, užtikrindami, kad teigiamas polius būtų nukreiptas į kairę.

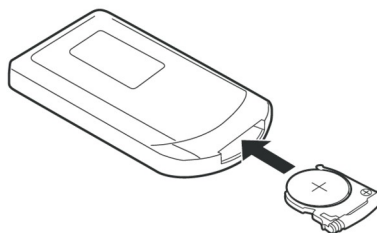
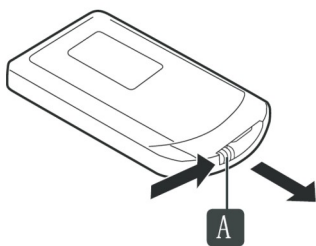

VALYMAS IR PRIEŽIŪRA

Šiam prietaisui reikia minimalios priežiūros. Jame nėra dalių, kurias galėtų aptarnauti vartotojas. Bet kokią techninę priežiūrą, kuriai reikalingas išardymas, išskyrus valymą, turi atlikti kvalifikuotas technikas.

PASTABA: Kad nepažeistumėte įrenginio, nenaudokite šarminių valymo priemonių. Naudokite minkštą šluostę ir švelnų valiklį. Reguliarus gaminio techninis aptarnavimas užtikrins jo saugią ir tinkamą būklę.

Prieš valymą:

- Visada atjunkite prietaisą nuo maitinimo šaltinio, kai jo nenaudojate arba prieš valydami.
- Niekada nemerkite pavaros bloko į vandenį ar kitą skystį ir nescalaukite jo tekančiu vandeniu. Pavaros blokui valyti naudokite tik drėgną šluostę.

Priežiūra ir valymas:

1. Jei ventiliatorių reikia išardyti, atlikite surinkimo veiksmus atvirkštine tvarka.
2. Dalis valykite švelniu muilu (plovikliu) ir drėgnu skudurėliu arba kempine.
3. Nenaudokite purškiamų valiklių.
4. Švelniai pašalinkite dulkes iš ventiliacijos angų dulkių siurbliu.

SVARBU: Nebandykite patys taisyti šio įrenginio. Jei jis atrodo kaip nors pažeistas, vadovaukitės pridėtoje garantijos kortelėje pateiktomis instrukcijomis.

ATSARGIAI: Niekada nenaudokite šiurkščių kempinių ar abrazyvinių valiklių plastikiniams ar metaliniams paviršiams valyti, nes tai gali pažeisti paviršių.

Kai nenaudojate, laikykite prietaisą kartu su priedais ir naudojimo instrukcija saugioje ir sausoje vietoje.

Problema	Galima priežastis	Sprendimas
Nėra galios	<ol style="list-style-type: none">1. Maitinimo laidas neprijungtas.2. Lizdas neturi elektros.3. Neįjungtas maitinimo jungiklis.	<ol style="list-style-type: none">1. Prijunkite maitinimo laidą.2. Patikrinkite, ar lizdas įjungtas.3. Įjunkite įrenginį.
Iš įrenginio sklaidžiamas kvapas	<ol style="list-style-type: none">1. Naujas prietaisas. Pirmą kartą naudojant prietaisą, ventiliatoriaus variklis gali skleisti kvapą, kuris išnyks per savaitę nuo naudojimo pradžios.	<ol style="list-style-type: none">1. Nereikia imtis jokių veiksmų.
Stiprios vibracijos ir triukšmas	<ol style="list-style-type: none">1. Ventiliatorius nenaudojamas ant lygaus paviršiaus.2. Ventiliatorius gali būti pažeistas.	<ol style="list-style-type: none">1. Padėkite ant lygaus paviršiaus. Apačioje galite patiesti antivibracinį kilimėlį.2. Jei ventiliatorius pažeistas, nustokite jį naudoti ir kreipkitės į techninės priežiūros centrą.

PATARIMAI IR INFORMACIJA APIE PANAUDOTŲ PAKUOČIŲ TVARKYMA



Pakuotė pagaminta iš aplinkai nekenksmingų medžiagų, kurias galite utilizuoti vietiniame perdirbimo centre.

Panaudotas pakavimo medžiagas reikia pristatyti į tam skirtą atliekų šalinimo aikštelę, kurią nustato vietos valdžios institucijos. Informacijos apie panaudotų gaminių perdirbimo galimybes teiraukitės savo vietos savivaldybės ar miesto administracijos.



NAUDOTOS ELEKTROS IR ELEKTRONINĖS ĮRANGOS ŠALINIMAS

Dėl aplinkosaugos priežasčių panaudotų elektros ir elektronikos gaminių negalima išmesti su įprastomis buitinėmis atliekomis, o juos reikia utilizuoti tinkamai. Informacijos apie surinkimo punktus ir jų darbo laiką galite gauti iš atitinkamų institucijų.



Šis gaminy atitinka taikomų Europos ir nacionalinių direktyvų reikalavimus. Gaminys atitinka Europos ir nacionalinius prietaisų ir gaminių saugos reikalavimus.



Šis gaminy atitinka atitinkamų Europos ir nacionalinių RoHS direktyvų reikalavimus.

Pasiliekame teisę be įspėjimo keisti gaminio tekstą, dizainą ir techninius duomenis.

Godātais kungs vai kundze, paldies, ka iegādājāties mūsu produktu!

Pirms produkta lietošanas, lūdzu, izlasiet tālāk sniegtos norādījumus, lai nodrošinātu pareizu produkta lietošanu.

Lūdzu, saglabājiet šo rokasgrāmatu turpmākai uzziņai un ievērojiet tajā sniegtos ieteikumus, jo to neievērošana var radīt draudus dzīvībai vai veselībai.

PIETEIKUMS

Šī ierīce ir paredzēta tikai lietošanai mājāsaimniecībā. Tvaika tūritājs ir paredzēts lietošanai tikai telpās. Tas nav paredzēts lietošanai komerciālos vai līdzīgos nolūkos, piemēram:

- veikalos, birojos un citās darba vidēs;
- fermās;
- klientu vajadzībām viesnīcās, moteļos un citās dzīvojamās vidēs;
- naktsmītnēs ar brokastīm.

-TIKAI LIETOŠANAI TELPĀS MĀJĀS-

DROŠĪBAS INSTRUKCIJAS

Lietojot elektriskās ierīces, vienmēr jāievēro pamata piesardzības pasākumi, tostarp šādi:

1. Izlasiet visus norādījumus.
2. Neizmantojiet ierīci citiem mērķiem, izņemot paredzētos. Izmantojiet to tikai tā, kā aprakstīts šajā rokasgrāmatā.
3. Lietojot elektriskās ierīces, vienmēr ievērojiet piemērojamos drošības noteikumus, lai samazinātu ugunsgrēka, elektriskās strāvas trieciena un miesas bojājumu risku.
4. Vienmēr pārbaudiet, vai barošanas spriegums atbilst spriegumam, kas norādīts uz datu plāksnītes.
5. Vienmēr atvienojiet ierīci no strāvas, kad tā netiek lietota un pirms tīrīšanas. Nelietojiet strāvas vadu ļaunprātīgi un nebojājiet to.
6. Ja barošanas vads ir bojāts, tas jānomaina ražotājam, tā servisa pārstāvim vai līdzīgi kvalificētai personai, lai izvairītos no bīstamības.
7. Neieslēdziet vai neizslēdziet ierīci, ievietojot vai atvienojot kontaktdakšu no elektrotīkla kontaktligzdas.
8. Tīrot, pārvietojot vai noliekot ventilatoru, izslēdziet ierīci un vienmēr atvienojiet to no kontaktligzdas (velciet kontaktdakšu, nevis vadu).
9. Produktu nedrīkst lietot šādas personas (tostarp bērni): personas ar fiziskiem vai garīgiem traucējumiem, kā arī personas, kurām nav atbilstošas pieredzes un zināšanu ierīces lietošanā, ja vien tās neuzrauga un nevada persona, kas ir atbildīga par viņu drošību.
10. Neļaujiet bērniem spēlēties ar šo produktu. Lietojot šo produktu bērnu tuvumā, viņi ir rūpīgi jāuzrauga.
11. Lietotājs nedrīkst atstāt ventilatoru bez uzraudzības, kad tas ir pievienots strāvas padevei.
12. Ierīce jānovieto uz stabilas un drošas virsmas, lai novērstu tās nokrišanu un bojājumus.
13. Nepakļaujiet produktu lietus vai tiešiem saules stariem.
14. Jūsu drošībai šī ierīce ir dubulti izolēta. Nemēģiniet ierīci remontēt. Atgrieziet to izplatītājam vai kvalificētam tehnikam remontam.
14. Turiet ventilatoru tālāk no aizkariem un citiem materiāliem, kas varētu aizsegt gaisa ieplūdes režģi.
15. Ierīci nedrīkst darbināt, izmantojot ārēju taimeru vai atsevišķu tālvadības pulti.
16. Nelietojiet ventilatoru telpās, kur tiek izmantots vai glabāts benzīns, nelietojiet ventilatoru viegli uzliesmojošu materiālu vai vielu tuvumā.
17. Neaizsedziet un neierobežojiet gaisa plūsmu. Nelietojiet ierīci putekļainā vidē.
18. Lai nodrošinātu maksimālu veiktspēju, minimālajam attālumam no sienas vai citiem objektiem jābūt 50 cm.
19. Nepārvietojiet ierīci tās lietošanas laikā.
20. Neievietojiet pirkstus, zīmuļus vai citus priekšmetus caur režģi vai ventilatora rotējošajās daļās, kamēr tas darbojas. Neļaujiet bērniem ievietot priekšmetus priekšējā korpusā.
21. Pārvietojot ventilatoru no vienas vietas uz citu vai noņemot režģi tīrīšanai, atvienojiet to no elektrotīkla.
22. Iepakojuma materiāli (plastmasas maisiņi, putupolistirols, naglas utt.) jāglabā bērniem nepieejamā vietā, jo tie var radīt briesmas.
23. Pirms režģu noņemšanas pagaidiet, līdz ierīce apstājas un tiek atvienota no elektrotīkla. Asmeņi vēl īsu brīdi turpinās darboties pēc strāvas izslēgšanas.

AKUMULATORA PIESARDZĪBAS PASĀKUMI

BRĪDINĀJUMS: Nenorīt baterijas; pastāv ķīmisku apdegumu risks. Sargājiet baterijas bērniem nepieejamā vietā.

Komplektā iekļautajā tālvadības pultī ir litija pogas/monētas tipa baterija. Baterijas norīšana var izraisīt nopietnus iekšējus ievainojumus vai pat nāvi.

1. Sargājiet jaunas un lietotas baterijas bērniem nepieejamā vietā.

2. Vienmēr cieši aizveriet bateriju nodalījumu. Ja to nevar droši aizvērt, pārtrauciet lietošanu, izņemiet baterijas un glabājiet ierīci bērniem nepieejamā vietā.
3. Ja jums ir aizdomas, ka baterijas varētu būt norītas vai ievietotas jebkurā ķermeņa daļā, nekavējoties meklējiet medicīnisko palīdzību.
4. Pirms ierīces utilizācijas izņemiet akumulatoru. Baterijas ir jāiznīcina droši, tostarp jāglabā tās bērniem nepieejamā vietā. Pat lietotas baterijas var izraisīt traumas.
5. Baterijas nedrīkst pakļaut karstumam, ugunij, saules gaismai vai līdzīgiem avotiem.
6. Izņemiet baterijas no tālvadības pults, ja tā kļūst karsta vai ja tā ilgstoši netiks lietota.
7. Baterijas jāievieto bateriju nodalījumā, ievērojot pareizu polaritāti;
8. Vecās baterijas jāiznīcina saskaņā ar vietējiem noteikumiem.
9. Ja bateriju šķidrums noplūst, izņemiet visas baterijas, neļaujot noplūdušajam šķidrumam nonākt saskarē ar ādu vai apģērbu.
10. Ja akumulatora šķidrums nokļūst uz ādas vai apģērba, nekavējoties skalojiet ar ūdeni.
11. Pirms jaunu bateriju ievietošanas rūpīgi notīriet bateriju nodalījumu ar mitru papīra dvieli.
12. Sprādziena risks, ja akumulators tiek nomainīts ar nepareiza tipa akumulatoru. Izmantojiet un nomainiet akumulatorus tikai ar tāda paša izmēra un tipa akumulatoriem.
13. Nepareiza bateriju lietošana var izraisīt noplūdi, pārkaršanu vai sprādzienu.
14. Akumulatora šķidrums ir kodīgs un var būt toksisks. Tas var izraisīt ķīmiskus apdegumus uz ādas un acīm. Tas ir kaitīgs, ja norīts.

IERĪCES BOJĀŠANA VAI NOMEŠANA

1. Pirms lietošanas vienmēr pārbaudiet ierīci. Pārlicinieties, vai visas detaļas ir pareizi saliktas.
2. Nelietojiet ierīci, ja tā ir bojāta, nomesta, atstāta ārā vai iekritusi ūdenī. Nogādājiet to pilnvarotā servisa centrā pārbaudei un remontam.

SASKARE AR ŪDENI

1. Neiegremdējiet ierīci vai tās strāvas vadu ūdenī. Nelietojiet ar mitrām rokām vai mitrās vietās.
2. Nenovietojiet ventilatoru blakus atvērtam logam. Lietus, kas šļakstās uz ventilatora, var radīt elektriskās strāvas triecienu risku.
3. Netīriet ierīci, apsmidzinot to ar ūdeni vai iegremdējot to ūdenī.

PIEZĪME. Lai novērstu ierīces bojājumus, tās tīrīšanai neizmantojiet sārmainus tīrīšanas līdzekļus; izmantojiet mīkstu drānu un maigu mazgāšanas līdzekli.

TEHNISKIE DATI

- Modelis: TB-960
- Nominālais spriegums: 220–240 V
- Nominālā frekvence: 50/60 Hz
- Jauda: 60 W
- Produkta izmērs: 57,2 x 18 x 29,2 cm
- Svars: 2,6 kg

IERĪCES APRAKSTS

1. Ierīces korpuss
2. Gaisa izvade
3. Vadības panelis
4. Bāze

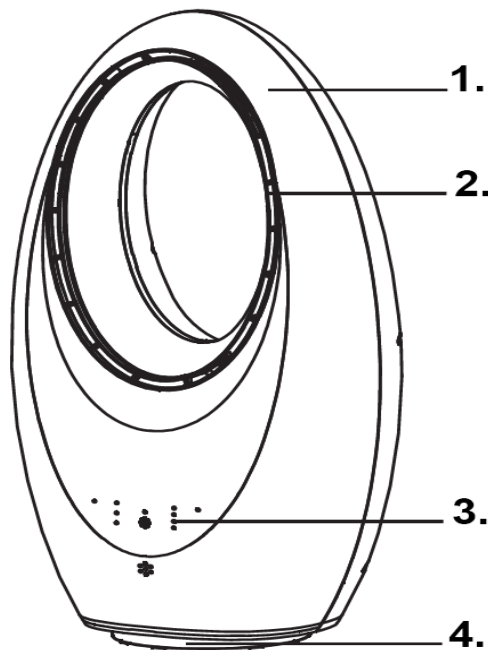

PIRMS PIRMĀS LIETOŠANAS REIZES

1. Noņemiet visus iepakojuma materiālus.
2. Noņemiet no ierīces visas uzlīmes un etiķetes. (Izņemot etiķetes marķējumu!)
3. Pirms ventilatora ieslēgšanas pārlicinieties, vai visas ventilatora detaļas ir pilnībā saliktas un vai visas skrūves un uzgriežņi ir droši pievilkti.
4. Pirms iedarbināšanas pārlicinieties, vai ventilators ir novietots uz stabilas virsmas.

Atcerieties:

1. Pirms ventilatora lietošanas pārliedzieties, vai tas ir novietots uz līdzenas un stabilas virsmas. Ventilatora novietošana uz slīpuma vai slīpuma var to sabojāt.
2. Pagrieziet visas vadības ierīces IZSLĒGTĀ pozīcijā un ievietojiet kontaktdakšu kontaktligzdā, kas atbilst produkta tehnisko datu uzlīmei. Pārliedzieties, vai kontaktdakša ir pilnībā ievietota.

VADĪBAS PANELIS

1. IESLĒGTS/IZSLĒGTS — izmanto ierīces ieslēgšanai un izslēgšanai.
2. Šūpoles — nospiediet, lai ieslēgtu vai izslēgtu svārstību funkciju. Svārstību laikā gaisa plūsma lēnām pārvietojas horizontāli no vienas puses uz otru.
3. Ātrums — nospiediet, lai pārslēgtos starp trim pieejamajiem ventilatora ātrumiem: augsts, vidējs un zems.
4. Taimeris — atkārtoti nospiediet, lai palielinātu darbības laiku ar 30 minūšu soli. Taimeri var iestatīt no 30 minūtēm līdz 7,5 stundām. Kad iedegas indikatori, tiks parādīts iestatītais laiks. Piemēram, ja iedegas 4h un 1h indikatori, taimeris ir iestatīts uz 5 stundām.
5. Apgaismojums — nospiediet, lai pārslēgtu apgaismojuma režīma opcijas — zaļu, zilu, baltu, violeto.

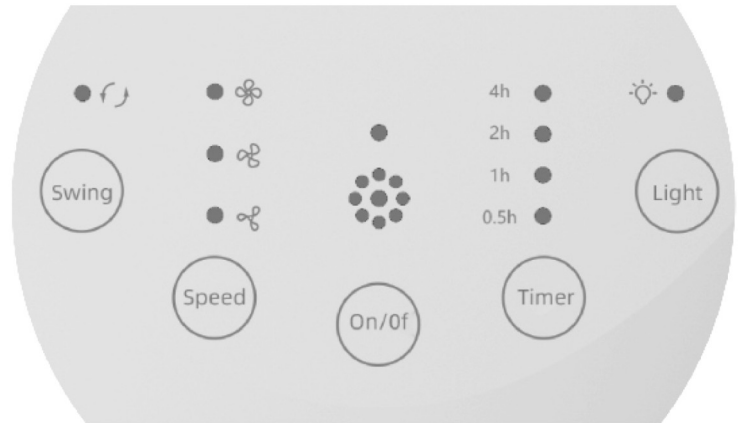

Ventilatoram bez lāpstiņām ir tālvadības pults, kas ļauj pilnībā kontrolēt ierīces funkcijas.

AKUMULATORA NOMAIŅA

Tālvadības pulti darbina litija pogas formas baterija (CR2025). Ja tālvadības pults nereaģē, nomainiet bateriju, ievērojot tālāk sniegtos norādījumus.

1. Pagrieziet tālvadības pulti un nospiediet pogu A pa labi.
2. Izvelciet akumulatora paliktņi.
3. Nomainiet bateriju ar tāda paša tipa bateriju, pārliedzieties, ka pozitīvais pols ir vērsts pa kreisi.

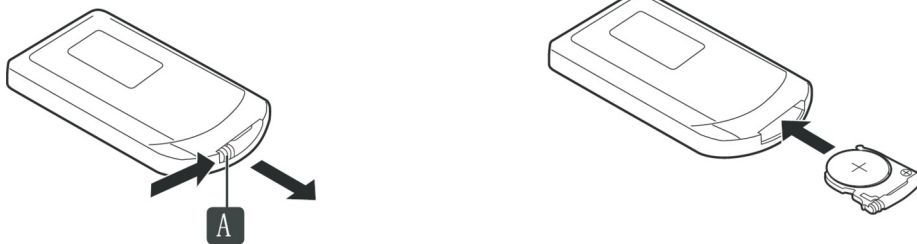

TĪRĪŠANA UN APKOPE

Šai ierīcei nepieciešama minimāla apkope. Tajā nav detaļu, ko varētu apkalpot lietotājs. Jebkāda apkope, kas prasa demontāžu, izņemot tīrīšanu, jāveic kvalificētam tehnikam.

PIEZĪME. Lai nesabojātu ierīci, nelietojiet sārmainus tīrīšanas līdzekļus. Izmantojiet mikstu drānu un maigu mazgāšanas līdzekli. Regulāra produkta apkope nodrošinās tā drošu un tehniski pareizu stāvokli.

Pirms tīrīšanas:

- Vienmēr atvienojiet ierīci no strāvas avota, kad to nelietojat vai pirms tīrīšanas.
- Nekad neiegremdējiet piedziņas bloku ūdenī vai citā šķidrumā un neskalojiet to zem tekoša ūdens. Piedziņas bloka tīrīšanai izmantojiet tikai mitru drānu.

Kopšana un tīrīšana:

1. Ja ventilators ir jāzjauc, rīkojieties apgrieztā secībā nekā salikšana.
2. Notīriet detaļas ar maigām ziepēm (mazgāšanas līdzekli) un mitru drānu vai sūkli.
3. Nelietojiet tīrīšanas līdzekļus ar aerosoliem.
4. Izmantojiet putekļsūcēju, lai uzmanīgi notīrītu putekļus no ventilācijas atverēm.

SVARĪGI: Nemēģiniet pats remontēt šo ierīci. Ja tā ir jebkādā veidā bojāta, ievērojiet norādījumus pievienotajā garantijas kartē.

UZMANĪBU: Nekad neizmantojiet raupjus sūkļus vai abrazīvus tīrīšanas līdzekļus plastmasas vai metāla detaļu tīrīšanai, jo tas var sabojāt virsmu.

Kad ierīce netiek lietota, uzglabājiet to kopā ar piederumiem un lietošanas instrukciju drošā un sausā vietā.

Problēma	Iespējamais iemesls	Risinājums
Nav strāvas	<ol style="list-style-type: none">1. Strāvas vads nav pievienots.2. Kontaktligzdā nav strāvas.3. Barošanas slēdzis nav ieslēgts.	<ol style="list-style-type: none">1. Pievienojiet strāvas vadu.2. Pārbaudiet, vai kontaktligzda ir ieslēgta.3. Ieslēdziet ierīci.
Smaržas emisija no ierīces	<ol style="list-style-type: none">1. Jauna ierīce. Pirmo reizi lietojot ierīci, ventilatora motors var izdalīt smaku, kas izzudīs nedēļas laikā pēc lietošanas sākuma.	<ol style="list-style-type: none">1. Nav nepieciešama nekāda darbība.
Spēcīgas vibrācijas un troksnis	<ol style="list-style-type: none">1. Ventilators netiek lietots uz līdzenas virsmas.2. Ventilators var būt bojāts.	<ol style="list-style-type: none">1. Novietojiet uz līdzenas virsmas. Zem tā varat novietot vibrācijas slāpēšanas paklājiņu.2. Ja ventilators ir bojāts, pārtrauciet tā lietošanu un sazinieties ar servisa centru.

PADOMI UN INFORMĀCIJA PAR LIETOTĀ IEPAKOJUMA APSAIMNIEKOŠANU



Iepakojums ir izgatavots no videi draudzīgiem materiāliem, kurus var utilizēt vietējā pārstrādes centrā.

Izlietotais iepakojuma materiāls jānogādā uz vietējo pašvaldību norādītu atkritumu izgāztuvi. Lai iegūtu informāciju par izlietoto produktu pārstrādes iespējām, lūdzu, sazinieties ar vietējo pašvaldību vai pilsētas administrāciju.



LIETOTU ELEKTRISKO UN ELEKTRONISKO IEKĀRTU UTILIZĀCIJA

Vides apsvērumu dēļ lietotas elektriskās un elektroniskās ierīces nedrīkst izmest kopā ar sadzīves atkritumiem, bet gan tās ir jāutilizē pareizi. Informāciju par savākšanas punktiem un to darba laiku var iegūt attiecīgajās iestādēs.



Šis produkts atbilst piemērojamo Eiropas un nacionālo direktīvu prasībām. Produkts atbilst Eiropas un nacionālajām ierīču un produktu drošības prasībām.



Šis produkts atbilst attiecīgo Eiropas un nacionālo RoHS direktīvu prasībām.

Mēs paturam tiesības veikt izmaiņas produkta tekstā, dizainā un tehniskajos datos bez iepriekšēja brīdinājuma.

Lugupeetud härra või proua, täname teid meie toote ostmise eest!

Enne toote kasutamist lugege palun järgmisi juhiseid, et tagada toote nõuetekohane kasutamine.

Palun hoidke see juhend alles edaspidiseks kasutamiseks ja järgige selles toodud soovitusi, kuna nende eiramine võib ohustada elu või tervist.

TAOTLUS

See seade on ette nähtud ainult koduseks kasutamiseks. Aurupuhasti on ette nähtud kasutamiseks ainult siseruumides. See ei ole ette nähtud kasutamiseks äri- ja sarnastel eesmärkidel, näiteks:

- kauplustes, kontorites ja muudes töökeskkondades;
- taludes;
- klientide poolt hotellides, motellides ja muudes elukeskkondades;
- hommikusöögiga majutusasutustes.

-AINULT SISE- JA KODUS KASUTAMISEKS-

OHUTUSJUHISED

Elektriseadmete kasutamisel tuleb alati järgida põhilisi ettevaatusabinõusid, sh järgmisi:

1. Lugege kõik juhised läbi.
2. Ärge kasutage seadet muul otstarbel kui ette nähtud. Kasutage seda ainult käesolevas kasutusjuhendis kirjeldatud viisil.
3. Elektriseadmete kasutamisel järgige alati kehtivaid ohutusnõudeid, et minimeerida tulekahju, elektrilöögi ja kehavigastuste ohtu.
4. Kontrollige alati, et toitepinge vastab andmeplaadil näidatud pingele.
5. Eemaldage seade alati vooluvõrgust, kui seda ei kasutata ja enne puhastamist. Ärge kuritarvitage ega kahjustage toitejuhet.
6. Kui toitejuhe on kahjustatud, peab selle ohu vältimiseks välja vahetama tootja, selle hooldusesindaja või sarnase kvalifikatsiooniga isik.
7. Ärge lülitage seadet sisse ega välja pistiku pistikupesast sisestamise või sealt eemaldamise teel.
8. Ventilaatori puhastamisel, teisaldamisel või äraapanemisel lülitage seade välja ja eemaldage see alati pistikupesast (tõmmake pistikust, mitte kaablist).
9. Toodet ei tohi kasutada järgmised isikud (sh lapsed): füüsilise või vaimse puudega isikud, samuti isikud, kellel puuduvad seadme kasutamise kogemused ja teadmised, välja arvatud juhul, kui neid jälgib ja juhendab nende ohutuse eest vastutav isik.
10. Ärge lubage lastel selle tootega mängida. Toote kasutamisel laste lähedal tuleb neid hoolikalt jälgida.
11. Kasutaja ei tohi ventilaatorit järelevalveta jätta, kui see on vooluvõrku ühendatud.
12. Kukkumise ja kahjustuste vältimiseks tuleks seade asetada stabiilsele ja usaldusväärsele pinnale.
13. Ärge jätke toodet vihma ega otsese päikesevalguse kätte.
14. See seade on teie ohutuse tagamiseks topeltisolatsiooniga. Ärge proovige seadet ise parandada. Tagastage see edasimüüjale või kvalifitseeritud tehnikule parandamiseks.
14. Hoidke ventilaator eemal kardinatest ja muudest materjalidest, mis võivad õhu sisselaskevõre katta.
15. Seadet ei tohiks juhtida välise taimeri ega eraldi kaugjuhtimissüsteemi abil.
16. Ärge kasutage ventilaatorit ruumides, kus kasutatakse või hoitakse bensiini, ärge kasutage ventilaatorit tuleohtlike materjalide või ainete läheduses.
17. Ärge katke ega piirake õhuvoolu. Ärge kasutage seadet tolmuses keskkonnas.
18. Maksimaalse jõudluse saavutamiseks peaks minimaalne kaugus seinast või muudest objektidest olema 50 cm.
19. Ärge liigutage seadet selle kasutamise ajal.
20. Ärge pistke sõrmi, pliiatseid ega muid esemeid läbi võre ega ventilaatori pöörlevatesse osadesse töötamise ajal. Ärge lubage lastel esemeid esiosasse sisestada.
21. Ventilaatori ühest kohast teise teisaldamisel või resti puhastamiseks eemaldamisel eemaldage see vooluvõrgust.
22. Pakkematerjalid (kilekotid, vahtpolüstüreen, naelad jne) tuleb hoida lastele kättesaamatus kohas, kuna need kujutavad endast potentsiaalset ohtu.
23. Enne restide eemaldamist oodake, kuni seade on seiskunud ja pistik vooluvõrgust lahti ühendatud. Terad töötavad veel lühikest aega pärast toite väljalülitamist.

AKU ETTEVAATUSABINÕUD

HOIATUS: Ärge neelake patareisid alla; on keemilise põletuse oht. Hoidke patareisid lastele kättesaamatus kohas.

Kaasasolev kaugjuhtimispult sisaldab liitiumnööppatareisid. Patarei allaneelamine võib põhjustada tõsiseid sisemisi vigastusi või isegi surma.

1. Hoidke uusi ja kasutatud patareisid lastele kättesaamatus kohas.

2. Sulgege patareipesa alati kindlalt. Kui seda ei saa kindlalt sulgeda, lõpetage seadme kasutamine, eemaldage patareid ja hoidke seadet lastele kättesaamatus kohas.
3. Kui kahtlustate, et patareid võidi alla neelata või kehasse panna, pöörduge viivitamatult arsti poole.
4. Enne seadme utiliseerimist eemaldage aku. Patareid tuleb utiliseerida ohutul viisil, hoides neid lastele kättesaamatus kohas. Isegi kasutatud elemendid võivad põhjustada vigastusi.
5. Patareid ei tohi kokku puutada kuumuse, tule, päikesevalguse ega sarnaste allikatega.
6. Eemaldage kaugjuhtimispuldist patareid, kui see kuumeneb või kui seda pikka aega ei kasutata.
7. Patareid tuleb patareipesasse paigaldada õige polaarsusega;
8. Vanad patareid tuleb utiliseerida vastavalt kohalikele eeskirjadele.
9. Kui patareivedelik lekib, eemaldage kõik patareid, vältides lekkinud vedeliku kokkupuudet naha või riietega.
10. Kui akuvedelik satub nahale või riietele, loputage kohe veega.
11. Enne uute patareide paigaldamist puhastage patareipesa hoolikalt niiske paberrätikuga.
12. Vale tüüpi patareide vahetamisel on plahvatusoht. Kasutage ja vahetage patareid ainult sama suuruse ja tüübiga patareidega.
13. Patareide vale kasutamine võib põhjustada lekkeid, ülekuumenemist või plahvatust.
14. Akuvedelik on söövitav ja võib olla mürgine. See võib põhjustada naha ja silmade keemilist põletust. Allaneelamisel on see kahjulik.

SEADME KAHJUSTAMINE VÕI MAHA KUKKUMINE

1. Kontrollige seadet enne kasutamist alati. Veenduge, et kõik osad on korralikult kokku pandud.
2. Ärge kasutage seadet, kui see on kahjustatud, maha kukkunud, õue jäetud või vette kukkunud. Tagastage see kontrollimiseks ja parandamiseks volitatud teeninduskeskusesse.

KOKKUPUUTES VEEGA

1. Ärge kastke seadet ega selle toitejuhet vette. Ärge kasutage märgade kätega ega niisketes kohtades.
2. Ärge asetage ventilaatorit lahtise akna kõrvale. Ventilaatorile pritsiv vihmavesi võib tekitada elektrilöögi ohu.
3. Ärge puhastage seadet veega pritsides ega vette kastes.

MÄRKUS: Seadme kahjustamise vältimiseks ärge kasutage puhastamiseks leeliselisi puhastusvahendeid; kasutage pehmet lappi ja õrna pesuvahendit.

TEHNILISED ANDMED

- Mudel: TB-960
- Nimipinge: 220–240 V
- Nimisagedus: 50/60 Hz
- Võimsus: 60W
- Toote mõõtmed: 57,2 x 18 x 29,2 cm
- Kaal: 2,6 kg

SEADME KIRJELDUS

1. Seadme korpus
2. Öhu väljalaskeava
3. Juhtpaneel
4. Alus

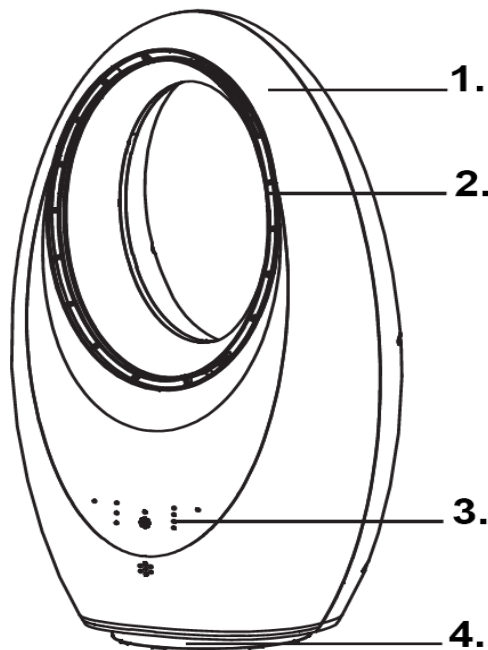

ENNE ESIMEST KASUTAMIST

1. Eemaldage kõik pakkematerjalid.
2. Eemaldage seadmelt kõik kleebised ja sildid. (Välja arvatud sildimärk!)
3. Enne ventilaatori sisselülitamist veenduge, et kõik ventilaatori osad on täielikult kokku pandud ning kõik kruvid ja mutrid on kindlalt kinni keeratud.
4. Enne alustamist veenduge, et ventilaator on asetatud stabiilsele pinnale.

Pea meeles:

1. Enne ventilaatori kasutamist veenduge, et see on asetatud tasasele ja stabiilsele pinnale. Ventilaatori asetamine kaldu või kaldpinnale võib seda kahjustada.
2. Keerake kõik juhtnupud OFF-asendisse ja sisestage pistik toote nimiväärtusega sildile vastavasse pistikupesasse. Veenduge, et pistik on täielikult pesas.

JUHTPANEEL

1. SISSE/VÄLJA – kasutatakse seadme sisse- ja väljalülitamiseks.
2. Kiikumine – vajutage võnkumisfunktsiooni sisse- või väljalülitamiseks. Võnkumise ajal liigub õhuvool aeglaselt horisontaalselt küljelt küljele.
3. Kiirus – Vajutage, et vahetada kolme saadaoleva ventilaatori kiiruse vahel: kõrge, keskmine ja madal.
4. Taimer – tööaja 30-minutiliste sammudega suurendamiseks vajutage korduvalt. Taimerit saab seadistada 30 minutist kuni 7,5 tunnini. Kui tuled põlevad, kuvatakse seadistatud aeg. Näiteks kui tuled 4h ja 1h põlevad, on taimer seadistatud 5 tunniks.
5. Valgus – vajutage valgustusrežiimi valikute – roheline, sinine, valge, lilla – vahetamiseks.

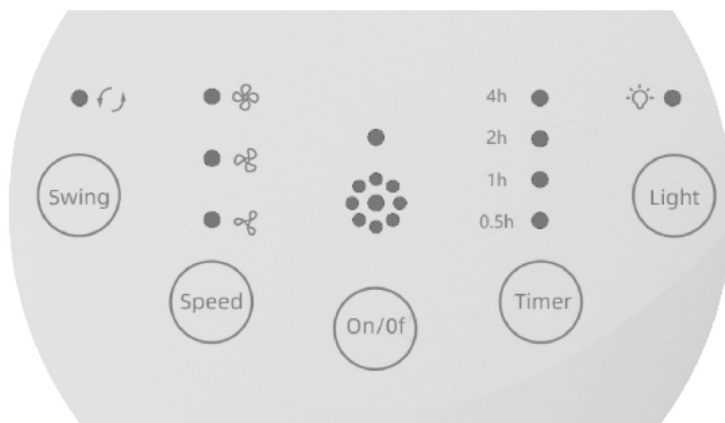

Labadeta ventilaatoriga on kaasas kaugjuhtimispuhuti, mis võimaldab seadme funktsioone täielikult juhtida.

AKU VAHETUS

Kaugjuhtimispuhuti toidab liitium-nööppatarei (CR2025). Kui kaugjuhtimispuhuti ei reageeri, vahetage patarei välja, järgides alltoodud juhiseid.

1. Keera kaugjuhtimispuhuti ja vajuta A-nuppu paremale.
2. Libistage akualus välja.
3. Vaheta patarei sama tüüpi patarei vastu, veendudes, et positiivne klemm jääb vasakule.

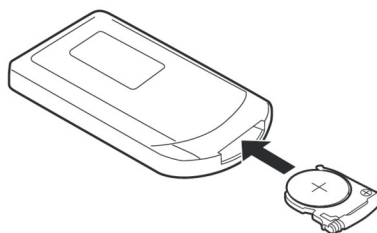
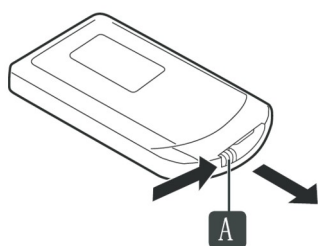

PUHASTAMINE JA HOOLDUS

See seade vajab minimaalset hooldust. See ei sisalda kasutaja poolt hooldatavaid osi. Igasugune lahtivõtmine nõudv hooldus, välja arvatud puhastamine, peab teostama kvalifitseeritud tehnik.

MÄRKUS: Seadme kahjustamise vältimiseks ärge kasutage leeliselisi puhastusvahendeid. Kasutage pehmet lappi ja õrna pesuvahendit. Toote regulaarne hooldus hoiab selle ohutus ja tehnilises seisukorras.

Enne puhastamist:

- Eemaldage seade alati vooluvõrgust, kui seda ei kasutata või enne puhastamist.
- Ärge kunagi kastke ajamit vette ega muusse vedelikku ega loputage seda voolava vee all. Ajami puhastamiseks kasutage ainult niisket lappi.

Hooldus ja puhastamine:

1. Kui ventilaator vajab lahtivõtmist, toimige kokkupanekule vastupidises järjekorras.
2. Puhastage osad õrna seebi (pesuvahendi) ja niiske lapi või käsnaaga.
3. Ärge kasutage pihustatavaid puhastusvahendeid.
4. Kasutage tolmuimejat, et tolm ventilatsioonivadest õrnalt eemaldada.

TÄHTIS: Ärge proovige seadet ise parandada. Kui see tundub mingil moel kahjustatud, järgige kaasasolevas garantiikaardis olevaid juhiseid.

ETTEVAATUST: Ärge kunagi kasutage plast- või metalldetailide puhastamiseks kareid käsnaid ega abrasiivseid puhastusvahendeid, kuna need võivad pinda kahjustada.

Kui seadet ei kasutata, hoidke seda koos lisatarvikute ja kasutusjuhendiga ohutus ja kuivas kohas.

Probleem	Võimalik põhjus	Lahendus
Ei voolu	1. Toitejuhe pole ühendatud. 2. Pistikupesas pole voolu. 3. Toitelüliti pole sisse lülitatud.	1. Ühendage toitejuhe. 2. Kontrollige, kas pistikupesa on sisse lülitatud. 3. Lülitage seade sisse.
Seadmest eralduv lõhn	1. Uus seade. Seadme esmakordsel kasutamisel võib ventilaatori mootorist eritada lõhna, mis kaob nädala jooksul.	1. Midagi pole vaja teha.
Tugev vibratsioon ja müra	1. Ventilaatorit ei kasutata tasasel pinnal. 2. Ventilaator võib olla kahjustatud.	1. Asetage tasasele pinnale. Võite alla panna vibratsioonivastase mati. 2. Kui ventilaator on kahjustatud, lõpetage selle kasutamine ja võtke ühendust teeninduskeskusega.

NÕUANDEID JA TEAVE KASUTATUD PAKENDI KÄITLEMISE KOHTA



Pakend on valmistatud keskkonnasõbralikest materjalidest, mille saab utiliseerida oma kohalikus taaskasutuskeskuses.

Kasutatud pakkematerjal tuleb toimetada kohalike omavalitsuste määratud jäätmekäitluskohta. Kasutatud toodete ringlussevõtu võimaluste kohta lisateabe saamiseks võtke ühendust oma kohaliku omavalitsuse või linnavalitsusega.



KASUTATUD ELEKTRI- JA ELEKTROONIKASEADMETE JÄÄTMETÖÖTLUS

Keskonnakaalutlustel ei tohiks kasutatud elektri- ja elektroonikaseadmeid visata olmeprügi hulka, vaid need tuleks utiliseerida nõuetekohaselt. Teavet kogumispunktide ja nende lahtiolekuaegade kohta saab vastavatest ametiasutustest.



See toode vastab asjakohaste Euroopa ja riiklike direktiivide nõuetele. Toode vastab Euroopa ja riiklikele seadmete ja toodete ohutusnõuetele.



See toode vastab asjakohaste Euroopa ja riiklike RoHS-direktiivide nõuetele.

Jätame endale õiguse teha toote tekstis, disainis ja tehnilistes andmetes ette teatamata muudatusi.

Spoštovani gospod ali gospa, hvala vam za nakup našega izdelka!

Pred uporabo izdelka preberite naslednja navodila, da zagotovite pravilno uporabo izdelka.

Prosimo, shranite ta priročnik za poznejšo uporabo in upoštevajte njegova priporočila, saj lahko neupoštevanje le-teh predstavlja tveganje za življenje ali zdravje.

VLOGA

Ta naprava je namenjena samo za gospodinjstvo uporabo. Parni čistilec je namenjen samo za uporabo v zaprtih prostorih. Ni namenjen uporabi v komercialnih ali podobnih okoljih, kot so:

- trgovine, pisarne in druga delovna okolja;
- na kmetijah;
- s strani strank v hotelih, motelih in drugih stanovanjskih okoljih;
- v prenočiščih z zajtrkom.

-SAMO ZA UPORABO V NOTRANJIH PROSTORI-

VARNOSTNA NAVODILA

Pri uporabi električnih naprav je treba vedno upoštevati osnovne varnostne ukrepe, vključno z naslednjim:

1. Preberite vsa navodila.
2. Naprave ne uporabljajte za druge namene, kot za tiste, za katere je predvidena. Uporabljajte jo samo tako, kot je opisano v tem priročniku.
3. Pri uporabi električnih naprav vedno upoštevajte veljavne varnostne predpise, da zmanjšate tveganje požara, električnega udara in telesnih poškodb.
4. Vedno preverite, ali napajalna napetost ustreza napetosti, navedeni na napisni ploščici.
5. Naprave vedno izključite iz električnega omrežja, ko je ne uporabljate in pred čiščenjem. Ne zlorablajte ali poškodujte napajalnega kabla.
6. Če je napajalni kabel poškodovan, ga mora zamenjati proizvajalec, njegov serviser ali podobno usposobljena oseba, da se prepreči nevarnost.
7. Naprave ne vklaplajte ali izklaplajte tako, da vtič vstavite ali izvlecete iz električne vtičnice.
8. Pri čiščenju, premikanju ali pospravljanju ventilatorja napravo izklopite in jo vedno izključite iz vtičnice (vlecite za vtič, ne za kabel).
9. Izdelka ne smejo uporabljati naslednje osebe (vključno z otroki): osebe s telesnimi ali duševnimi motnjami ter osebe brez ustreznih izkušenj in znanja o uporabi naprave, razen če jih nadzoruje in vodi oseba, odgovorna za njihovo varnost.
10. Ne dovolite otrokom, da se igrajo s tem izdelkom. Pri uporabi tega izdelka v bližini otrok jih je treba skrbno nadzorovati.
11. Uporabnik ne sme pustiti ventilatorja brez nadzora, ko je priključen na električno omrežje.
12. Napravo je treba postaviti na stabilno in zanesljivo površino, da preprečite njen padec in poškodbe.
13. Izdelka ne izpostavljajte dežju ali neposredni sončni svetlobi.
14. Ta naprava je zaradi vaše varnosti dvojno izolirana. Naprave ne poskušajte popravljati. Vrnite jo prodajalcu ali usposobljenemu tehniku v popravilo.
14. Ventilator držite stran od zaves in drugih materialov, ki bi lahko prekrivali rešetko za dovod zraka.
15. Naprave ne smete upravljati z zunanjim časovnikom ali ločenim sistemom daljinskega upravljanja.
16. Ventilatorja ne uporabljajte v prostorih, kjer se uporablja ali skladišči bencin, in ga ne uporabljajte v bližini vnetljivih materialov ali snovi.
17. Ne prekrivajte ali omejujte pretoka zraka. Naprave ne uporabljajte v prašnem okolju.
18. Za maksimalno delovanje mora biti najmanjša razdalja od stene ali drugih predmetov 50 cm.
19. Naprave ne premikajte med uporabo.
20. Med delovanjem ventilatorja ne vstavljajte prstov, svinčnikov ali drugih predmetov skozi rešetko ali v vrteče se dele. Ne dovolite otrokom, da v sprednje ohišje vstavljajo kakršne koli predmete.
21. Izključite ventilator iz električne vtičnice, ko ga premikate z enega mesta na drugo ali ko snemate rešetko za čiščenje.
22. Embalažni materiali (plastične vrečke, polistirenska pena, žebliji itd.) morajo biti shranjeni izven dosega otrok, saj predstavljajo potencialni vir nevarnosti.
23. Preden odstranite rešetke, počakajte, da se naprava ustavi in jo izključite iz električnega omrežja. Rezila bodo še nekaj časa delovala po izklopu napajanja.

PREVIDNOSTNI UKREPI ZA BATERIJO

OPOZORILO: Baterij ne pogoltnite; obstaja nevarnost kemičnih opeklin. Baterije hranite izven dosega otrok.

Priloženi daljinski upravljalnik vsebuje litijevo gumbasto/gumbasto baterijo. Zaužitje baterije lahko povzroči resne notranje poškodbe ali celo smrt.

1. Nove in rabljene baterije hranite izven dosega otrok.
2. Predalček za baterije vedno varno zaprite. Če ga ni mogoče varno zapreti, prenehajte z uporabo, odstranite baterije in napravo hranite izven dosega otrok.
3. Če sumite, da je oseba pogoltnila baterije ali jih dala v kateri koli del telesa, nemudoma poiščite zdravniško pomoč.
4. Preden napravo zavržete, odstranite baterijo. Baterije je treba varno odstraniti, vključno z varovanjem izven dosega otrok. Tudi rabljene celice lahko povzročijo poškodbe.
5. Baterij ne smete izpostavljati vročini, ognju, sončni svetlobi ali podobnim virom.
6. Baterije odstranite iz daljinskega upravljalnika, če se ta segreje ali če ga dalj časa ne boste uporabljali.
7. Baterije morajo biti v predal za baterije vstavljene s pravilno polarnostjo;
8. Stare baterije je treba zavreči v skladu z lokalnimi predpisi.
9. Če iz baterije pušča tekočina, odstranite vse baterije in preprečite stik iztekale tekočine s kožo ali oblačili.
10. Če pride tekočina iz baterije v stik s kožo ali oblačili, takoj sperite z vodo.
11. Preden vstavite nove baterije, predal za baterije temeljito očistite z vlažno papirnato brisačo.
12. Nevarnost eksplozije, če baterijo zamenjate z napačno vrsto. Baterije uporabljajte in zamenjajte le z baterijami enake velikosti in vrste.
13. Nepravilna uporaba baterij lahko povzroči puščanje, pregrevanje ali eksplozijo.
14. Tekočina v bateriji je korozivna in lahko strupena. Lahko povzroči kemične opekline kože in oči. Škodljiva je pri zaužitju.

POŠKODBA ALI PADEC NAPRAVE

1. Pred uporabo vedno preglejte napravo. Preverite, ali so vsi deli pravilno sestavljeni.
2. Naprave ne uporabljajte, če je bila poškodovana, če je padla na tla, če je bila puščena na prostem ali padla v vodo. Vrnite jo v pooblaščen servisni center v pregled in popravilo.

STIK Z VODO

1. Naprave ali njenega napajalnega kabla ne potaplajte v vodo. Ne uporabljajte je z mokrimi rokami ali v vlažnih prostorih.
2. Ventilatorja ne postavljajte poleg odprtega okna. Dež, ki brizga na ventilator, lahko povzroči nevarnost električnega udara.
3. Naprave ne čistite s pršenjem z vodo ali potapljanjem v vodo.

OPOMBA: Da preprečite poškodbe naprave, za čiščenje ne uporabljajte alkalnih čistil; uporabite mehko krpo in blag detergent.

TEHNIČNI PODATKI

- Model: TB-960
- Nazivna napetost: 220–240 V
- Nazivna frekvenca: 50/60 Hz
- Moč: 60 W
- Velikost izdelka: 57,2 x 18 x 29,2 cm
- Teža: 2,6 kg

OPIS NAPRAVE

1. Ohišje naprave
2. Izhod zraka
3. Nadzorna plošča
4. Podstavek

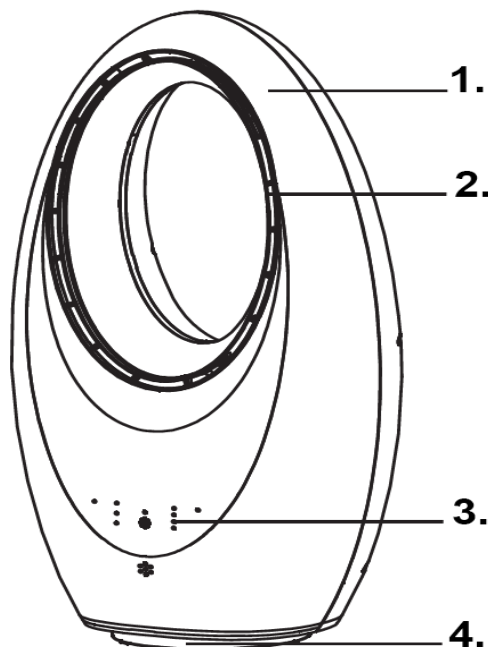

PRED PRVO UPORABO

1. Odstranite ves embalažni material.
2. Z naprave odstranite vse nalepke in etikete. (Razen oznake!)
3. Preden vklopite ventilator, se prepričajte, da so vsi deli ventilatorja popolnoma sestavljeni in da so vsi vijaki in matice varno priviti.
4. Preden začnete, se prepričajte, da je ventilator postavljen na stabilno površino.

Ne pozabite:

1. Pred uporabo ventilatorja se prepričajte, da je postavljen na ravno in stabilno površino. Postavitev ventilatorja na pobočje ali klančino lahko povzroči poškodbe.
2. Vse krmilne elemente obrnite v položaj IZKLOP in vtaknite vtič v vtičnico, ki ustreza nalepki z nazivnimi vrednostmi izdelka. Prepričajte se, da je vtič trdno vstavljen.

NADZORNA PLOŠČA

1. VKLOP/IZKLOP – uporablja se za vklop in izklop naprave.
2. Nihanje – Pritisnite za vklop ali izklop funkcije nihanja. Med nihanjem se pretok zraka počasi premika vodoravno z ene strani na drugo.
3. Hitrost – Pritisnite za preklapljanje med tremi razpoložljivimi hitrostmi ventilatorja: visoko, srednjo in nizko.
4. Časovnik - Večkrat pritisnite , da podaljšate čas delovanja v 30-minutnih korakih. Časovnik lahko nastavite od 30 minut do 7,5 ure. Ko lučka zasvetita, se prikaže nastavljeni čas. Če na primer zasvetita lučki za 4 ure in 1 uro, je časovnik nastavljen na 5 ur.
5. Luč – Pritisnite za preklapljanje med možnostmi načina osvetlitve – zelena, modra, bela, vijolična.

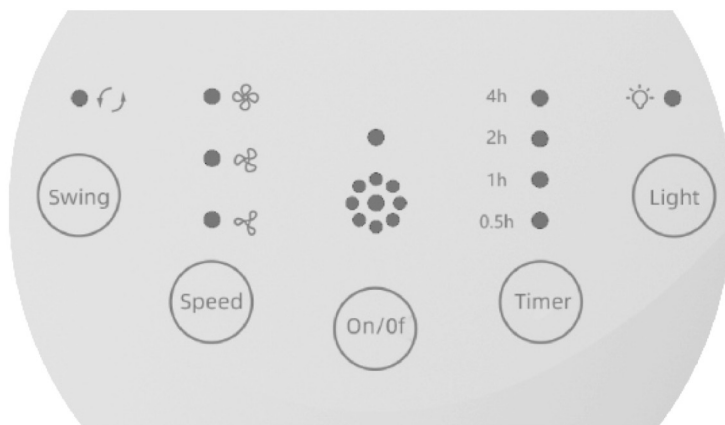

Ventilator brez lopatic je opremljen z daljinskim upravljalnikom, ki omogoča popoln nadzor nad funkcijami naprave.

ZAMENJAVA BATERIJE

Daljinski upravljalnik napaja litijeva gumbasta baterija (CR2025). Če daljinski upravljalnik preneha delovati, zamenjajte baterijo po spodnjih navodilih:

1. Obrnite daljinski upravljalnik in pritisnite gumb A v desno.
2. Izvlecite predalček za baterijo.
3. Zamenjajte baterijo z isto vrsto in pazite, da je pozitivni pol obrnjen levo.

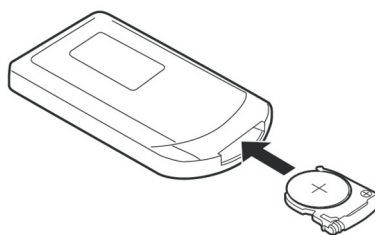
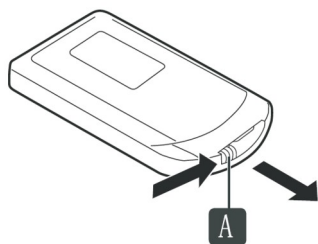

ČIŠČENJE IN VZDRŽEVANJE

Ta naprava zahteva minimalno vzdrževanje. Ne vsebuje delov, ki bi jih lahko uporabnik popravil sam. Vsako servisiranje, ki zahteva razstavljanje, razen čiščenja, mora opraviti usposobljen tehnik.

OPOMBA: Da preprečite poškodbe naprave, ne uporabljajte alkalnih čistil. Uporabite mehko krpo in blag detergent.

Redno vzdrževanje izdelka ga bo ohranilo v varnem in ustreznem tehničnem stanju.

Pred čiščenjem:

- Naprave vedno izključite iz električnega omrežja, ko je ne uporabljate ali pred čiščenjem.
- Pogonske enote nikoli ne potaplajte v vodo ali katero koli drugo tekočino in je ne spirajte pod tekočo vodo. Za čiščenje pogonske enote uporabljajte samo vlažno krpo.

Nega in čiščenje:

1. Če je treba ventilator razstaviti, nadaljujte v obratnem vrstnem redu sestavljanja.
2. Dele očistite z blagim milom (detergentom) in vlažno krpo ali gobo.
3. Ne uporabljajte čistil v spreju.
4. S sesalnikom nežno odstranite prah iz prezračevalnih odprtin.

POMEMBNO: Naprave ne poskušajte popravljati sami. Če se zdi, da je kakorkoli poškodovana, sledite navodilom na priloženem garancijskem listu.

POZOR: Za čiščenje plastičnih ali kovinskih delov nikoli ne uporabljajte grobih gobic ali abrazivnih čistil, saj lahko s tem poškodujete površino.

Ko naprave ne uporabljate, jo skupaj z dodatno opremo in navodili za uporabo shranite na varnem in suhem mestu.

Težava	Možen vzrok	Rešitev
Brez napajanja	<ol style="list-style-type: none">1. Napajalni kabel ni priključen.2. V vtičnici ni elektrike.3. Stikalo za vklop ni vklopljeno.	<ol style="list-style-type: none">1. Priključite napajalni kabel.2. Preverite, ali je vtičnica vklopljena.3. Vklopite napravo.
Emisija vonja iz naprave	<ol style="list-style-type: none">1. Nova naprava. Ko napravo uporabljate prvič, lahko motor ventilatorja oddaja vonj, ki bo izginil v enem tednu uporabe.	<ol style="list-style-type: none">1. Ni potrebno nobeno dejanje.
Močne vibracije in hrup	<ol style="list-style-type: none">1. Ventilator se ne uporablja na ravni površini.2. Ventilator je morda poškodovan.	<ol style="list-style-type: none">1. Postavite na ravno površino. Pod njo lahko položite protivibracijsko podlogo.2. Če je ventilator poškodovan, ga prenehajte uporabljati in se obrnite na servisni center.

NASVETI IN INFORMACIJE O RAVNANJU Z RABLJENO EMBALAŽO



Embalaža je izdelana iz okolju prijaznih materialov, ki jih lahko oddate v lokalnem centru za recikliranje.

Rabljeno embalažo je treba oddati na za to določeno odlagališče odpadkov, ki ga določijo lokalni organi. Za informacije o možnostih recikliranja rabljenih izdelkov se obrnite na lokalno občino ali mestni urad.



ODSTRANJEVANJE RABLJENE ELEKTRIČNE IN ELEKTRONSKE OPREME

Zaradi okoljskih razlogov rabljenih električnih in elektronskih izdelkov ne smete odvreči med običajne gospodinske odpadke, temveč jih je treba pravilno odstraniti. Informacije o zbirnih mestih in njihovem delovnem času lahko dobite pri pristojnih organih.



Ta izdelek je skladen z zahtevami veljavnih evropskih in nacionalnih direktiv. Izdelek izpolnjuje evropske in nacionalne zahteve glede varnosti naprav in izdelkov.



Ta izdelek je skladen z zahtevami ustreznih evropskih in nacionalnih direktiv RoHS.

Pridržujemo si pravico do sprememb besedila, dizajna in tehničnih podatkov izdelka brez predhodnega obvestila.

IE

A dhuine uasail nó a bhean uasail, go raibh maith agat as ár dtáirge a cheannach!

Sula n-úsáideann tú an táirge, léigh na treoracha seo a leanas le cinntiú go n-úsáidtear an táirge i gceart.

Coinnigh an lámhleabhar seo le do thoil le haghaidh tagartha sa todhchaí agus lean na moltaí atá ann, mar d'fhéadfadh riosca a bheith ann do do shaol nó do do shláinte mura leanann tú iad.

IARRATAS

Tá an fearas seo beartaithe le húsáid sa teach amháin. Tá an glantóir gaile le húsáid faoi dhíon amháin. Níl sé beartaithe lena úsáid in iarratais tráchtála ná i bhfeidhmeanna comhchosúla amhail:

- siopaí, oifigí agus timpeallachtaí oibre eile;
- ar fheirmeacha;
- ag cliaint in óstáin, motel agus timpeallachtaí cónaithe eile;
- i mbunaíochtaí lóistín agus bricfeasta.

-LE HÚSÁID FAOI DHÍON SA BHAILE AMHÁIN-

TREORACHA SÁBHÁILTEACHTA

Agus fearais leictreacha á n-úsáid, ba cheart réamhchúraimí bunúsacha a leanúint i gcónaí, lena n-áirítear na nithe seo a leanas:

1. Léigh na treoracha go léir.
2. Ná húsáid an fearas chun críocha seachas na críocha atá beartaithe dó. Ná húsáid é ach amháin mar a thuairiscítear sa lámhleabhar seo.
3. Agus fearais leictreacha á n-úsáid agat, lean na rialacháin sábháilteachta is infheidhme i gcónaí chun an riosca dóiteáin, turraing leictreach agus díobhála pearsanta a íoslaghdú.
4. Seiceáil i gcónaí go gcomhfhreagraíonn an voltas soláthair don voltas atá léirithe ar an pláta rátála.
5. Díphlugáil an fearas i gcónaí nuair nach bhfuil sé in úsáid agus roimh ghlanadh. Ná déan drochúsáid ar an gcábla cumhachta ná ná déan damáiste dó.
6. Má tá an corda soláthair millte, ní mór don mhonaróir, dá ghníomhaire seirbhíse nó duine cáilithe dá samhail é a athsholáthar chun guais a sheachaint.
7. Ná cuir an gléas ar siúl ná as tríd an breiseán a chur isteach sa soicéad leictreach ná a bhaint as.
8. Agus an lucht leanúna á ghlanadh, á bhogadh nó á chur i leataobh, múch an gléas agus díphlugáil as an soicéad é i gcónaí (turraing an breiseán, ní an cábla).
9. Ní ceadmhach do na daoine seo a leanas (lena n-áirítear leanaí) an táirge a úsáid: daoine faoi mhíchumas fisiceach nó meabhrach, chomh maith le daoine nach bhfuil an taithí agus an t-eolas cuí acu maidir le húsáid na feiste, mura bhfuil siad faoi mhaoirseacht agus faoi threoir duine atá freagrach as a sábháilteacht.
10. Ná lig do leanaí imirt leis an táirge seo. Agus an táirge seo á úsáid in aice le leanaí, ba chóir maoirseacht ghéar a dhéanamh orthu.
11. Ní mór don úsáideoir gan an lucht leanúna a fhágáil gan duine i mbun oibre nuair atá sé ceangailte leis an soláthar cumhachta.
12. Ba chóir an gléas a chur ar dhromchla cobhsaí agus iontaoifa chun cosc a chur air titim agus damáiste a dhéanamh dó.
13. Ná nochaigh an táirge don bháisteach ná don solas díreach.
14. Tá an fearas seo inslithe faoi dhó ar mhaithe le do shábháilteacht. Ná déan iarracht an fearas a dheisiú. Tabhair ar ais chuig an déileálaí nó chuig teicneoir cáilithe é le go ndéanfaí é a dheisiú.
14. Coinnigh an lucht leanúna ar shiúl ó chuiríní agus ábhair eile a d'fhéadfadh an gríl iontógáil aeir a chlúdach.
15. Níor cheart an fearas a oibriú trí úsáid a bhaint as lasc ama seachtrach ná córas rialaithe iargúlta ar leithligh.
16. Ná húsáid an lucht leanúna i seomraí ina n-úsáidtear nó ina stóráiltear gásailín, ná húsáid an lucht leanúna in aice le hábhair nó substaintí inadhaite.
17. Ná clúdaigh ná ná cuir srian ar an sreabhadh aeir. Ná húsáid an gléas i dtimpeallacht deannach.
18. Chun an fheidhmíocht is fearr a bhaint amach, ba chóir go mbeadh an t-achar íosta ó bhalla nó ó rudaí eile 50cm.
19. Ná bog an gléas agus é in úsáid.
20. Ná cuir méara, pinn luaidhe, ná aon rudaí eile tríd an ngríl ná isteach i gcodanna rothlacha an lucht leanúna agus é ag feidhmiú. Ná lig do leanaí aon rudaí a chur isteach sa tithíocht tosaigh.
21. Díphlugáil an lucht leanúna ón asraon leictreach agus tú á bhogadh ó áit amháin go háit eile nó agus tú ag baint an ghreille le haghaidh glanadh.
22. Ní mór ábhair phacáistithe (málaí plaisteacha, cúl polaistiréin, tairmí, srl.) a choinneáil as rochtain leanaí mar is féidir leo a bheith ina gcúis contúirte.
23. Sula mbaintear na greillí, fan go stopfaidh an fearas agus go ndíphlugálfar an pluga é. Leanfaidh na lanna ag feidhmiú ar feadh tamaill ghairid tar éis an chumhacht a mhúchadh.

RÉAMHCHÚRAMACHA CEALLRAÍ

RABHADH: Ná slogtar cadhnaí; tá baol ann go ndóinnfaidh tú ceimiceáin. Coinnigh cadhnaí as rochtain leanaí.

Tá ceallraí cnaipe/ceall mona litiam sa chianrialtán atá san áireamh. Is féidir gortuithe inmheánacha tromchúiseacha nó fiú bás a bheith mar thoradh ar shlogadh na ceallraí.

1. Coinnigh cadhnaí nua agus úsáidte as rochtain leanaí.
2. Dún urrann na gceallraí go daingean i gcónaí. Mura féidir é a dhúnadh go daingean, scor d'úsáid, bain na cadhnaí, agus coinnigh an gléas as rochtain leanaí.
3. Má cheapann tú gur slogadh cadhnaí nó gur cuireadh iad in aon chuid den chorp, iarr aire leighis láithreach.
4. Sula ndéantar an gléas a chaitheamh amach, bain an ceallraí. Ní mór cadhnaí a dhiúscairt go sábháilte, lena n-áirítear iad a choinneáil amach ó rochtain leanaí. Is féidir le cealla úsáidte fiú díobháil a dhéanamh.
5. Níor cheart cadhnaí a nochtadh do theas, tine, solas na gréine ná foinsí comhchosúla.
6. Bain na cadhnaí as an gcianrialtán má théann sé te nó mura n-úsáidfeá é ar feadh i bhfad.
7. Ní mór na cadhnaí a shuiteáil sa urrann ceallraí leis an bpolaireacht cheart;
8. Ba chóir seanchadhnaí a dhiúscairt de réir na rialachán áitiúil.
9. Má sceitheann sreabhán ceallraí, bain na ceallraí go léir, agus seachain teagmháil an sreabháin sceite le craiceann nó le héadaí.
10. Má thagann sreabhán ceallraí i dteagmháil le craiceann nó le héadaí, sruthlaigh láithreach le huisce.
11. Sula gcuireann tú cadhnaí nua isteach, glan urrann na gceallraí go maith le tuáille páipéir tais.
12. Guais phléasctha má chuirtear an cineál mícheart ceallraí in áit na ceallraí. Ná húsáid ach ceallraí den mhéid agus den chineál céanna agus ná cuir cadhnaí in áit na gceallraí.
13. D'fhéadfadh sceitheadh, róthéamh nó pléascadh a bheith mar thoradh ar mhí-úsáid cadhnaí.
14. Tá sreabhán ceallraí creimneach agus d'fhéadfadh sé a bheith tocsaineach. Is féidir leis dóna ceimiceacha a chur faoi deara don chraiceann agus do na súile. Tá sé díobhálach má shlogtar é.

DAMÁISTE A DHÉANAMH DON FHÉAS NÓ A THILLEADH

1. Déan iniúchadh i gcónaí ar an bhfeiste roimh úsáid. Seiceáil go bhfuil na codanna uile cóimeáilte i gceart.
2. Ná húsáid an gléas má tá sé damáistithe, má tá sé tite, fágtha amuigh faoin aer, nó má tá sé tite in uisce. Tabhair ar ais chuig ionad seirbhíse údaraithe é le haghaidh scrúdaithe agus deisiúcháin.

TEAGMHÁIL LE HUISCE

1. Ná tum an fearas ná a chábla cumhachta in uisce. Ná húsáid le lámha fliucha ná in áiteanna tais.
2. Ná cuir an lucht leanúna in aice le fuinneog oscailte. D'fhéadfadh baol turraing leictrigh a bheith ann má splancscáileann báisteach ar an lucht leanúna.
3. Ná glan an gléas trína spraeáil le huisce ná trína thumadh in uisce.

NÓTA: Chun damáiste don fheiste a chosc, ná húsáid glantóirí alcaileacha chun í a ghlanadh; bain úsáid as éadach bog agus glantach éadrom.

SONRAÍ TEICNIÚLA

- Samhail: TB-960
- Voltas rátáilte: 220-240V
- Minicíocht ainmniúil: 50/60Hz
- Cumhacht: 60W
- Méid an táirge: 57.2 x 18 x 29.2cm
- Meáchan: 2.6kg

CUR SÍOS AR AN bhFEIST

1. Tithíocht gléas
2. Asraon aeir
3. Painéal rialaithe
4. Bonn

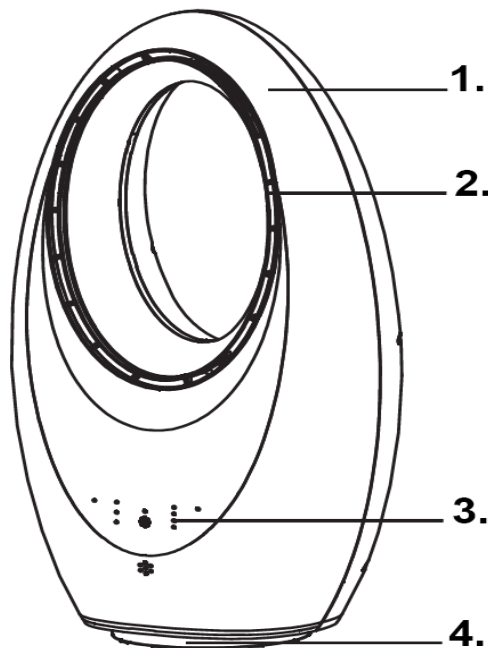

ROIMH AN gCÉAD ÚSÁID

1. Bain na hábhair phacáistithe go léir.
2. Bain na greamáin agus na lipéid go léir den fheiste. (Seachas an marc lipéid!)
3. Sula gcuireann tú an lucht leanúna ar siúl, déan cinnte go bhfuil gach cuid den lucht leanúna cóimeáilte go hiomlán agus go bhfuil na scríúna agus na cnónna go léir teannta go daingean.
4. Sula dtosaíonn tú, déan cinnte go bhfuil an lucht leanúna suite ar dhromchla cobhsaí.

Cuimhnigh:

1. Sula n-úsáideann tú an lucht leanúna, déan cinnte go bhfuil sé suite ar dhromchla cothrom agus cobhsaí. D'fhéadfadh damáiste a bheith ann má chuirtear an lucht leanúna ar fhána nó ar incline.
2. Cas na rialuithe go léir go dtí an suíomh OFF agus cuir an breiseán isteach i soicéad a mheaitseálann lipéad rátála an táirge. Cinntigh go bhfuil an breiseán suite go hiomlán.

PAINÉAL RIALAITHE

1. AR/AS – úsáidtear é chun an gléas a chasadh air agus as.
2. Luascadh – Brúigh chun an fheidhm luaineachta a chasadh air nó as. Le linn luaineachta, bogann an sreabhadh aeir go mall go cothrománach ó thaobh go taobh.
3. Luas – Brúigh chun aistriú idir na trí luas lucht leanúna atá ar fáil: ard, meánach agus íseal.
4. Amadóir - Brúigh arís agus arís eile chun an t-am oibriúcháin a mhéadú i gcéimeanna 30 nóiméad. Is féidir an t-amadóir a shocrú ó 30 nóiméad go 7.5 uair an chloig. Nuair a lasann na soilse, taispeánfar an t-am socraithe. Mar shampla, má lasann na soilse 4h agus 1h, socraítear an t-amadóir ar feadh 5 uair an chloig.
5. Solas - Brúigh chun dul trí na roghanna mód soilaithe – glas, gorm, bán, corcra.

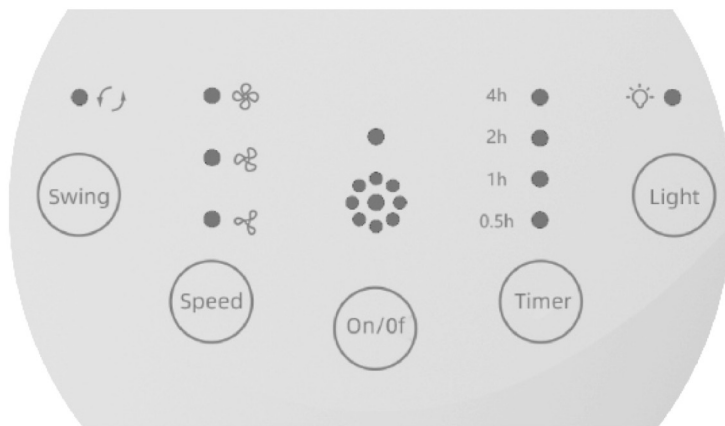

Tagann an lucht leanúna gan lann le cianrialtán a ligeann duit rialú iomlán a dhéanamh ar fheidhmeanna an fheiste.

ATHSHOLÁTHAR CEALLRAÍ

Tá an cianrialtán faoi thiomáint ag ceallraí cnaipe litiam (CR2025). Mura bhfreagraíonn an cianrialtán, cuir ceallraí nua ina áit trí na treoracha thíos a leanúint:

1. Cas an cianrialtán agus brúigh an cnaipe A ar dheis.
2. Sleamhnaigh amach an tráidire ceallraí.
3. Cuir an cineál céanna ceallraí in áit an cheallraí, agus cinntigh go bhfuil an teirminéal dearfach os comhair na láimhe clé.

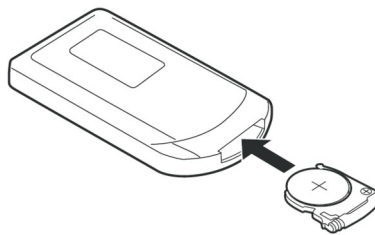
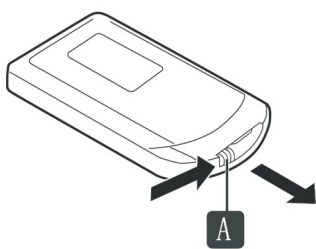

GLANADH AGUS COINNEÁIL

Ní gá mórán cothabhála a dhéanamh ar an bhfearas seo. Níl aon chodanna ann ar féidir leis an úsáideoir iad a sheirbhísiú. Ní mór do theicneoir cáilithe aon tseirbhísiú a bhfuil díchoimeáil ag teastáil uaidh, seachas glanadh, a dhéanamh.

NÓTA: Chun damáiste don fheiste a chosc, ná húsáid glantóirí alcaileacha. Bain úsáid as éadach bog agus glantach éadrom.

Coinneoidh cothabháil rialta an táirge i riocht teicniúil sábháilte agus ceart é.

Roimh ghlanadh:

- Díphlugáil an fearas ón soláthar cumhachta i gcónaí nuair nach bhfuil sé in úsáid nó sula ndéantar é a ghlanadh.
- Ná tum an t-aonad tiomána in uisce ná in aon leacht eile riamh, agus ná sruthlaigh é faoi uisce reatha. Bain úsáid as éadach tais amháin chun an t-aonad tiomána a ghlanadh.

Cúram agus glanadh:

1. Más gá an lucht leanúna a dhíchóimeáil, lean ar aghaidh san ord cóimeála droim ar ais.
2. Glan na codanna le gallúnach éadrom (glantach) agus éadach nó spúinse tais.
3. Ná húsáid glantóirí spraeála.
4. Bain úsáid as folúsghlantóir chun deannach a bhaint go réidh as na poill aerála.

TÁBHACHTACH: Ná déan iarracht an gléas seo a dheisiú leat féin. Má tá cuma damáiste air ar bhealach ar bith, lean na treoracha atá sa chárta bharántais atá leis seo.

RABHADH: Ná húsáid spúinsí garbha ná glantóirí scríobacha riamh chun páirteanna plaisteacha nó miotail a ghlanadh mar d'fhéadfadh sé seo damáiste a dhéanamh don dromchla.

Nuair nach bhfuil sé in úsáid, stóráil an gléas mar aon lena chuid gabhálaí agus an lámhleabhar treoracha in áit shábháilte agus thirim.

Fadhb	Cúis fhéideartha	Réiteach
Gan chumhacht	<ol style="list-style-type: none">1. Níl an corda cumhachta ceangailte.2. Gan aon chumhacht sa soicéad.3. Níl an lasc cumhachta casta air.	<ol style="list-style-type: none">1. Ceangail an corda cumhachta.2. Seiceáil an bhfuil an soicéad casta air.3. Cas an gléas air.
Astaíocht bholadh ón bhfeiste	<ol style="list-style-type: none">1. Fearas nua. Nuair a úsáidtear an fearas den chéad uair, féadfaidh mótar an lucht leanúna boladh a scaoileadh a imeoidh laistigh de sheachtain úsáide.	<ol style="list-style-type: none">1. Ní gá aon ghníomh a dhéanamh.
Creathadh agus torann láidir	<ol style="list-style-type: none">1. Ní úsáidtear an lucht leanúna ar dhromchla cothrom.2. D'fhéadfadh damáiste a bheith déanta don lucht leanúna.	<ol style="list-style-type: none">1. Cuir ar dhromchla cothrom é. Is féidir mata frithchreatha a chur faoi.2. Má tá an lucht leanúna millte, stop a úsáid agus déan teagmháil leis an ionad seirbhíse.

LEIDEANNA AGUS EOLAS MAIDIR LE BAINISTÍOCHT PACÁISTÍOCHTA ÚSÁIDTE



Tá an pacáistiú déanta as ábhair atá neamhdhíobhálach don chomhshaol agus is féidir iad a dhiúscairt ag d'ionad athchúrsála áitiúil. Ba chóir ábhar pacáistithe úsáidte a sheachadadh chuig láthair diúscairthe dramhaíola ainmnithe ag údarás áitiúla. Chun eolas a fháil faoi roghanna athchúrsála do tháirgí úsáidte, déan teagmháil le d'oifig bhargas áitiúil nó cathrach.



DIÚSCAIRT TREALAMH LEICTREACH AGUS LEICTREONACH ÚSÁIDTE

Ar chúiseanna comhshaoil, níor cheart táirgí leictreacha agus leictreonacha úsáidte a dhiúscairt le dramhaíl tí rialta, ach ba chóir iad a dhiúscairt i gceart. Is féidir eolas faoi phointí bailithe agus a n-uaireanta oscailte a fháil ó na húdaráis ábhartha.



Comhlíonann an táirge seo ceanglais na dtreoracha Eorpacha agus náisiúnta is infheidhme. Comhlíonann an táirge ceanglais Eorpacha agus náisiúnta maidir le sábháilteacht gléasanna agus táirgí.



Comhlíonann an táirge seo ceanglais na dtreoracha Eorpacha agus náisiúnta RoHS ábhartha.

Forchoimeáidimid an ceart athruithe a dhéanamh ar théacs, dearadh agus sonraí teicniúla an táirge gan fógra.

MT

Għażiż Sinjur jew Sinjura, niringrazzjawk talli xtrajt il-prodott tagħna!

Qabel ma tuża l-prodott, jekk jogħġbok aqra l-istruzzjonijiet li ġejjin biex tiżgura li l-prodott jintuża kif suppost.

Jekk jogħġbok żomm dan il-manwal għal referenza futura u segwi r-rakkomandazzjonijiet tiegħu, għax jekk ma ssegwihomx jista' jkun hemm riskju għall-ħajja jew għas-saħħa.

APPLIKAZZJONI

Dan l-apparat huwa maħsub għall-użu domestiku biss. Il-fwar cleaner huwa għal użu intern biss. Mhuwiex maħsub għall-użu f'applikazzjonijiet kummerċjali jew simili bħal:

- ħwienet, uffiċċji u ambjenti tax-xogħol oħra;
- f'irziezet;
- minn klijenti f'lukandi, motels u ambjenti residenzjali oħra;
- fi stabbilimenti bed and breakfast.

-GHALL-UŻU FID-DAR BISS-

STRUZZJONIJIET TA' SIGURTÀ

Meta tuża apparati elettrici, għandhom dejjem jiġu segwiti prekawzjonijiet bażiċi, inklużi dawn li ġejjin:

1. Aqra l-istruzzjonijiet kollha.
2. Tużax l-apparat għal skopijiet oħra għajr dawk li għalihom huwa maħsub. Użah biss kif deskritt f'dan il-manwal.
3. Meta tuża apparati elettrici, dejjem segwi r-regolamenti tas-sigurtà applikabbli biex tnaqqas ir-riskju ta' nar, xokk elettriku, u korriment personali.
4. Dejjem iċċekkja li l-vultaġġ tal-provvista jikkorrispondi mal-vultaġġ indikat fuq il-pjanċa tal-klassifikazzjoni.
5. Dejjem aqra' l-apparat meta ma jkunx qed jintuża u qabel ma tnaddaf. Tabbużax jew tagħmel ħsara lill-korda tal-enerġija.
6. Jekk il-korda tal-provvista tkun bil-ħsara, din trid tiġi sostitwita mill-manifattur, mill-aġent tas-servizz tiegħu jew minn persuna kwalifikata bl-istess mod sabiex jiġi evitat periklu.
7. Tixgħelx jew titfi l-apparat billi ddaħħal jew tneħhi l-plagg mill-iżbokk elettriku.
8. Meta tnaddaf, iċċaqlaq jew tpoġġi l-fann, itfi l-apparat u dejjem aqlagħh mis-sokit (iġbed il-plagg, mhux il-kejbil).
9. Il-prodott m'għandux jintuża mill-persuni li ġejjin (inklużi t-tfal): persuni b'diżabilità fiżika jew mentali, kif ukoll persuni li m'għandhomx l-esperjenza u l-għarfien xierqa fl-użu tal-apparat, sakemm ma jkunux sorveljati u ggwidati minn persuna responsabbli għas-sigurtà tagħhom.
10. Thallix lit-tfal jilgħabu b'dan il-prodott. Meta tuża dan il-prodott hdejn it-tfal, dawn għandhom jiġu sorveljati mill-qrib.
11. L-utent m'għandux iħalli l-fann waħdu meta jkun imqabbad mal-provvista tal-enerġija.
12. L-apparat għandu jitqiegħed fuq wiċċ stabbli u affidabbli biex ma jaqax u jiġrilu l-ħsara.
13. Tesponix il-prodott għax-xita jew għad-dawl tax-xemx dirett.
14. Dan l-apparat għandu insulazzjoni doppja għas-sigurtà tiegħek. Tippruvax issewwi l-apparat. Irritornah għand in-negożjant jew għand tekniku kwalifikat għat-tiswija.
14. Żomm il-fann 'il bogħod minn purtieri u materjali oħra li jistgħu jgħattu l-gradilja tad-dhul tal-arja.
15. L-apparat m'għandux jithaddem permezz ta' tajmer estern jew sistema separata ta' kontroll remot.
16. Tużax il-fann f'kmamar fejn tintuża jew tinħażen il-gazolina, tużax il-fann hdejn materjali jew sustanzi fjamabbli.
17. Tgħattix jew tirrestringix il-fluss tal-arja. Tużax l-apparat f'ambjent bit-trab.
18. Għal prestazzjoni massima, id-distanza minima minn ħajt jew oġġetti oħra għandha tkun ta' 50 cm.
19. Tċaqlaqx l-apparat waqt li jkun qed jintuża.
20. Tdaħħalx subgħajk, lapsijiet, jew xi oġġetti oħra mill-gradilja jew fil-partijiet li jduru tal-fann waqt li jkun qed jaħdem. Thallix lit-tfal idahhlu xi oġġetti fil-kaxxa ta' quddiem.
21. Skonnettja l-fann mill-iżbokk tal-elettriku meta ċċaqilqu minn post għall-iehor jew meta tneħhi l-gradilja għat-tindif.
22. Il-materjali tal-ippakkjar (boroż tal-plastik, fowm tal-polistirene, imsiemer, eċċ.) għandhom jinżammu fejn ma jintlaħqux mit-tfal peress li jikkostitwixxu sors potenzjali ta' periklu.
23. Qabel ma tneħhi l-gradilji, stenna li l-apparat jieqaf u jiġi skonnettjat. Ix-xfafar ikomplu jahdmu għal ftit hin wara li tintefa l-kurrent.

PREKAWZJONIJIET TAL-BATTERIJA

TIWISSIJA: Tiblax il-batteriji; hemm riskju ta' hruq kimiku. Żomm il-batteriji fejn ma jintlaħqux mit-tfal.

Il-kontroll remot inkluż fih batterija tal-litju tat-tip buttuna/munita. Jekk tibla' l-batterija jista' jikkawża korrimenti interni serji jew saħansitra l-mewt.

1. Żomm batteriji ġodda u użati fejn ma jintlaħqux mit-tfal.

2. Dejjem aghlaq il-kompartiment tal-batterija sew. Jekk ma jistax jinghalaq sew, waqqaf l-użu, neħhi l-batteriji, u żomm l-apparat fejn ma jintlaħaqx mit-tfal.
3. Jekk tissuspetta li l-batteriji setghu nbelgħu jew tpoġġew ġewwa xi parti tal-ġisem, fittex attenzjoni medika immedjatament.
4. Qabel ma tarmi l-apparat, neħhi l-batterija. Il-batteriji għandhom jintremew b'mod sigur, inkluż li jinżammu fejn ma jintlaħqux mit-tfal. Anke ċ-ċelloli użati jistgħu jikkawżaw korrimment.
5. Il-batteriji m'għandhomx jiġu esposti għas-sħana, nar, xemx jew sorsi simili.
6. Neħhi l-batteriji mir-remote control jekk jishon jew jekk ma jkunx se jintuża għal żmien twil.
7. Il-batteriji għandhom jiġu installati fil-kompartiment tal-batterija bil-polarità korretta;
8. Batteriji qodma għandhom jintremew skont ir-regolamenti lokali.
9. Jekk il-fluwidu tal-batterija jnixxi, neħhi l-batteriji kollha, u evita li l-fluwidu li jkun inixxi jiġi f'kuntatt mal-ġilda jew mal-hwejjeġ.
10. Jekk il-fluwidu tal-batterija jiġi f'kuntatt mal-ġilda jew mal-hwejjeġ, laħlaħ minnufih bl-ilma.
11. Qabel ma ddaħħal batteriji ġodda, naddaf il-kompartiment tal-batterija sewwa b'xugaman tal-karti niedja.
12. Periklu ta' splużjoni jekk il-batterija tiġi sostitwita b'waħda tat-tip mhux korrett. Uża u ibdel il-batteriji biss b'batteriji tal-istess daqs u tip.
13. L-użu mhux xieraq tal-batteriji jista' jikkawża tnixxija, sħana żejda jew splużjoni.
14. Il-fluwidu tal-batterija huwa korrużiv u jista' jkun tossiku. Jista' jikkawża ħruq kimiku fil-ġilda u fl-għajnejn. Jagħmel ħsara jekk jinbela'.

ĦSARA JEW WAQQA' L-APPARAT

1. Dejjem spezzjona l-apparat qabel l-użu. Iċċekkja li l-partijiet kollha huma mmuntati sew.
2. Tużax l-apparat jekk ikun ġarrab ħsara, waqa', tħalla barra, jew waqa' fl-ilma. Irritornah f'ċentru ta' servizz awtorizzat biex jiġi eżaminat u msewwi.

KUNTATT MAL-ILMA

1. Tgħaddasx l-apparat jew il-korda tal-enerġija tiegħu fl-ilma. Tużax b'idejn imxarrbin jew f'postijiet umdi.
 2. Tpoġġix il-fann hdejn tieqa miftuħa. It-titjir tax-xita fuq il-fann jista' joħloq riskju ta' xokk elettriku.
 3. Tnaddafx l-apparat billi tisprejjah bl-ilma jew tgħaddsu fl-ilma.
- NOTA: Biex tevita ħsara lill-apparat, tużax aġenti tat-tindif alkalini biex tnaddfu; uża drapp artab u deterġent hafif.

DEJTA TEKNIKA

- Mudell: TB-960
- Vultaġġ nominali: 220-240V
- Frekwenza nominali: 50/60Hz
- Qawwa: 60W
- Daqs tal-prodott: 57.2 x 18 x 29.2 ċm
- Piż: 2.6kg

DESKRIZZJONI TAL-APPARAT

1. Kaxxa tal-apparat
2. Ħruġ tal-arja
3. Pannell tal-kontroll
4. Bażi

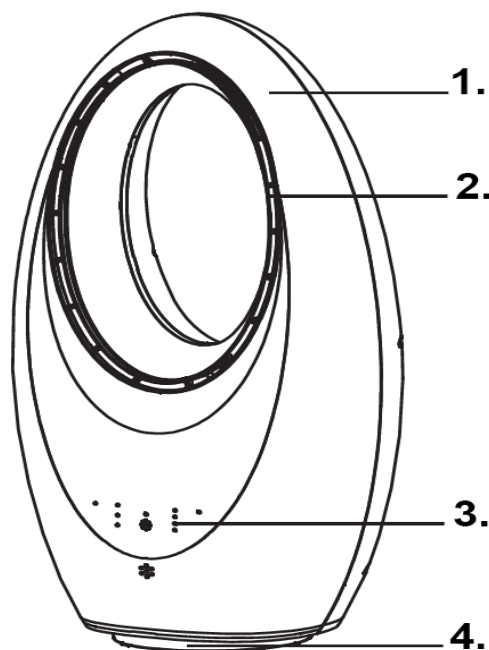

QABEL L-EWWEL UŻU

1. Neħhi l-materjali kollha tal-ippakkjar.
2. Neħhi l-istikers u t-tikketti kollha mill-apparat. (Flief il-marka tat-tikketta!)
3. Qabel ma tixgħel il-fann, kun żgur li l-partijiet kollha tal-fann huma mmuntati kompletament u li l-viti u l-ġewwż kollha huma ssikkati sew.
4. Qabel tibda, kun żgur li l-fann ikun imqiegħed fuq wiċċ stabbli.

Ftakar:

1. Qabel ma tuża l-fann, kun żgur li jkun imqiegħed fuq wiċċ ċatt u stabbli. It-tqegħid tal-fann fuq inklinazzjoni jista' jikkawża ħsara.

2. Dawwar il-kontrolli kollha għall-pożizzjoni OFF u daħhal il-plagg f'sokiet li jaqbel mat-tikketta tal-klassifikazzjoni tal-prodott. Kun żgur li l-plagg ikun imwaħħal sew.

PANNELL TAL-KONTROLL

1. ON/OFF – użat biex jixgħel u jitfi l-apparat.
2. Swing – Aghfas biex tixgħel jew titfi l-funzjoni tal-oxxillazzjoni. Waqt l-oxxillazzjoni, il-fluss tal-arja jiċċaqtaq bil-mod orizzontalment minn naħa għall-oħra.
3. Veloċità – Aghfas biex taqleb bejn it-tliet veloċitajiet tal-fann disponibbli: għolja, medja u baxxa.
4. Tajmer - Aghfas ripetutament biex iżżid il-ħin tat-tħaddim f'inkrementi ta' 30 minuta. It-tajmer jista' jiġi ssettjat minn 30 minuta sa 7.5 sigħat. Meta d-dwal jixgħel, il-ħin issettjat jintwera. Pereżempju, jekk id-dwal ta' 4 sigħat u siegħa jixgħel, it-tajmer ikun issettjat għal 5 sigħat.
5. Dawl - Aghfas biex tiċċikla bejn l-għażliet tal-modalità tad-dawl – aħdar, blu, abjad, vjola.

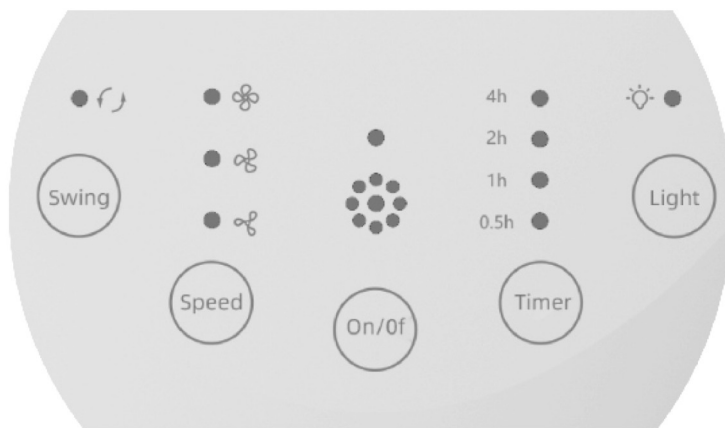

Il-fann mingħajr xfatar jiġi b'kontroll remot li jippermetti kontroll shiħ tal-funzjonijiet tal-apparat.

SOSTITUZZJONI TAL-BATTERIJA

Il-kontroll remot jaħdem b'batterija tal-buttni tal-litju (CR2025). Jekk il-kontroll remot jieqaf jirrispondi, ibdel il-batterija billi ssegwi l-istruzzjonijiet hawn taħt:

1. Dawwar il-kontroll remot u aghfas il-buttna A lejn il-lemin.
2. Żerżaq 'il barra t-trej tal-batterija.
3. Ibdel il-batterija bl-istess tip, waqt li tiżgura li t-terminal pożittiv ikun iħares lejn ix-xellug.

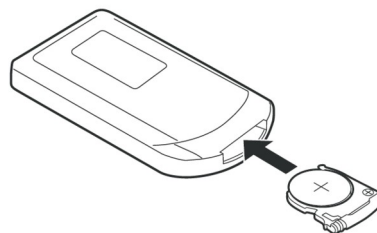
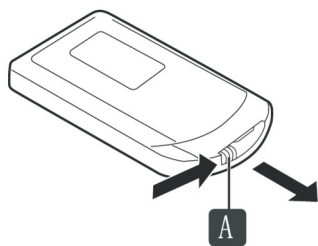

TINDIF U MANUTENZJONI

Dan l-apparat jehtieg manutenzjoni minima. Ma fih l-ebda partijiet li jistgħu jiġu sservisati mill-utent. Kwalunkwe manutenzjoni li tehtieg żarmar, għajr it-tindif, għandha titwettaq minn tekniku kwalifikat.

NOTA: Biex tevita ħsara lill-apparat, tużax aġenti tat-tindif alkalini. Uża drapp artab u deterġent ħafif. Manutenzjoni regolari tal-prodott iżżommu f'kundizzjoni teknika sigura u xierqa.

Qabel it-tindif:

- Dejjem aqla' l-apparat mill-provvista tal-enerġija meta ma jkunx qed jintuża jew qabel ma tnaddaf.
- Qatt m'għandek tghaddas l-unità tas-sewqan fl-ilma jew fi kwalunkwe likwidu ieħor, jew tlahlaħha taħt ilma ġieri. Uża biss drapp niedja biex tnaddaf l-unità tas-sewqan.

Kura u tindif:

1. Jekk il-fann jehtieg li jiġi żarmat, ipproċedi fl-ordni inversa tal-assemblaġġ.
2. Naddaf il-partijiet b'sapun ħafif (deterġent) u drapp jew sponża niedja.
3. Tużax prodotti tat-tindif bl-isprej.
4. Uża vacuum cleaner biex tneħhi bil-mod it-trab mit-toqob tal-ventilazzjoni.

IMPORTANTI: Tippruvax issewwi dan l-apparat int stess. Jekk jidher li hu bil-ħsara b'xi mod, segwi l-istruzzjonijiet fil-karta tal-garanzija mehmuża.

ATTENZJONI: Qatt tuża sponož mhux maħduma jew prodotti tat-tindif li joborxu biex tnaddaf partijiet tal-plastik jew tal-metall għax dan jista' jagħmel ħsara lill-wiċċ.

Meta ma tkunx qed tużah, aħżen l-apparat flimkien mal-aċċessorji u l-manwal tal-istruzzjonijiet tiegħu f'post sigur u niexef.

Problema	Kawża possibbli	Soluzzjoni
L-ebda qawwa	<ol style="list-style-type: none">1. Il-korda tal-enerġija mhix imqabnda.2. L-ebda enerġija fis-sokit.3. Is-swiċċ tal-enerġija mhux mixgħul.	<ol style="list-style-type: none">1. Qabbad il-korda tal-enerġija.2. Iċċekkja jekk is-sokit hu mixgħul.3. Ixgħel l-apparat.
Emissjoni ta' riħa mill-apparat	<ol style="list-style-type: none">1. Apparat ġdid. Meta l-apparat jintuża għall-ewwel darba, il-mutur tal-fann jista' johroġ riħa li tisparixxi fi żmien ġimgha ta' użu.	<ol style="list-style-type: none">1. M'hemmx bżonn ta' azzjoni.
Vibrazzjonijiet u storbju qawwija	<ol style="list-style-type: none">1. Il-fann ma jintużax fuq wiċċ ċatt.2. Il-fann jista' jkun bil-ħsara.	<ol style="list-style-type: none">1. Poġġi fuq wiċċ ċatt. Tista' tpoġġi tapit kontra l-vibrazzjoni tahtu.2. Jekk il-fann ikun bil-ħsara, waqqaf l-użu tiegħu u kkuntattja ċ-ċentru tas-servizz.

SUĖĠERIMENTI U INFORMAZZJONI DWAR IL-ĠESTJONI TAL-IMBALLAĖĖ UŻAT



L-imballaĖĖ huwa magħmul minn materjali li ma jagħmlux ħsara lill-ambjent li jistgħu jintremew fiċ-ċentru tar-riciklaĖĖ lokali tiegħek.

Il-materjal tal-ippakkjar użat għandu jitwassal f'sit ta' rimi tal-iskart magħżul mill-awtoritajiet lokali. Għal informazzjoni dwar l-għażliet ta' riciklaĖĖ għal prodotti użati, jekk jogħġbok ikkuntattja l-municipalit  lokali tiegħek jew l-uffiċċju tal-belt.



RIMI TA' TAGHMIR ELETTRIKU U ELETTRONIKU UŻAT

Għal raġunijiet ambjentali, prodotti elettriċi u elettronici użati m'għandhomx jintremew mal-iskart domestiku regolari, iżda għandhom jintremew kif suppost. Informazzjoni dwar il-punti tal-ġbir u l-hinijiet tal-ftuħ tagħhom tista' tinkiseb mill-awtoritajiet rilevanti.



Dan il-prodott jikkonforma mar-rekwiżiti tad-direttivi Ewropej u nazzjonali applikabbli. Il-prodott jissodisfa r-rekwiżiti Ewropej u nazzjonali għas-sigurt  tal-apparati u l-prodotti.



Dan il-prodott jikkonforma mar-rekwiżiti tad-direttivi Ewropej u nazzjonali rilevanti tal-RoHS.

Nirriżervaw id-dritt li nagħmlu bidliet fit-test, fid-disinn u fid-dejta teknika tal-prodott mingħajr avviż.

Poštovani gospodine/gospođo, hvala Vam što ste kupili naš proizvod!

Prije upotrebe proizvoda, molimo pročitajte sljedeće upute kako biste osigurali pravilnu upotrebu proizvoda.

Molimo sačuvajte ovaj priručnik za buduću upotrebu i slijedite njegove preporuke, jer njihovo nepoštivanje može predstavljati opasnost za život ili zdravlje.

PRIJAVA

Ovaj uređaj namijenjen je samo za kućnu upotrebu. Čistač na paru namijenjen je samo za unutarnju upotrebu. Nije namijenjen za komercijalne ili slične namjene kao što su:

- trgovine, uredi i druga radna okruženja;
- na farmama;
- od strane klijenata u hotelima, motelima i drugim stambenim okruženjima;
- u objektima s noćenjem s doručkom.

-SAMO ZA UPOTREBU U ZATVORENOM KUĆANSTVU-

SIGURNOSNE UPUTE

Prilikom korištenja električnih uređaja uvijek treba slijediti osnovne mjere opreza, uključujući sljedeće:

1. Pročitajte sve upute.
2. Ne koristite uređaj u druge svrhe osim onih za koje je namijenjen. Koristite ga samo onako kako je opisano u ovom priručniku.
3. Prilikom korištenja električnih uređaja uvijek se pridržavajte važećih sigurnosnih propisa kako biste smanjili rizik od požara, strujnog udara i tjelesnih ozljeda.
4. Uvijek provjerite odgovara li napon napajanja naponu navedenom na natpisnoj pločici.
5. Uvijek isključite uređaj iz struje kada ga ne koristite i prije čišćenja. Nemojte zloupotrijebiti ili oštetiti kabel za napajanje.
6. Ako je kabel za napajanje oštećen, mora ga zamijeniti proizvođač, njegov servisni agent ili slično kvalificirana osoba kako bi se izbjegla opasnost.
7. Ne uključujte ili isključujte uređaj umetanjem ili vađenjem utikača iz električne utičnice.
8. Prilikom čišćenja, premještanja ili odlaganja ventilatora, isključite uređaj i uvijek ga iskopčajte iz utičnice (povucite utikač, a ne kabel).
9. Proizvod ne smiju koristiti sljedeće osobe (uključujući djecu): osobe s tjelesnim ili mentalnim invaliditetom, kao i osobe koje nemaju odgovarajuće iskustvo i znanje o korištenju uređaja, osim ako ih ne nadzire i ne vodi osoba odgovorna za njihovu sigurnost.
10. Ne dopustite djeci da se igraju s ovim proizvodom. Prilikom korištenja ovog proizvoda u blizini djece, potrebno ih je pomno nadzirati.
11. Korisnik ne smije ostavljati ventilator bez nadzora kada je spojen na napajanje.
12. Uređaj treba postaviti na stabilnu i pouzdanu površinu kako bi se spriječio pad i oštećenje.
13. Ne izlažite proizvod kiši ili izravnoj sunčevoj svjetlosti.
14. Ovaj uređaj je dvostruko izoliran radi vaše sigurnosti. Ne pokušavajte popraviti uređaj. Vratite ga prodavaču ili kvalificiranom tehničaru na popravak.
14. Ventilator držite podalje od zavjesa i drugih materijala koji mogu prekrivati rešetku za usis zraka.
15. Uređajem se ne smije upravljati pomoću vanjskog timera ili zasebnog sustava daljinskog upravljanja.
16. Ne koristite ventilator u prostorijama u kojima se koristi ili skladišti benzin, ne koristite ventilator u blizini zapaljivih materijala ili tvari.
17. Ne prekrivajte niti ograničavajte protok zraka. Ne koristite uređaj u prašnjavom okruženju.
18. Za maksimalne performanse, minimalna udaljenost od zida ili drugih predmeta treba biti 50 cm.
19. Ne pomičite uređaj dok je u upotrebi.
20. Ne gurajte prste, olovke ili bilo koje druge predmete kroz rešetku ili u rotirajuće dijelove ventilatora dok radi. Ne dopustite djeci da guraju bilo kakve predmete u prednje kućište.
21. Isključite ventilator iz električne utičnice kada ga premještate s jednog mjesta na drugo ili kada skidate rešetku radi čišćenja.
22. Materijali za pakiranje (plastične vrećice, polistirenska pjena, čavli itd.) moraju se držati izvan dohvata djece jer predstavljaju potencijalni izvor opasnosti.
23. Prije uklanjanja rešetki, pričekajte da se uređaj zaustavi i isključite iz struje. Oštrice će nastaviti raditi kratko vrijeme nakon što se napajanje isključi.

MJERE OPREZA S BATERIJAMA

UPOZORENJE: Ne gutajte baterije; postoji rizik od kemijskih opekline. Baterije držite izvan dohvata djece.

Priloženi daljinski upravljač sadrži litijevu bateriju u obliku gumba/kovanice. Gutanje baterije može uzrokovati ozbiljne unutarnje ozljede ili čak smrt.

1. Nove i rabljene baterije držite izvan dohvata djece.
2. Uvijek čvrsto zatvorite odjeljak za baterije. Ako se ne može sigurno zatvoriti, prekinite korištenje, izvadite baterije i držite uređaj izvan dohvata djece.
3. Ako sumnjate da su baterije progutane ili stavljene u bilo koji dio tijela, odmah potražite liječničku pomoć.
4. Prije odlaganja uređaja, izvadite bateriju. Baterije se moraju sigurno zbrinuti, uključujući i čuvanje izvan dohvata djece. Čak i korištene baterije mogu uzrokovati ozljede.
5. Baterije se ne smiju izlagati toplini, vatri, sunčevoj svjetlosti ili sličnim izvorima.
6. Izvadite baterije iz daljinskog upravljača ako se zagrije ili ako se neće koristiti dulje vrijeme.
7. Baterije moraju biti ugrađene u odjeljak za baterije s ispravnim polaritetom;
8. Stare baterije treba zbrinuti u skladu s lokalnim propisima.
9. Ako tekućina iz baterije procuri, izvadite sve baterije, pazite da procurila tekućina ne dođe u kontakt s kožom ili odjećom.
10. Ako tekućina iz baterije dođe u kontakt s kožom ili odjećom, odmah isperite vodom.
11. Prije umetanja novih baterija, temeljito očistite odjeljak za baterije vlažnim papirnatim ručnikom.
12. Opasnost od eksplozije ako se baterija zamijeni pogrešnom vrstom. Koristite i mijenjajte baterije samo baterijama iste veličine i vrste.
13. Nepravilna uporaba baterija može uzrokovati curenje, pregrijavanje ili eksploziju.
14. Tekućina iz baterije je korozivna i može biti otrovna. Može uzrokovati kemijske opekline kože i očiju. Štetna je ako se proguta.

OŠTEĆENJE ILI PAD UREĐAJA

1. Uvijek pregledajte uređaj prije upotrebe. Provjerite jesu li svi dijelovi pravilno sastavljeni.
2. Ne koristite uređaj ako je oštećen, pao, ostavljen na otvorenom ili upao u vodu. Vratite ga ovlaštenom servisnom centru na pregled i popravak.

KONTAKT S VODOM

1. Ne uranjajte uređaj ili njegov kabel za napajanje u vodu. Ne koristite ga mokrim rukama ili na vlažnim mjestima.
2. Ne postavljajte ventilator pored otvorenog prozora. Kiša koja prska po ventilatoru može stvoriti rizik od strujnog udara.
3. Ne čistite uređaj prskanjem vodom ili uranjanjem u vodu.

NAPOMENA: Kako biste spriječili oštećenje uređaja, nemojte koristiti alkalna sredstva za čišćenje; koristite meku krpu i blagi deterdžent.

TEHNIČKI PODACI

- Model: TB-960
- Nazivni napon: 220-240V
- Nazivna frekvencija: 50/60Hz
- Snaga: 60 W
- Veličina proizvoda: 57,2 x 18 x 29,2 cm
- Težina: 2,6 kg

OPIS UREĐAJA

1. Kućište uređaja
2. Izlaz zraka
3. Upravljačka ploča
4. Baza

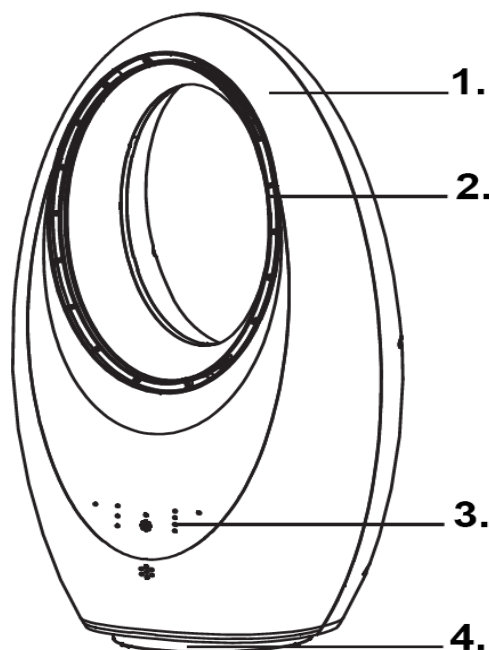

PRIJE PRVE UPORABE

1. Uklonite sav materijal za pakiranje.
2. Uklonite sve naljepnice i oznake s uređaja. (Osim oznake!)
3. Prije uključivanja ventilatora provjerite jesu li svi dijelovi ventilatora potpuno sastavljeni i jesu li svi vijci i matice sigurno zategnuti.
4. Prije pokretanja provjerite je li ventilator postavljen na stabilnu površinu.

Zapamtite:

1. Prije upotrebe ventilatora, provjerite je li postavljen na ravnu i stabilnu površinu. Postavljanje ventilatora na kosinu može uzrokovati oštećenja.

2. Isključite sve kontrole i umetnite utikač u utičnicu koja odgovara naljepnici s nazivnim vrijednostima proizvoda. Provjerite je li utikač potpuno umetnut.

UPRAVLJAČKA PLOČA

1. UKLJUČENO/ISKLJUČENO – koristi se za uključivanje i isključivanje uređaja.
2. Njihanje – Pritisnite za uključivanje ili isključivanje funkcije oscilacije. Tijekom oscilacije, protok zraka polako se kreće vodoravno s jedne strane na drugu.
3. Brzina – Pritisnite za prebacivanje između tri dostupne brzine ventilatora: visoka, srednja i niska.
4. Timer - Pritišćite više puta za povećanje vremena rada u koracima od 30 minuta. Timer se može postaviti od 30 minuta do 7,5 sati. Kada se svjetla upale, prikazat će se postavljeno vrijeme. Na primjer, ako se upale svjetla za 4h i 1h, timer je postavljen na 5 sati.
5. Svjetlo - Pritisnite za odabir načina osvjetljenja – zeleno, plavo, bijelo, ljubičasto.

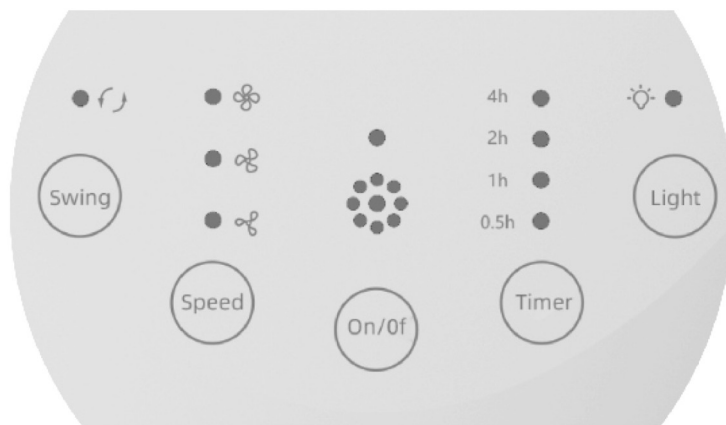

Ventilator bez lopatica dolazi s daljinskim upravljačem koji omogućuje potpunu kontrolu funkcija uređaja.

ZAMJENA BATERIJE

Daljinski upravljač napaja se litijevom gumbastom baterijom (CR2025). Ako daljinski upravljač prestane reagirati, zamijenite bateriju slijedeći upute u nastavku:

1. Okrenite daljinski upravljač i pritisnite tipku A udesno.
2. Izvucite ladicu za bateriju.
3. Zamijenite bateriju istom vrstom, pazeći da je pozitivni pol okrenut ulijevo.

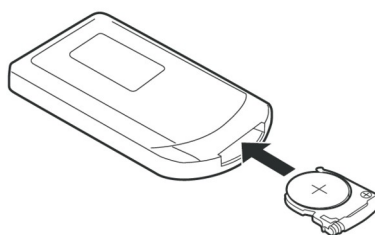
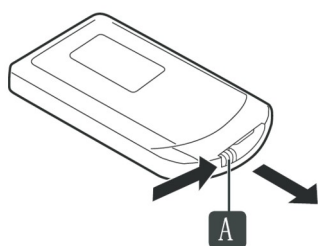

ČIŠĆENJE I ODRŽAVANJE

Ovaj uređaj zahtijeva minimalno održavanje. Ne sadrži dijelove koje korisnik može sam servisirati. Svako servisiranje koje zahtijeva rastavljanje, osim čišćenja, mora obaviti kvalificirani tehničar.

NAPOMENA: Kako biste spriječili oštećenje uređaja, nemojte koristiti alkalna sredstva za čišćenje. Koristite meku krpu i blagi deterdžent. Redovito održavanje proizvoda održat će ga u sigurnom i ispravnom tehničkom stanju.

Prije čišćenja:

- Uvijek isključite uređaj iz električne mreže kada ga ne koristite ili prije čišćenja.
- Pogonsku jedinicu nikada ne uranjajte u vodu ili bilo koju drugu tekućinu, niti je ispirite pod mlazom vode. Za čišćenje pogonske jedinice koristite samo vlažnu krpu.

Njega i čišćenje:

1. Ako je potrebno rastaviti ventilator, postupite obrnutim redoslijedom od sastavljanja.
2. Dijelove očistite blagim sapunom (deterdžentom) i vlažnom krpom ili spužvom.
3. Ne koristite sredstva za čišćenje u spreju.
4. Usisavačem nježno uklonite prašinu iz ventilacijskih otvora.

VAŽNO: Ne pokušavajte sami popraviti ovaj uređaj. Ako se čini da je na bilo koji način oštećen, slijedite upute u priloženom jamstvenom listu.

OPREZ: Nikada ne koristite grube spužve ili abrazivna sredstva za čišćenje za čišćenje plastičnih ili metalnih dijelova jer to može oštetiti površinu.

Kada se ne koristi, uređaj zajedno s priborom i uputama za uporabu pohranite na sigurno i suho mjesto.

Problem	Mogući uzrok	Otopina
Nema struje	<ol style="list-style-type: none">1. Kabel za napajanje nije spojen.2. Nema struje u utičnici.3. Prekidač za napajanje nije uključen.	<ol style="list-style-type: none">1. Spojite kabel za napajanje.2. Provjerite je li utičnica uključena.3. Uključite uređaj.
Emisija mirisa iz uređaja	<ol style="list-style-type: none">1. Novi uređaj. Prilikom prve upotrebe uređaja, motor ventilatora može ispuštati miris koji će nestati unutar tjedan dana korištenja.	<ol style="list-style-type: none">1. Nije potrebna nikakva akcija.
Jake vibracije i buka	<ol style="list-style-type: none">1. Ventilator se ne koristi na ravnoj površini.2. Ventilator bi mogao biti oštećen.	<ol style="list-style-type: none">1. Postavite na ravnu površinu. Ispod možete postaviti antivibracijsku podlogu.2. Ako je ventilator oštećen, prestanite ga koristiti i obratite se servisnom centru.

SAVJETI I INFORMACIJE O UPRAVLJANJU RABLJENOM AMBALAŽOM



Ambalaža je izrađena od ekološki prihvatljivih materijala koji se mogu odložiti u vašem lokalnom centru za recikliranje.

Rabljeni materijal za pakiranje treba dostaviti na za to određeno odlagalište otpada koje su odredile lokalne vlasti. Za informacije o mogućnostima recikliranja rabljenih proizvoda obratite se svojoj lokalnoj općini ili gradskom uredu.



ZBRINJAVANJE RABLJENE ELEKTRIČNE I ELEKTRONIČKE OPREME

Iz ekoloških razloga, rabljene električne i elektroničke proizvode ne treba odlagati s uobičajenim kućnim otpadom, već ih treba propisno zbrinuti. Informacije o mjestima za prikupljanje i njihovom radnom vremenu mogu se dobiti od nadležnih tijela.



Ovaj proizvod u skladu je sa zahtjevima važećih europskih i nacionalnih direktiva. Proizvod ispunjava europske i nacionalne zahtjeve za sigurnost uređaja i proizvoda.



Ovaj proizvod u skladu je sa zahtjevima relevantnih europskih i nacionalnih RoHS direktiva.

Pridržavamo pravo izmjene teksta, dizajna i tehničkih podataka proizvoda bez prethodne najave.

Уважаемый господин или госпожа, благодарим вас за покупку нашего продукта!

Перед использованием продукта, пожалуйста, прочтите следующую инструкцию, чтобы обеспечить правильное использование продукта.

Сохраните данное руководство для дальнейшего использования и следуйте содержащимся в нем рекомендациям, так как их несоблюдение может представлять опасность для жизни или здоровья.

ПРИЛОЖЕНИЕ

Данный прибор предназначен только для бытового использования. Пароочиститель предназначен только для использования в помещениях. Он не предназначен для использования в коммерческих или аналогичных целях, таких как:

- магазины, офисы и другие производственные помещения;
- на фермах;
- клиентами отелей, мотелей и других жилых помещений;
- в заведениях типа «постель и завтрак».

-ТОЛЬКО ДЛЯ ИСПОЛЬЗОВАНИЯ В ПОМЕЩЕНИИ ДОМА-

ИНСТРУКЦИИ ПО БЕЗОПАСНОСТИ

При использовании электроприборов всегда следует соблюдать основные меры предосторожности, включая следующие:

1. Прочитайте все инструкции.
2. Не используйте прибор не по назначению. Используйте его только так, как описано в данном руководстве.
3. При использовании электроприборов всегда соблюдайте действующие правила техники безопасности, чтобы свести к минимуму риск возгорания, поражения электрическим током и получения травм.
4. Всегда проверяйте, соответствует ли напряжение питания напряжению, указанному на заводской табличке.
5. Всегда отключайте прибор от сети, когда он не используется, и перед чисткой. Не допускайте неправильного обращения с кабелем питания и не повреждайте его.
6. Если шнур питания поврежден, его должен заменить производитель, его сервисный агент или лицо, имеющее аналогичную квалификацию, чтобы избежать опасности.
7. Не включайте и не выключайте устройство путем вставки или вынимания вилки из розетки.
8. При чистке, перемещении или убиении вентилятора выключайте устройство и всегда вынимайте вилку из розетки (тяните за вилку, а не за кабель).
9. Изделие запрещается использовать следующим лицам (включая детей): лицам с ограниченными физическими или умственными возможностями, а также лицам, не имеющим соответствующего опыта и знаний по использованию устройства, без присмотра и руководства со стороны лица, ответственного за их безопасность.
10. Не позволяйте детям играть с этим изделием. При использовании изделия рядом с детьми необходимо внимательно следить за ними.
11. Пользователю запрещается оставлять вентилятор без присмотра, когда он подключен к электросети.
12. Устройство следует размещать на устойчивой и надежной поверхности, чтобы исключить его падение и повреждение.
13. Не подвергайте изделие воздействию дождя или прямых солнечных лучей.
14. Этот прибор имеет двойную изоляцию для вашей безопасности. Не пытайтесь ремонтировать прибор самостоятельно. Верните его продавцу или квалифицированному специалисту для ремонта.
14. Держите вентилятор подальше от штор и других материалов, которые могут закрывать решетку воздухозаборника.
15. Прибором нельзя управлять с помощью внешнего таймера или отдельной системы дистанционного управления.
16. Не используйте вентилятор в помещениях, где используется или хранится бензин, не используйте вентилятор вблизи легковоспламеняющихся материалов и веществ.
17. Не закрывайте устройство и не ограничивайте циркуляцию воздуха. Не используйте устройство в запыленном помещении.
18. Для максимальной производительности минимальное расстояние от стены или других предметов должно составлять 50 см.
19. Не перемещайте устройство во время его использования.
20. Не просовывайте пальцы, карандаши и другие предметы через решетку или во вращающиеся части вентилятора во время его работы. Не позволяйте детям вставлять какие-либо предметы в переднюю часть корпуса.
21. Отключайте вентилятор от электросети, когда перемещаете его с одного места на другое или снимаете решетку для чистки.
22. Упаковочные материалы (пластиковые пакеты, пенополистирол, гвозди и т. п.) необходимо хранить в недоступном для детей месте, так как они представляют собой потенциальный источник опасности.
23. Прежде чем снимать решётки, дождитесь остановки прибора и отключения его от сети. Лопасты продолжают работать ещё некоторое время после отключения питания.

МЕРЫ ПРЕДОСТОРОЖНОСТИ ПРИ ОБСЛУЖИВАНИИ АККУМУЛЯТОРНОЙ БАТАРЕИ

ВНИМАНИЕ: Не глотайте батарейки, это может привести к химическому ожогу. Храните батарейки в недоступном для детей месте. Входящий в комплект пульт дистанционного управления содержит литиевую батарейку-таблетку. Проглатывание батарейки может привести к серьезным внутренним травмам или даже смерти.

1. Храните новые и использованные батарейки в недоступном для детей месте.
2. Всегда плотно закрывайте батарейный отсек. Если его невозможно закрыть плотно, прекратите использование устройства, извлеките батарейки и храните его в недоступном для детей месте.
3. Если вы подозреваете, что батарейки могли быть проглочены или помещены внутрь какой-либо части тела, немедленно обратитесь за медицинской помощью.
4. Перед утилизацией устройства извлеките аккумулятор. Аккумуляторы следует утилизировать безопасно, в том числе в недоступном для детей месте. Даже использованные элементы питания могут стать причиной травм.
5. Батареи нельзя подвергать воздействию тепла, огня, солнечного света или подобных источников.
6. Извлеките батарейки из пульта дистанционного управления, если он нагревается или если он не будет использоваться в течение длительного времени.
7. Батарейки должны быть установлены в батарейный отсек с соблюдением правильной полярности;
8. Старые батареи следует утилизировать в соответствии с местными правилами.
9. В случае утечки электролита из батареи извлеките все батареи, не допуская попадания вытекшей жидкости на кожу или одежду.
10. При попадании электролита на кожу или одежду немедленно промойте водой.
11. Перед установкой новых батареек тщательно очистите батарейный отсек влажным бумажным полотенцем.
12. Опасность взрыва при замене батареи на неподходящий тип. Используйте и заменяйте батареи только на батареи того же размера и типа.
13. Неправильное использование батареек может привести к их протечке, перегреву или взрыву.
14. Аккумуляторная жидкость едкая и может быть токсичной. Она может вызвать химические ожоги кожи и глаз. Проглатывание опасно.

ПОВРЕЖДЕНИЕ ИЛИ ПАДЕНИЕ УСТРОЙСТВА

1. Всегда проверяйте устройство перед использованием. Убедитесь, что все детали собраны правильно.
2. Не используйте устройство, если оно было повреждено, упало, оставлено на улице или попало в воду. Верните его в авторизованный сервисный центр для проверки и ремонта.

КОНТАКТ С ВОДОЙ

1. Не погружайте прибор или его шнур питания в воду. Не используйте его мокрыми руками или во влажных местах.
2. Не устанавливайте вентилятор рядом с открытым окном. Попадание на вентилятор брызг дождя может привести к поражению электрическим током.
3. Не очищайте устройство путем обрызгивания его водой или погружения в воду.

ПРИМЕЧАНИЕ: Во избежание повреждения устройства не используйте для его чистки щелочные чистящие средства; используйте мягкую ткань и мягкое моющее средство.

ТЕХНИЧЕСКИЕ ДАННЫЕ

- Модель: ТБ-960
- Номинальное напряжение: 220-240 В
- Номинальная частота: 50/60 Гц
- Мощность: 60 Вт
- Размер изделия: 57,2 x 18 x 29,2 см
- Вес: 2,6 кг

ОПИСАНИЕ УСТРОЙСТВА

1. Корпус устройства
2. Выход воздуха
3. Панель управления
4. База

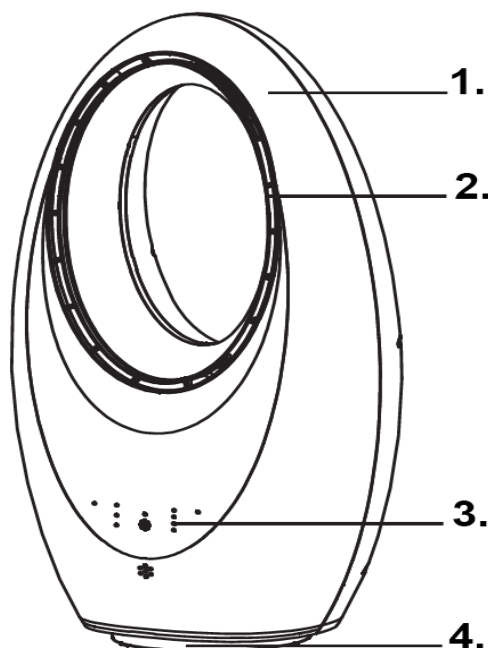

ПЕРЕД ПЕРВЫМ ИСПОЛЬЗОВАНИЕМ

1. Удалите все упаковочные материалы.
2. Удалите все наклейки и этикетки с устройства. (Кроме наклейки!)
3. Перед включением вентилятора убедитесь, что все детали вентилятора полностью собраны, а все винты и гайки надежно затянуты.
4. Перед запуском убедитесь, что вентилятор установлен на устойчивой поверхности.

Помнить:

1. Перед использованием вентилятора убедитесь, что он установлен на ровной и устойчивой поверхности. Установка вентилятора на уклоне или наклонной поверхности может привести к его повреждению.
2. Переверните все переключатели в положение «ВЫКЛ» и вставьте вилку в розетку, соответствующую номинальным характеристикам изделия. Убедитесь, что вилка вставлена до упора.

ПАНЕЛЬ УПРАВЛЕНИЯ

1. ВКЛ/ВЫКЛ – используется для включения и выключения устройства.
2. Swing – Нажмите, чтобы включить или выключить функцию колебания. Во время колебания воздушный поток медленно перемещается горизонтально из стороны в сторону.
3. Скорость — нажмите, чтобы переключиться между тремя доступными скоростями вентилятора: высокой, средней и низкой.
4. Таймер — нажмите несколько раз, чтобы увеличить время работы с шагом 30 минут. Таймер можно установить на время от 30 минут до 7,5 часов. Когда загорятся индикаторы, на дисплее отобразится установленное время. Например, если загорятся индикаторы 4h и 1h, таймер установлен на 5 часов.
5. Свет — нажмите, чтобы переключать варианты режима освещения — зеленый, синий, белый, фиолетовый.

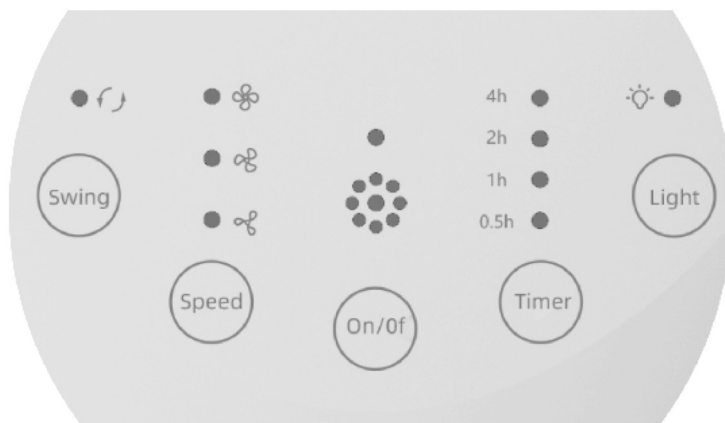

Безопасный вентилятор оснащен пультом дистанционного управления, который позволяет полностью контролировать функции устройства.

ЗАМЕНА БАТАРЕИ

Пульт дистанционного управления питается от литиевой батарейки таблеточного типа (CR2025). Если пульт дистанционного управления перестал реагировать, замените батарейку, следуя инструкциям ниже:

1. Поверните пульт дистанционного управления и нажмите кнопку А вправо.
2. Выдвиньте лоток для батареи.
3. Замените батарею на такую же, убедившись, что положительный вывод направлен влево.

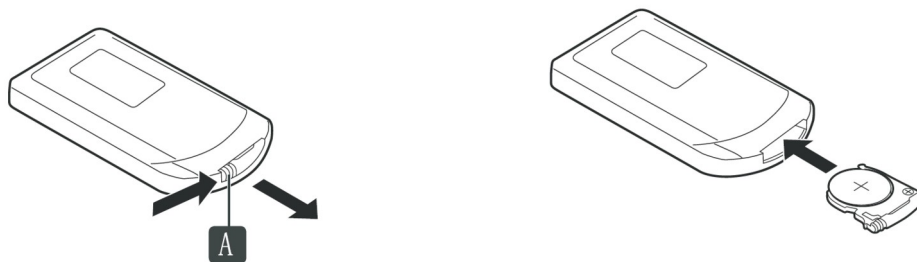

ЧИСТКА И ОБСЛУЖИВАНИЕ

Данный прибор требует минимального обслуживания. Он не содержит деталей, подлежащих обслуживанию пользователем. Любое обслуживание, требующее разборки, за исключением чистки, должно выполняться квалифицированным специалистом.

ПРИМЕЧАНИЕ: Во избежание повреждения устройства не используйте щелочные чистящие средства. Используйте мягкую ткань и мягкое моющее средство.

Регулярное техническое обслуживание изделия позволит поддерживать его в безопасном и надлежащем техническом состоянии.

Перед чисткой:

- Всегда отключайте прибор от сети, если он не используется или перед чисткой.

- Никогда не погружайте привод в воду или другую жидкость и не промывайте его под проточной водой. Для очистки привода используйте только влажную ткань.

Уход и чистка:

1. Если вентилятор требует разборки, действуйте в порядке, обратном сборке.
2. Очистите детали мягким мылом (моющим средством) и влажной тканью или губкой.
3. Не используйте чистящие средства в виде спреев.
4. Аккуратно удалите пыль из вентиляционных отверстий пылесосом.

ВАЖНО: Не пытайтесь ремонтировать устройство самостоятельно. Если устройство повреждено, следуйте инструкциям, изложенным в прилагаемом гарантийном талоне.

ВНИМАНИЕ: Никогда не используйте грубые губки или абразивные чистящие средства для чистки пластиковых или металлических деталей, так как это может повредить поверхность.

Если устройство не используется, храните его вместе с принадлежностями и инструкцией по эксплуатации в безопасном и сухом месте.

Проблема	Возможная причина	Решение
Нет питания	<ol style="list-style-type: none">1. Шнур питания не подключен.2. Нет питания в розетке.3. Выключатель питания не включен.	<ol style="list-style-type: none">1. Подключите шнур питания.2. Проверьте, включена ли розетка.3. Включите устройство.
Выделение запаха от устройства	<ol style="list-style-type: none">1. Новый прибор. При первом использовании вентилятор может издавать запах, который исчезнет в течение недели.	<ol style="list-style-type: none">1. Никаких действий не требуется.
Сильные вибрации и шум	<ol style="list-style-type: none">1. Вентилятор не используется на ровной поверхности.2. Вентилятор может быть поврежден.	<ol style="list-style-type: none">1. Разместите на ровной поверхности. Можно подложить под неё антивибрационный коврик.2. Если вентилятор поврежден, прекратите его использование и обратитесь в сервисный центр.

СОВЕТЫ И ИНФОРМАЦИЯ ПО УПРАВЛЕНИЮ ИСПОЛЬЗОВАННОЙ УПАКОВКОЙ



Упаковка изготовлена из экологически чистых материалов, которые можно утилизировать в местном центре переработки.

Использованную упаковку следует сдавать на специализированный пункт утилизации, указанный местными органами власти. За информацией о вариантах переработки использованной продукции обращайтесь в местный муниципалитет или городскую администрацию.



УТИЛИЗАЦИЯ ИСПОЛЬЗОВАННОГО ЭЛЕКТРИЧЕСКОГО И ЭЛЕКТРОННОГО ОБОРУДОВАНИЯ

По экологическим соображениям отработанные электрические и электронные изделия не следует выбрасывать вместе с обычными бытовыми отходами, а следует утилизировать надлежащим образом. Информацию о пунктах сбора и времени их работы можно получить в соответствующих органах.



Данное изделие соответствует требованиям действующих европейских и национальных директив. Изделие соответствует европейским и национальным требованиям к безопасности устройств и изделий.



Данный продукт соответствует требованиям соответствующих европейских и национальных директив RoHS.

Мы оставляем за собой право вносить изменения в текст, дизайн и технические данные продукта без предварительного уведомления.